

STATS VETENSKAPLIG TIDSKRIFT

INNEHÅLL

UPPSATSER

Hans L Zetterberg: Om opinionsundersökningar

Gunnar Andrén: Objektivitet och relevans

Thomas A. Herz: Västtyskland efter 1976 års val

ÖVERSIKTER OCH MEDDELANDEN

Interpreting HE institutions. Av Jan-Erik Lane.

Förstärkt skydd för fri- och rättigheter. Av Carl Herman Bergh.

Slutreplik. Av Jan-Erik Lane m.fl.

LITTERATURGRANSKNINGAR

Gabriele Winai Ström: Development and Dependence in Lesotho. Anm av Olof Petersson

David E Weston: Realism, Language and Social Theories. Anm av Håkan Wiberg.

LITERATURNOTISER

STATSVETENSKAPLIG TIDSKRIFT

REDAKTIONSSEKRETERARE OCH ANSVÄRIG UTGIVARE

Torbjörn Vallinder, Lund

Redaktionsutskott: Redaktionssekreteraren samt
Nils Stjernquist och Håkan Strömberg, Lund

Biträdande redaktionssekreterare:
Lennart Lundquist, Köpenhamn

Tidskriftens ombud vid de statsvetenskapliga institutionerna
Pär-Erik Back, Umeå Leif Lewin, Uppsala Sören Holmberg, Göteborg
Gunnar Wallin, Stockholm

Tidskriften utkommer med fyra häften om året
och tryckes med bidrag från Humanistisk-samhällsvetenskapliga forskningsrådet
Prenumeration sker hos Statsvetenskaplig Tidskrifts expedition, Lund
(postgiro nr 27 95 65-6)

Prenumerationspriset för 1978 är 65 kr inkl. moms. Pris för enstaka häfte 20 kr inkl. moms.

Universitetsstuderande erhåller abonnemang till nedsatt pris
efter hänvändelse till vederbörande lärare

Expeditionens och redaktionens adress: Fack, 220 05 Lund 5,
tel. (046) 12 41 00 ankn. 616

Eftertryck av tidskriftens artiklar och övriga innehåll utan angivande av källan förbjudes.

Lund i januari 1978

FAHLBECKSKA STIFTELSEN

INNEHÅLL

UPPSATSER

<i>Hans L Zetterberg</i> : Om opinionsundersökningar	145
<i>Gunnar Andrén</i> : Objektivitet och relevans	165
<i>Thomas A Herz</i> : Västtyskland efter 1976 års val	169

ÖVERSIKTER OCH MEDDELANDEN

Interpretning HE institutions. Av <i>Jan-Erik Lane</i>	177
Förstärkt skydd för fri- och rättigheter. Av <i>Carl Herman Bergh</i>	189
Slutreplik. Av <i>Jan-Erik Lane m fl</i>	195

LITTERATURGRANSKNINGAR

<i>Gabriele Winai Ström</i> : Development and Dependence in Lesotho. Anm av Olof Petersson	198
<i>David E Weston</i> : Realism, Language and Social Theories. Anm av Håkan Wiberg	202

LITTERATURNOTISER	209
-------------------------	-----

Om opinionsundersökningar

AV HANS L ZETTERBERG

Opinionsundersökningarna är ett livaktigt numera fullvuxet barn av två omaka föräldrar. Vi skall här kasta en hastig blick på detta barns tillkomst och uppväxt, de regler man ställt upp för det, vad man kan förvänta sig från det i den politiska processen.

Bakgrunden i statskunskap

De samhällsvetenskapliga klassikerna från Platon till Rousseau, Hegel och Marx liksom sekelskiftets europeiska sociologer och statsvetare använder begreppet "den allmänna opinionen" i en ganska annorlunda mening än den som är vanlig idag. Den allmänna opinionen är för dem en egenskap hos ett kollektiv, ett uttryck för kollektivets uppfattning av omvärlden och viljeinriktning i historien. Den enskilde kunde ha en mer eller mindre korrekt uppfattning om denna *volonté générale* (för att använda Rousseaus term). Men om hans uppfattning avvek alltför mycket betraktades han som dum, omedveten, falskt medveten, sjuk, sinnessjuk eller i värsta fall samhällsfarlig eller brottslig. När Sovjet idag i den allmänna opinionens namn ger psykiatrisk behandling åt vetenskapsmän och konstnärer, som inte är följsamma mot sovjetstatens uppfattning av omvärlden och viljeinriktning i historien, har vi ett sentida uttryck för denna uppfattning.

Nu kunde redan Rousseau visa på en annan mening av den allmänna opinionen, *volonté de tous*, allas vilja. Opinionen är här ett attribut hos individen, inte kollektivet, och den kan summeras till majoriteter och minoriteter. Det är i denna mening vi vanligen talar om allmän opinion idag. Rousseau slår an tonen för den sociologiska och socialpsykologiska opinionsforskningen. Han delar opinionerna i två kategorier:

Denna artikel sammanfattar två föredrag, ett hållet på Nordiska Sociologkongressen i Lund den 17 augusti 1976 och ett på Gallup International Conference i Princeton den 26 maj 1977.

- a) de opinioner vi *måste* uttrycka för att visa att vi tillhör en gemenskap, och
- b) de övriga opinioner vi *får* uttrycka utan att utstötas ur gemenskapen

Den första kategorin ger oss ett underlag att bestämma värdegemenskapen och den andra ger oss ett underlag att bestämma värdedifferentieringen. Båda utgör centrala data för förståelsen av samhället och dess delar.

I förlängningen av den intellektuella traditionen från Rousseau ligger två av den moderna tidens fenomen, dels det beslutsmakeri genom omröstning som utbildats i parlamentariska församlingar och allmänna val dels de opinionsmätningar och den opinionsjournalistik som vi här skall behandla. Skillnaden mellan dessa fenomen är att de förra har bindande *beslut* som resultat, de senare har som resultat *kunskap* om hur medmänniskor tycker och tänker. Det är viktigt att inte sammanblanda de två fenomenen; de som gör detta hamnar i en variant av populism som brukar kallas "gallupdemokrati".

Demokratins teoretiker och politiker blev inte enbart intresserade av att pröva den demokratiska mekanismen för omröstning i allmänna val och i parlament. Man ville också låta allmänheten rösta i specifika frågor. Så utvecklades dels lokalsamhällets stormöten (town meetings) och dels systemet med folkomröstningar. Städernas tillväxt slog sönder förutsättningarna för lokalsamhällets stormöten. Folkomröstningar blev därmed en bestående institution och den blomstrade särskilt i de äldsta demokratierna, USA och Schweiz.

Bakgrunden i matematisk samplingsteori

Under vårt århundrade har matematiken hjälpt till att förenkla pejlingar av allmänhetens opinioner. Dess bidrag, samplingsteori, ligger till grund för de nu så vanliga opinionsundersökningarna. Den statistiska samplingsteorins allmänna tes är

denna: Utifrån studium av ett slumpmässigt urval av den populationen kan man med känd säkerhet skatta hur hela populationen ser ur. I det vardagliga livet använder vi ofta ett likartat tillvägagångssätt. Kocken behöver t ex inte äta upp hela såsen för att veta hur den smakar. Det räcker om han sticker ned en sked och rör om och tar ett slumpmässigt smakprov. Är smakprovet för salt så är hela såsen för salt.

Den moderne opinionsforskaren tar också ett urval av befolkningen som är slumpmässigt i alla steg för sina undersökningar. I dessa urval (som kallas sannolikhetsurval) har varje person en känd chans att bli uttagen för en intervju.

För att nedbringa reskostnader för intervjuarbetet och lättare kunna övervaka det brukar man koncentrera det till vissa speciellt utvalda orter. Urvalet görs då i steg. Sifo har i Sverige följande rutin:

- 1 Ett antal orter eller grannskap utväljs. Dessa bildar ett basurval (populärt kallat miniatyr-Sverige). Basurvalet består av ca 300 postnummer utvalda på basis av region, ortstyp, sin åldersstruktur och inkomststruktur¹. Inom dessa områden anställs och arbetar intervjuarna.
- 2 Inom basurvalens grannskap uttages helt slumpmässigt en korrekt andel personer för intervju. Urvalet görs ur länsstyrelsernas register. Innan intervjun görs erhåller den utvalde ett brev från Sifo som aviserar att han eller hon blivit uttagen för en intervju. Sedan ringer intervjuaren och bokar tid för en intervju vanligen vid besök i den utvaldes hem. Den intervjuade får ingen ersättning för utfrågningen.

Om man gör intervjuerna per telefon behöver man

inte använda ett flerstegsurval utan kan i stället ta slumpurvalet direkt ur befolkningsregistret, som om det vore en stor telefonkatalog.

I alla urvalsundersökningar måste avvikelser från urvalsplanen redovisas. En viktig avvikelse är det sk bortfallet, dvs andelen intervjuade som vägrade intervjuas eller av annat skäl som resa, sjukdom, tidsbrist etc inte kunde intervjuas. Vissa av avvikelserna från urvalsplanen kan i någon mån kompenseras med sk poststratifiering, en vägning som söker återställa ett avvikande urval till urvalsplanens ideal.

Postenkäter till allmänheten ger för stora avvikelser för att kunna användas i seriösa opinionsundersökningar. Efter påminnelser och löften om belöning för insända formulär återstår ändå vanligen ett bortfall av 40 à 50 procent. Man brukar säga att postenkäter visar opinionen hos "korsordfolket", alltså de människor som tycker om att fylla i rutor och skicka in lösningar. Korsordfolk tänker och tycker annorlunda än andra och inga vägningar eller poststratifieringar i världen kan göra dem lika andra.

De svar man får från korrekt gjorda urval gäller för hela befolkningen, med reservation för vissa felmarginaler. Felmarginalen som alltid finns i dessa generaliseringar innebär inte att opinionsundersökaren gör fel. Förekomsten av en felmarginal innebär snarare att det är en feltolkning från läsarens sida att tro att siffrorna är aldeles exakta. Det riktiga svaret ligger med viss sannolikhet – vanligen anger man 95 procents sannolikhet – inom de givna marginalerna. Med andra ord, om undersökningen upprepades ett stort antal gånger tills hela befolkningen intervjuats skulle i 95 fall av 100 resultatet falla inom marginalerna. Man får aldrig glömma att siffrorna i en opinionsundersökning är *närmevärden*, aldrig exakta tal.

	1970		1973		1976	
	Valet	Sifo	Valet	Sifo	Valet	Sifo
Moderaterna	11,5	11,5	14,3	13,5	15,6	15,3
Folkpartiet	16,2	17,0	9,4	10,3	11,1	11,2
Centern	19,9	18,9	25,1	24,3	24,1	22,0
KDS	1,6	2,6	1,75	2,6	1,4	1,8
Socialdemokraterna	45,3	45,4	43,6	43,1	42,7	43,8
Vänsterpartiet kommunisterna	4,8	3,7	5,3	5,1	4,8	5,1
KFML/SKP	0,4	0,8	0,4	1,0	0,3	0,6
KFML(r)	–	–	0,15	0,1	–	–
Kaf	–	–	–	–	0,1	0,2
Medelavvikelse per parti		0,62%		0,68%		0,78%
Största avvikelse		1,1%		0,9%		2,1%
(Antal intervjuer)		(1398)		(1338)		(1013)

Urvalen i opinionsundersökningar kan vara ganska små: oftast är det mellan 1 000 och 2 000 personer som intervjuas. Att systemet, om det används rätt, ger resultat inom angivna felmarginaler visas dramatiskt i de fall då ett facit från hela allmänheten föreligger med vilket man kan jämföra urvalets svar. Som exempel kan man ta Sifos undersökningar före valdagen. Överensstämmelse mellan valresultatet och svaren på frågan: "Vilket parti skall Ni rösta på i valet?" är helt förbluffande för lekmannen.

Felmarginalen i Sifos väljarbarometer om antalet intervjuer är 1 000 anges genomsnittlig 2 procent för de större partierna och 1,5 procent för de mindre. I själva verket varierar den något kring dessa tal för olika partier, men eftersom procent-siffrorna i väljarbarometern är avrundade till närmaste hela eller halva tal är det föga meningsfullt att ange felmarginalerna mer exakt.

Att avvikelsen från valresultatet kan hållas låg i förvalsundersökningar beror dels på att Sifo använder ett speciellt stratifierat urval, och dels på att den sista undersökningen görs fem, sex dagar före valet så att det finns föga tid för väljarna att ändra sig. Felmarginerna utan stratifiering, alltså i ett helt obundet slumpmässigt urval av 1 000 personer kan från befolkningsregistret anges

som ett intervall (\pm) och några typiska siffror är

10% \pm 1,9
25% \pm 2,7
40% \pm 3,1
50% \pm 3,2
60% \pm 3,1
75% \pm 2,7
90% \pm 1,9

Tvårtemot vad folk i allmänhet tror är urvalsfelet störst vid fördelningens mittpunkt (omkring 50 %) och minst för de största (och för de minsta) procenttalen. De följande tillgängliga formelerna för beräkning av felmarginal gäller endast om bortfallet i undersökningen är inget eller obetydligt dvs endast om praktiskt taget alla de utlottade kunde utfrågas. Det är en uppgift för matematisk statistik att utarbeta formler för felmarginaler som inte har detta stränga antagande.

Bortfallet brukar anges som ett procenttal. Det är summan av de som vägrar, är bortresta, är för sjuka för att intervjuas, är för upptagna, eller av andra skäl är oanträffbara. Bortfallsprocenten är dock inte någon direkt guide till bortfallsfelets storlek. Bortfallsfelet kan bäst anges som en rektangel där ena sidan representeras av bortfallsprocenten. Den andra sidan representeras av en variabel som utgör skillnaden mellan de svar som erhålls från det faktiskt intervjuade urvalet och de svar som skulle ha erhållits från bortfallet.

Illustrationen nedan visar det stora bortfallsfelet *A*, när bortfallet är litet men diskrepansen mellan "bortfallsstratum" och övriga strata i urvalet är stor. Ett stort bortfallsfel av detta slag skulle erhållas på frågan "Är Ni ofta, sällan eller nästan aldrig bortrest?" De som reser mycket blir nämligen ofta oanträffbara, dvs blir bortfall. Ett mindre bortfallsfel, *B*, skulle erhållas med frågan "Vilket skonummer har Ni?" I detta fall finns det mindre anledning att tro att de utvalda som inte intervjuas ger andra svar än de som intervjuas. I diagrammet är bortfallsfelet *B* hälften så stort som *A* trots att bortfallsprocenten är dubbelt så stor. Hur stort bortfallsfelet är i en intervjuundersökning anges alltså inte av bortfallsprocenten utan beror på en kombination av bortfallsfrekvensen och ämnet för utfrågningen.

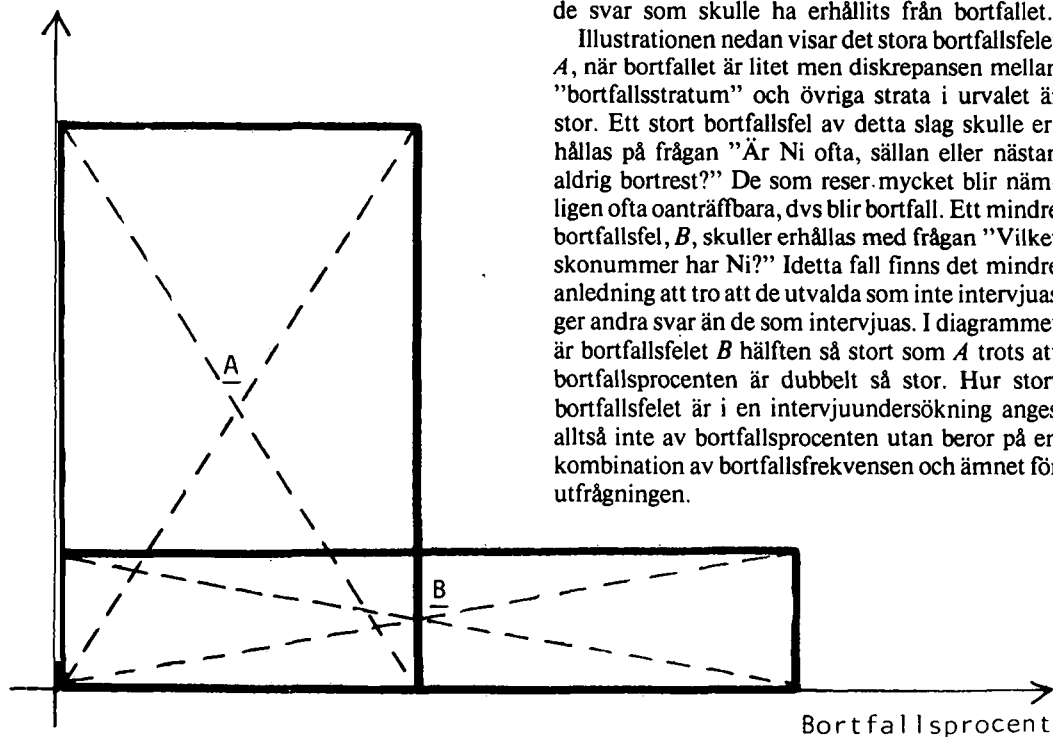

Efter denna exkursion i statistik är det angeläget att framhålla att opinionsforskning är en vetenskap som står på egna ben och inte är en del av statistiken. Opinionsforskare är sammanslutna i lärda sällskap – det finns t ex en World Association for Public Opinion Research. Det finns läroböcker i ämnet och professorer som utnämns för att forska och undervisa i det. Däremot finns ämnet inte som särskild institution vid något universitet utan undervisningen brukar hamna i ämnen som sociologi, statskunskap, socialpsykologi och journalistik. Opinionsforskningen har också sina egna vetenskapliga tidskrifter; en av de bästa heter *Sondages* och utkommer i Paris. En annan tidskrift heter *Public Opinion Quarterly* och utkommer i New York.

Statistiken är en hjälpvetenskap till opinionsforskningen, ungefär på samma sätt som den är det för cancerforskare och astrofysiker. Riksdagen har nog inte detta helt klart för sig när den på 1970-talet gett årliga miljonanslag till Statistiska Centralbyrån för att utveckla och göra politiska opinionsundersökningar.

Statistikerna på SCB har visserligen gjort ett hedervärt arbete av sina anslag, men de har också missat mycket som är standardkunskaper bland opinionsforskare. T ex att man bör använda en utfrågningsmetod med hemlig omröstning om frågor efter partisympatier så att intervjuaren inte får reda på hur den utfrågade röstar, eller att svaren på frågor hur man röstade i tidigare val är påverkade både av ens nuvarande politiska åsikt och det dagsaktuella politiska klimatet. Dessa svar kan därför inte naivt användas till att balansera (poststratifiera) erhållna urval på det sätt som SCB gjort på 70-talet. SCB har därför fått stora avvikelser från valresultatet, mycket större avvikelser än Sifo, trots att Sifo använt långt mindre urval.

Universiteten har, som sagts, inte etablerat organisationer eller institut för opinionsforskning. (Undantag är vissa amerikanska universitet vars antal kan räknas på ena handens fingrar.) Det är helt enkelt för dyrt. Opinionsforskningen har fått sitt huvudsakliga stöd från privata institut som mest sysslar med marknadsforskning, från statliga byråer som mest sysslar med demografi och någon enstaka gång från ett radio/TV-bolag som mest sysslar med publikforskning. Detta har medfört att ackumulation av kunskap om opinionsundersökningar – både deras metod och teori – skett huvudsakligen utanför universiteten. Det är angeläget att finna mekanismer som gör denna kunskap tillgänglig för de akademiskt verksamma samhällsforskarna.

Frågornas konstruktion

Formuleringen av frågor till opinionsundersökningar är ett jobb för experter. Lekmannen kan t ex föreslå frågan "Tycker Ni som Astrid Lindgren och Ingmar Bergman att skatter och myndigheter är orättvisa?" Frågan verkar kanske bestickande enkel och rättfram – särskilt för en konservativ svensk år 1976 – men experten ser genast att frågan är mångtydig och värdeladdad. Dess svar blir mångtydiga därför att frågan handlar om två helt olika saker: skatter och myndigheter. Den är ledande därför att den lägger ett svar, "orättvisa", i den tillfrågades mun i stället för att ange också möjligheten av "rättvisa". Dessutom blir frågan värdeladdad genom att nämna två skändisar. Med minimum korrigering blir frågan två:

- Tycker Ni att skatterna på det hela taget är rättvisa eller orättvisa?
- Tycker Ni att myndigheterna på det hela taget behandlar människorna rättvist eller orättvist?

Men med svaren på dessa frågor i handen vet vi ändå föga om vad allmänheten menar. Till de som svarat "orättvisa" eller "orättvist" ställer vi därför tillägsfrågor:

- Kan Ni ge ett exempel på skatter som Ni tycker är orättvisa?
- Kan Ni ge ett exempel på orättvis behandling från myndigheternas sida?

Dessa frågor blir "öppna" dvs intervjuaren får skriva ner svaren ordagrant och vi får sedan klassificera och analysera dem.

De fundamentala reglerna för frågekonstruktion i opinionsundersökningar är alltså (1) fråga om en sak i sänder, (2) låt alla svarsmöjligheter få en lika chans att nämnas av den svarande och (3) undvik värdeladdade ord. (Det senare gäller de fall då man vill att de svarande skall säga något om saken snarare än ge sin reaktion på själva ordet.) Till sist, (4) gör svarsalternativen sådana att de intervjuade inte kan missförstås av utolkare av resultaten.

I intervjuer kan man helt visst använda komplicerade frågebatterier. Tryckt bakgrundsmaterial kan lämnas för studium innan frågorna besvaras, illustrationer kan visas, modeller demonstreras. Texter med svarsalternativ kan överlämnas till den svarande för att underlätta intervjun. Frågespel kan ordnas så att den svarande sorterar kort med olika alternativ, allokera resurser till alternativ etc. Svar kan nyanseras och redovisas ordagrant. Men självklart kan man inte räkna med att den typ av beslutsunderlag som ledarskriben-

ter, politiker, ämbetsmän och vetenskapsmän använder skall kunna absorberas av slumpmässigt utvalda personer. Och självklart kan inte deras svar bli som en ledande artikel eller ett remissyttrande. Opinionsundersökningarnas intervjuer är och förblir vanligen konversationer i vilka vi får enkla svar på enkla frågor. Opinionsundersökningar kan m a o inte på något sätt ersätta den seriösa samhällsdebatten.

Påverkar intervjuarna svaren på opinionsfrågor? Jo, enstaka fall av påverkan har dokumenterats. Man använder därför många intervjuare i varje undersökning – Sifo brukar använda ca 150 för att göra 500 riksfattande intervjuer – för att minimera risken att en intervjuare obehörigt påverkar svaren.

Grundforskning av opinioner

Opinionsundersökningar kan göras som *grundforskning*, som *tillämpad forskning* och som *opinionsjournalistik*.

Grundforskaren i opinionsundersökningar söker finna en teori som förklarar opinionsklimatets uppkomst, utbredning och försvinnande.

I opinionsundersökningarnas tvärsnitt av befolkningen ligger opinionerna som geologiska avlagringar i tabellerna. Opinionerna är klustrade främst på basis av fyra determinanter. De är:

- 1) opinionsbärarnas livscykelchanser, sannolikheten att uppleva en full livscykel, dvs överleva och utbildas under uppväxtåren, gifta sig, uppfostra barn och idka yrkesliv som vuxen, leva till mogen ålder;
- 2) de strukturella arrangemang i samhället som omger opinionsbärarnas livscykel: t ex stånd, marknad, byråkrati, projekt;
- 3) den samhällsklass i vilken opinionsbärarnas livscykel huvudsakligen är lokaliserad;
- 4) opinionsbärarnas centralitet. Den centralt placerade har fler kontakter med andra än den perifert placerade. Den mest centralt placerade bor i en stor stad, arbetar i ett serviceyrke som ger många tillfällen till kontakter med andra, har hushåll med tonåriga barn och förvärvsarbete make/maka, vilket medför stor exponering för vad som rör sig i samhället. Den extremt perifert placerade bor på landet, har ett yrke i vilket man arbetar med materia snarare än människor och är ensamboende.

Dessa fyra faktorer har vissa grova motsvarigheter i de standardiserade bakgrundskategorier i vilka opinionsmätningar brukar redovisas.

Ålder/civilstånd m m ger en indikation till livscykelchanser

Yrkesverksamhet/egen företagare/anställd ger en indikation till dominerade strukturella arrangemang.

Socialgrupp/inkomst/fackföreningsmedlemskap-/parti ger en indikation till klasstillhörighet.

Hemort/förvärvsarbete/utbildning m m ger en indikation till centralitet.

Alla dessa indikatorer är approximativa, men de har fördelen att de är lätt igenkännliga också utanför experternas led. Hur de fyra faktorerna differentierar opinioner skulle vara ämne som fyller en hel avhandling, men antydningvis gäller dessa samband:

- 1) Ökade livscykelchanser tycks leda till mer sekulariserade opinioner. Människors medvetande fylls med det alldagliga och det finns föga rum för opinioner kring det heliga, kring döden och kring livets mening. När livschanserna ökar krymper paradoxalt nog många tidsperspektiv: opinionerna blir kortsiktiga.
- 2) De strukturella arrangemangen stämplar människorna med mycket typiska opinioner. Där feodala stånd dominerar finns en dominerande av idéer kring plikten och familjens heder och skråprivilegier. Där marknader dominerar finns starka opinioner kring företagsamhet, förvärv av ägodelar, frihandel och yttrandefrihet. Där organisationer dominerar finns de starka opinionerna kring lojalitet och solidaritet, trygghet, positioner och titlar.
- 3) Klasstillhörighet reflekteras i opinionernas placering på högervänsterskalan. Högre klasser trivs vanligen med det rådande samhällssystemet, lägre klasser har oftare opinioner som visar vantrivsel och som vill förändra systemet.
- 4) De centralt placerade i samhället visar vanligen en högre kunskapsnivå om samhället än de perifert placerade. De centrala har kosmopolitiska opinioner, de perifera håller sig mer till en lokal tradition. De centralt placerade är vidare vanligen mer öppna för innovationer än de perifera.

Kombinationen av de fyra determinanterna ger ett oerhört varierande opinionsutbud. Vi har sökt att ytterligare förenkla vår orientering i mångfalden av opinioner genom att ta fasta på att de fyra determinanterna i de nordiska länderna råkar sammanfalla i historisk utveckling. Som en första

guide till de opinioner som finns i Norden har vi gjort vidstående diagram av nyckelord. Det används för att hjälpa oss bryta ut ur opinions-tabellernas siffror fyra huvudkluster av opinioner. Vi har betecknat dem som förfädersopinioner, farfarsopinioner, farsopinioner och nuopinioner.

Men märk väl att de kan samexistera i en och samma opinionsmätning, ty opinionsmätningen är, som sagt, ett snitt genom avlagringar av material med olika ursprung.

Det är inte så att varje tonåring, far eller farfar har en helt förutsägbar attityd – de enskilda svaren är påverkade av hur isolerat från eller nära man levtt med i sin tids strömningar och samhällsstruktur, och hur mottaglig man varit för det nya. Men sett i stora drag blir det tydliga kluster av attityder. Farföräldrarna håller på produktion, ägodelar, företagsamhet och liberalism; farsgenerationen håller på konsumtion, titlar, anställningstrygghet, välfärd och socialdemokrati. I hela denna utveckling minskar på det hela taget klasskillnaderna i opinionerna.

Farfarsgenerationen ersatte förfädernas stånd, skrå och privilegier med marknadshushållning. Plikten att förbli vid sin läst byttes mot företagsamheten att bli sin egen lyckas smed. Tidens dominerande människotyper är sina egna – bonde, handlare, fabrikkör, utövare av fria yrken. Man konkurrerar med varandra. Man tror att den bäste i intelligens, flit och karaktär vinner och får det bäst. Naturen är något som man skall besegra och ur den utvinna man nyttigheter. De initiativrika som bygger upp produktion och samhällen eller gör uppfinningar är tidens hjältar. Fädernas gud får inte riktigt samma uppmärksamhet som förr men står ändå som garant för en borgerlig världsordning. Tidsperspektivet sträcker sig helt visst bortom döden: det är angeläget bli att lämna ett arv till nästa generation.

Farsgenerationen bemöter entreprenörernas hårda marknadssituation med att organisera sig och att organisera större enheter att agera på marknaderna. Tidens dominerande människotyp är den anställda och medlemmen. Man är löntagare i ett företag eller i offentlig tjänst, man går in i en folkrörelse, ansluter sig till ett parti på valdagen. Man får trygghet, blir en del av något större, blir lojal; individuella känslor och målsättningar får underordnas företaget, verket, organisationen, folkrörelsen, partiet. Planering, teknik, ordning blir honnörsord. Mycken frihet förvisso, men ingen frihet att störa apparaten i dess arbete. Välfärden blir utbyggd. De flesta kan nu räkna med en full livscykel. Religionen förlorar sitt grepp och se-

kularisering börjar råda. Kosmopolitisk smak breder ut sig. Naturen blir något man söker sig till för vila och rekreation, för att kunna ge ny energi åt arbetet, saken, apparaten. Belöningar kommer inte bara i form av titlar och status utan också i form av konsumtion.

Nugenerationens livssituation är på en väsentlig punkt annorlunda än de tidigare generationernas. Fars- och farfars- och förfädernas generationer är lika varandra i ett utslagsgivande avseende: yrket är ett livstidsengagemang. Nugenerationen har fått höra att de måste räkna med att omskolas då och då; var och en får flera jobb, många karriärer. "Adhocratier", snabbt föränderliga sociala system håller på att ersätta farsgenerationens stabila privata och statliga byråkratier. De korta tidsperspektiven dominerar nu för alla insatser. Man startar projekt i stället för företag, aktionsgrupper i stället för föreningar.

Framväxten av stora folkrörelser och stora statliga organ och av storföretagen i farsgenerationen har inneburit att de enheter som agerar på scenen är så stora och tunga att individen ofta upplever dem som allenarådande monoliter. Det är framför allt mot dessa stora apparater som de nya opinionerna reagerar. I denna reaktion finner man det mest distinkt nya i deras politiska värderingar: decentralisering och personlig frihet. De unga upplever de största konflikterna i samhället som konflikter, inte mellan kapital och arbete, utan mellan gemenskap och stororganisation. En strid mot storstaten, storfinansens, statsföretaget, den mäktiga landsorganisationen, krigsmakten, storkommunen, stormarknaden kan upplevas som relevant. Väl värt alltså ett av de "korta ryck" som utgör den nya generationens livsmönster. De nya hjältarna är gerillahjältar. Attityden till naturen är ny: naturen får ej exploateras på det hänsynslösa sätt farföräldrarna började. Människorna är en detalj i ett ekologiskt system och måste underordna sig ekosystemet.

Så kan man alltså i mycket grova drag skissera opinionernas utveckling och differentiering i Norden. En viktig slutsats från detta resonemang är att de opinionsströmningar som kommer att dominera i framtiden redan finns mitt ibland oss. De är idag minoritetsopinioner som finns i vissa fickor hos nugenerationen. Att hitta och beskriva fickor med framtidens dominerande opinioner är en av de mest fascinerande delarna för opinionsforskningen. Grundforskning kring opinioner borde vara ett högt prioriterat forskningsområde.

OPINIONERNAS BAKGRUND I SVERIGE

	Från förfäders tid	Från farfars tid	Från fars tid	Från vår tid
DOMINERANDE STRUKTURELLT ARRANGEMANG				
TIDSPERSPEKTIV	Flera generationer	En generation	En generation	Kort
CHANS TILL FULL LIVSCYKEL	Ganska liten	Ganska stor	Stor	Mycket stor
SEGREGERING AV LIVSCYKELNS STADIER	Mycket liten	Ganska liten	Ganska stor	Mycket stor
SEGREGERING AV KLASSER	Nästan total	Mycket stor	Ganska stor	Ganska liten
RELATION MELLAN CENTRALA OCH PERIFERA DELAR	Landsbygden dominerar	Städer dominerar	Storstäder dominerar	Perifer renässans
BAS FÖR STRATIFIERING	Födelseprivilegier	Inkomst	Utbildning Yrke	? (Karisma) (Kunskap)
BAS FÖR SJÄLVKÄNSLA	Familjenamn	Ägodelar	Position	Deltagande
FRAMGÅNGSMÄTARE	Land	Iögonfallande kapitalvaror, bostäder	Titlar lönegrader	? (Inga)
DOMINERANDE VÄRDE	Plikt	Företagsamhet	Trygghet	Medvetenhet
IDEOLOGISKT ANSLAG	Konservativt	Liberalt	Socialistiskt (Socialdemokratiskt)	Anarkistiskt Decentralistiskt
TYPISK POLITISK KONFLIKT	Kunga- och herremakt mot demokrati		Kapitalism mot socialism	Stororganisation mot lokalgemenskap
FÖRENINGSVERSAMHET	Byalag/gille	Folkrörelser		Aktionsgrupper
FRIHETSIDEAL	Skråprivilegier	Frihandel	Organisationsfrihet	Personlig frihet
RELATION TILL NATUREN	Naturen är människans fiende	Människan är naturens herre	Naturen är rekreation för människan	Människan är en detalj i ett ekologiskt system
POPULÄRA HJÄLTAR	Herrar på hästrygg	Produktionshjältar	Konsumtionshjältar	Gerilla-hjältar
PRIORITERAD VARDAGSAKTIVITET	Familjeliv		Arbetsliv	Fritid
SEKULARISERING	Liten	Ganska stor	Stor	Mycket stor

Tillämpad opinionsforskning

Vårt samhälle är idag pluralistiskt. Ingen myndighet, organisation, företag eller intressegrupp kan fungera väl utan att ha stöd eller åtminstone förståelse från vissa andra grupper. Ingen i ledande ställning kan räkna med att hålla personlig kontakt med alla som betyder något för utvecklingen av detta stöd och denna förståelse. För att utvärdera det stöd man har och för att få det rätta beslutsunderlaget görs en hel del tillämpad opinionsforskning. De ger beställarna kunskap om medlemmar, marknader, intressenter, väljare, motståndare, konkurrenter. Denna kunskap är beställarnas egendom. Sålunda gör t ex partier opinionsundersökningar före valkampanjer för att få underlag för en bra kampanjuppläggning. Resultaten hålls konfidentiella hos partiledningen som sällan ens låter de egna riksdagsmännen ta del av dem.

Det är helt klart att konfidentiella opinionsundersökningar av detta slag är redskap i maktens arsenal. Rika, välorganiserade intressen kan med opinionsundersökningar skaffa sig ett visst övertag över fattiga, mindre väl organiserade grupperingar i samhället.

Det finns naturligtvis också tillämpad opinionsforskning vars resultat publiceras. Offentliga utredningar kring sexualundervisning, abort, u-hjälp, skolans relationer, avbetalningsköp, pendeltrafik, bostadsförhållanden och många andra ämnen har innehållit opinionsundersökningar. Resultaten har ingått i beslutsunderlaget för lagstiftning och andra åtgärder.

De förutsättningar som rått i Sverige för tillämpad opinionsforskning ändrades drastiskt 1976 genom ett beslut av regeringen som i en förordning (SFS 1975:1429 § 2) ger Statistiska Centralbyrån monopol på intervjuundersökningar med besöks- och telefonintervjuer för statliga myndigheter, institutioner och utredningar.

Genom förordningen utestängs intervjuproducerande forskargrupper vid universiteten, liksom vid fristående institut som PUB och Sifo från arbete för statsmyndigheter. Endast de samhällsvetare som tar anställning vid SCB kommer att få göra intervjuer åt staten och dess utredningar.

På SCB kan man nu i kraft av sin monopolställning sätta vad kostnader man vill på intervjuundersökningar för staten och vara hur ineffektiva som helst i utförandet av dessa undersökningar. Forskningsmiljön på SCB som redan karakteriseras av stor liknighet torde bli slapp och innovationsfri under dessa omständigheter.

I det långa loppet innebär SCB:s intervjuarmo-

nopol för statsmyndigheter en intellektuell utarmning som försämrar samhällsplanering och innehållet i de politiska besluten. Varför skall SCB få detta övertag i att avgöra vilka data som är möjliga att insamla och detta speciella inflytande över de analytiska och matematiska grepp som skall användas i samhällets socialforskning?

Opinionsjournalistik

Inom all samhällsvetenskap har man det senaste årtiondet börjat se mer kritiskt på uppdragsforskning. Visst ger uppdragsforskning ibland mycket av vetenskapligt värde, men vilka intressen tjänar ett uppdragsprojekt egentligen förutom vetenskapens? Och vilka intressen skadas av uppdragsforskningen? I stället för att berika uppdragsgivare med makt och resurser vill många samhällsvetare berika de stora massorna med en ökad medvetenhet och ökade kunskapsresurser.

Att intervjua i ett u-land och ta alla data till presentation för hemlandets akademikerkolleger eller att intervjua i arbetarklassen och presentera resultaten enbart för byråkrater eller företagare har med rätta kommit att framstå som varianter av imperialism, utsugning och repression.

De första opinionsforskarna var populisterna och blev därför tidigare än andra samhällsvetare på det klara med detta. De utvecklade ett väl fungerande system – den s k opinionsjournalistiken – att återföra sin kunskap om allmänhetens opinion till allmänheten. Den fungerar därför att massmedia bedömer kvantifierad opinion som nyheter.

Amerikansk opinionsjournalistik. USA är opinionsundersökningarnas hemland. Det gäller både akademisk opinionsforskning och attitydmätning och populär s k opinionsjournalistik. I synnerhet den senare. Dr George H Gallup började 1935 att systematiskt följa den allmänna opinionen i USA genom en organisation som formellt heter American Institute of Public Opinion men som alltid brukar kallas "Gallup Poll". Den är organiserad som ett aktiebolag och arbetar med ett enda syfte: att kartlägga opinionen med maximal opartiskhet. Det innebär att institutet inte får driva någon egen åsiktslinje och måste vara partipolitiskt obundet.

Dr Gallup har uppmuntrat bildandet av liknande institut i ett 30-tal andra länder och dessa har sammanslutit sig till en förening som heter Gallup International Research Institutes (GIRI). I den föreningen upptas endast ett institut från varje land; stadgarna uttrycker kravet på opartisk kartläggning av opinionen och understryker detta

genom regeln att ett medlemsinstitut som köps upp av en tidning, ett politiskt parti, en annons- eller PR-byrå omedelbart och permanent utesluts ur gemenskapen och förlorar rätten att använda beteckningen "Gallup". (I Sverige har socialdemokratiska partistyrelsen köpt namnet "Svenska Gallupinstitutet AB", men det är Sifo som är svensk representant i Gallup International Research Institutes.)

Gallup Poll i USA finansieras huvudsakligen genom att tidningar prenumererar på institutets undersökningsrapporter. F n använder ca 100 tidningar institutet som nyhetsbyrå för sin opinionsjournalistik. Institutet levererar färdiga artiklar till redaktörerna; text, bilder, diagram, layout för tabeller etc. Detta innebär att man alltid kan särskilja vad som är institutets skrivning och vad som är tidningarnas egna kommentarer.

Den ökade metodologiska säkerheten hos Gallup Poll speglas i de allt mindre avvikelser man erhållit mellan vinnarens procenttal i de amerikanska presidentvalen och den senaste undersökningen före valet. Den genomsnittliga avvikelsen var

1936-44	3,8%
1946-54	3,1%
1956-64	1,7%
1964-74	0,8%

Sedan starten 1935 har Gallup Poll ställt ungefär 20 000 frågor till amerikanska allmänheten. Ämnenas mångfald är överväldigande: attityder till allt från kyrkliga sällskapens lotterier till skattesystemets utformning, från favoritesterrätten till regler för alkoholförsäljningen, från matprisernas höjd till fackföreningarnas politik, från amerikanska nationens militärbaser runt jorden till motståndet mot vietnamkriget, från de sjukdomar man fruktar mest till otryggheten i amerikanska städer. Och naturligtvis opinionen kring politiska personligheter, politiska sakfrågor och partisympatier etc etc. Allt detta redovisas som totalsiffror för nationen som helhet och som delsiffror för dess regioner, klasser, åldrar, män, kvinnor, stadsbor och landsbor. Många frågor har upprepats år från år och man kan därför följa opinionernas skiftningar och utveckling².

Tidningsläsarna har visat sig gilla denna form av journalistik. De vill inte bara ha uttalanden av intervjuer med samhällets höjdare eller reportage kring göromålen av dess skurkar. De vill också veta hur personer som liknar dem själva tycker och tänker.

År 1970 gjordes den första amerikanska under-

sökningen i vad man kan kalla den andra generationen av opinionsundersökningar. Daniel Yankelewich startade en årlig "monitor" av värderingsförändringar, ett systematiskt sätt att beskriva utbredningen av den gröna vågen, konsumismen och andra av det postindustriella samhällets hastigt skiftande värderingar. Dessa undersökningar publicerades bara till en trängre krets av beslutsfattare, ofta med kommersiella intressen att förstå samtiden och förutsäga framtiden.

Europeisk opinionsjournalistik. Den franska opinionsjournalistiken tillhör de mest avancerade i Europa. Det går sällan en vecka utan att opinions-siffror av olika slag förekommer i massmedia. Rikedomerna på data har gjort det möjligt att skriva en helt ny typ av politisk biografi i Frankrike: "Fransmännen och de Gaulle" som handlar om det franska folkets gensvar på de Gaulles olika politiska handlingar och beslut, och hur händelser utanför de Gaulles kontroll påverkade folkets uppfattning om honom och hans politik³.

Efter andra världskriget blev det mycket populärt med opinionsundersökningar i Västtyskland (liksom i Japan, den andra stora förloraren i kriget). År 1959 kunde en tysk opinionsforskare utge en bok med den betecknande titeln "Den utfrågade nationen"⁴. Adenauers regering började prenumerera på undersökningar av opinionsläget (vilka vanligen inte publicerades) och följande västtyska regeringar har fortsatt med denna praxis. Pressinformationskontoret i Bonn handlägger detta.

Det är inte troligt att en västtysk regering skulle överraskas av en opinionssvängning på det sätt som den svenska blev tagen på sängen av LKAB-strejken 1969, då en stor del av allmänheten befanns stödja strejker som formellt var avtalsvidriga och oviljan mot centralstyrning av företag och fackföreningar från huvudstaden blev uppenbar.

I England har opinionsundersökningar förekommit sedan 30-talet. Det finns en rik flora av undersökningsinstitut i London vars kvalitét dock visat sig variera. Ändå har opinionsundersökningar en speciell politisk roll i Storbritannien. En engelsk premiärminister kan utan att fråga någon när som helst utlysa nyval av vilka skäl som helst. Därför har de engelska opinionsundersökningarna fått speciell betydelse för den demokratiska processen. Jämte fyllnadsvalens utfall utgör de en nyckel till parlamentens sannolika livslängd. Det kan därför vara av visst intresse att notera hur förre premiärministern, labourledaren Harold Wilson, ser på sitt lands opinionsundersökningar.

Han anser att en statsman bör ställa sig så här till opinionsundersökningarna:

”Statsmannens slutsats kan bli följande: Var intresserad av opinionsundersökningarna men förfall inte till av-gudadyrkan. Försök inte förbjuda att de publiceras, varken på valdagen eller vid någon annan tidpunkt. Betrakta dem som ett hederligt försök att registrera läget i den allmänna opinionen vid ett visst tillfälle kring något som är av politisk betydelse. Eller, mindre tillförlitligt, som en mätning inte av opinionen utan av det odefinierbara fenomen, som utgörs av allmänhetens stämning inför den allmänna politiska situationen. Detta är en faktor bland många i politiken, inte något som bestämmer politiken. Betrakta noga en frågas formulering och alla detaljer i svaret. Insistera på att publicering av resultat skall vara öppen och ärlig. Förutfattade meningar hos redaktörer eller ägare som kontrollerar publicering får inte heller påverka dessa, varken utvälja, undertrycka eller vinkla data. Opinionsundersökningar är nämligen en service åt allmänheten och service innebär att de skall vara tjänare, inte en självutnämnd härskare i den demokratiska beslutsprocessen. Behandla dem därför med lika stor respekt som andra sammanställningar av fakta som Du tar med i beräkningen från hederliga yrkesmän och experter. Och kom sedan ihåg att Du valdes för att använda Ditt goda omdöme när Du lagstiftar och verkställer beslut – inte för att bedöma vad som är opportunt eller ger omedelbar utdelning i röster utan för att använda Ditt goda omdöme om vad som är rätt.”⁵

Denna sofistikerade och mogna syn på opinionsundersökningar saknar uttalad motsvarighet bland svenska politiker. ”Man skall bara tro på opinionsundersökningar när de är fördelaktiga för det egna partiet”. Detta vishetsord, formulerat av Sten Andersson, partisekreterare hos socialdemokraterna, anger en ofta citerad svensk ståndpunkt.

I Norden är det Norge som ligger i första ledet i fråga om opinionsundersökning. Flertalet äldre undersökningar finns samlade med kommentarer från samhällsvetare. Under 60-talets stora strid om Norge skulle inträda i EEC eller ej betydde opinionsundersökningarna en hel del att hålla modet uppe inom motståndsrörelsen. Flertalet partiledningar, tidningar och löntagarorganisationer var för inträde. Men de regelbundet publicerade opinionsundersökningarna visade att det ändå fanns möjlighet att skapa en majoritet mot inträde i den folkomröstning som skulle avgöra frågan. Så skedde också.

Opinionsundersökningar i Sverige

Till Sverige kom opinionsundersökningarna 1941 med Svenska Gallupinstitutet AB som grundades av annonsbyråmannen, direktör Sven O Blomqvist. De första frågorna i december 1941 gällde kriget och dyrtiden. Dagens Nyheter och andra tidningar abonnerade på materialet. En förteck-

ning av alla publicerade undersökningar 1941–48 utgavs av Elis Håstad som också svarade för att opinionsundersökningarnas data införlivades med svensk akademisk statskunskap⁷.

Svenska Gallupinstitutet ägnade sig även åt marknadsundersökningar, bl a butiksinventeringar. Det köptes 1951 av A C Nielsen, ett internationellt bolag med butiksinventering som specialitet. Nielsen lade ned opinionsundersökningarna och fortsatte butiksundersökningarna i eget namn. Från 50-talets första hälft finns det därför få opinionsundersökningar i Sverige.

Vid denna tidpunkt hade emellertid sociologin fått säte i Sverige och den första generationen sociologer ägnade sig ofta åt att ställa opinionsfrågor som del av sina projekt. Det första stora projektet organiserades av professor Torgny Segerstedt med intervjuer i en äldre industristad (Jönköping) och en nyare industriort (Katrineholm)⁸.

Mot slutet av 50-talet kom den unga sociologin i Sverige att förväxlas med opinionsundersökningar. Detta var djupt olyckligt för sociologin som ju är ett stort, underbart tält, vilket rymmer långt mycket mera än opinioner, attityder och intervjumetodik. Sociologin har idétraditioner som identifierar många begrepp och fenomen vilka är mer utslagsgivande för samhällsutvecklingen än ”den allmänna opinionen”. I Sverige blev dessa sociologins centrala budskap tillfälligt skymda av den kull av sociologer som tyckte att sociologi och opinionsforskning var ungefär samma sak. Numera vet de svenska sociologerna bättre.

Svenska Institutet för Opinionsundersökningar (SIFO) AB startades 1955 av konsultfirman Lindberg & Neuman i Stockholm, dvs civilekonomerna Börje Lindberg och Bertil Neuman. Initiativtagare och förste verkställande direktör var Sten Hultgren, som hade varit medarbetare i Gallupinstitutet. Hultgren som på ett tidigt stadium övertog företaget gjorde en betydande insats för opinionsjournalistiken. Under sin tid som Sifos verkställande direktör 1955–56 skrev han 257 releaser vilka distribuerades genom TT till alla dagstidningar. De är korta uppsatser vilka lärde svenskarna en hel del om sig själva. De honorar TT betalade räckte emellertid inte mot 60-talets slut att betala kostnaderna för opinionsjournalistiken.

Sedan 1967 har opinionsjournalistiken i Sverige varit mer sporadisk. Man får söka den i Sifos nyhetsbrev, Indikator, och i vissa välbärgade tidningar som Veckans Affärer. Den enda helt regelbundna svenska opinionsjournalistiken de senaste tio åren har varit en väljarbarometer som publicerats av Dagens Nyheter, Göteborgs-Posten

och Sydsvenska Dagbladet.

När svensk opinionsjournalistik sköttes av Gallup och DN på 40-talet och av Sifo och TT på 50-talet stod den nära det nyhetsmässiga och det som brukar betecknas som "human interest". Sedan har beställningssituationen förändrats. Journalistiska värderingar svarar fortfarande för urvalet av flertalet ämnen. Men påtryckningsgrupper och organiserade intressen har börjat beställa opinionsjournalistik i allt större utsträckning. Här finns påtagliga risker för att opinionsinstitutet förlorar sin själ. Ett institut kan ha en del beställningsarbeten för specialintressen liksom en tidning kan ha en del annonser. Men om all opinionsjournalistik är beställd och finansierad genom partsintressen blir opinionsundersökningarna lätt en megafon för de rikaste och smartaste beställarna.

Mot en sådan utveckling måste ett opinionsinstitut sätta sin egen integritet och stötta upp den med goda finanser, stark ledning, personal av varierande politisk åskådning, och med klara regler för urval av ämnen och publicering av resultat. Det hjälper också att i tveksamma fall fråga sig: är den här opinionsmätningen något som kommer att intressera framtidens historiker?

Villkor för opinionsjournalistik

Det är ingalunda alla opinioner som undersöks och publiceras. Opinionsjournalistiken är tämligen ointresserad av att behandla opinioner som delas av praktiskt taget alla bland allmänheten. Man väljer helst frågor som klyver allmänheten. Liksom för annat nyhetsmaterial i massmedia finns för opinionsjournalistiken "grindvakter" som släpper fram visst material och utesluter annat.

Ett studium av opinionsjournalistikens villkor kan börja med att peka på de typer av kontrakt som finns mellan leverantörer, distributörer och mottagare av opinionsjournalistik.

1. *Nyhetsbrev.* Opinionsinstitutet publicerar till prenumeranter resultat av undersökningar. Denna form av förmedling dominerar där pressmedia inte har råd att betala för opinionsjournalistik, t ex i Uruguay. I rika länder finns exempel på samma kontraktstyp, t ex i Yankelewoich monitor, en mycket grundlig årlig genomgång av opinionsförändringar som storindustrier m fl kan prenumerera på och använda som underlag för sin planering.
2. *Kolumnist.* Opinionsinstitutet gör ett kontrakt med en eller flera tidningar om att regelbundet

leverera en spalt av typ "veckans gallup". Detta arrangemang finns sedan länge t ex mellan danska Gallup-institutet och Berlingske Tidende.

3. *Nyhetsbyrå.* Opinionsinstitutet kan etablera sig själv som en "wire service" och sända regelbundna releaser till pressen som vanligen betalar dels en anslutningskostnad, dels en avgift om de väljer att publicera materialet. Alternativt (och vanligare) kan institutet samarbeta med en nyhetsbyrå om denna service. Detta är den modell för opinionsjournalistik som Gallup utvecklat i USA.
4. *Frilans.* Opinionsinstitutet uppträder som frilansare, arrangerar sina opinionsundersökningar och tar kontakt med tidningar för att sälja (första) publiceringsrätt. Förfarandet är ganska vanligt i Frankrike.
5. *Statistisk serie.* Opinionsinstitutet gör ett kontrakt med ett eller flera media om att regelbundet uppdatera en viss statistisk serie, t ex en väljarbarometer eller en mätning av hushållens ekonomiska klimat. Institutet överlåter åt media att kommentera mätningen. Denna typ av kontrakt har Sifo haft under 70-talet med tre stora morgontidningar för publicering av en väljarbarometer.
6. *Artikelbeställning.* En tidning vill belysa ett ämne och beställer en opinionsundersökning som blir element i en artikel eller artikelserie. Vanligen skrivs artikeln på redaktionen, ibland på institutet eller av en frilans, som engageras för uppdraget.
7. *Allmänt kommunikationsmedel.* Intressegrupper i samhället beställer opinionsundersökningar som de sedan söker publicera till allmänheten genom olika kanaler. Opinionsinstitutet fungerar som ett allmänt kommunikationsmedel vilket vem som helst som betalar biljetten kan utnyttja och från vilket ingen intressegrupp är utestängd. Som exempel kan nämnas att en grupp som kallade sig Svenska Tymusföreningen, och utgjorde en patientförening kring den kvacksalveriätalade dr Elis Sandberg, år 1975 gjorde en opinionsundersökning om allmänhetens inställning till undermedicinen THX.
8. *Publiceringsmonopol.* Ett exklusivt kontrakt förekom på 60- och 70-talen i England mellan Social Surveys (Gallup Poll) Ltd och The Daily Telegraph. Parterna hade inte bara ett kontrakt om en kolumn, om artiklar och om en väljarbarometer, utan också en klausul enligt vilken tidningen hade första publiceringsrätt till

allt annat opinionsmaterial som institutet producerade. Därmed erhöill institutet en journalistisk bedömning av nyhetsvärdet i alla sina undersökningar, oavsett deras uppdragsgivare; skulle något från en undersökning offentliggöras hade tidningen rätten att göra det, eller att avböja och därmed göra det fritt fram för andra media att publicera.

Det är svårt att avgöra vad som ur samhällets synpunkt är det bästa arrangemanget av opinionsjournalistikens villkor. De kontrakt som upprättas måste inte bara vara kostnadstäckande. De bör också innebära (a) att opinionsjournalistiken når så stor del av allmänheten som möjligt och (b) att opinionsjournalistiken täcker ett så brett spektrum av opinioner som möjligt. Att känna opinionsläget skall inte vara ett privilegium för de få, och att bli kända skall inte vara förbehållet vissa opinioner. Det privata nyhetsbrevet kan därför aldrig få bli den enda källan för opinionsjournalistik, och undersökningar beställda av speciella intressegrupper som utnyttjar opinionsinstitutet som allmänna kommunikationsmedel kan inte heller tillåtas dominera.

Det är väsentligt att ha en löpande översikt över de ämnen som tas upp för behandling som opinionsjournalistik. Alla som är engagerade i den opinionsjournalistiska processen bör begrunda sina avväganden och svara på dessa frågor:

"Vilka samhällsinstitutioner får för liten uppmärksamhet?" Är det männe så att vissa institutioner, t ex konst och skönhetsliv, inte får uppmärksamhet i opinionsjournalistiken därför att de är svaga? Eller att vissa institutioner, t ex det militära, inte får uppmärksamhet utom när de själva vill, därför att de är så starka?

"Vilka klassintressen får för liten uppmärksamhet?" Är det männe så att det finns oproportionerligt få opinionsundersökningar kring arbetarklassens problem, t ex kring säkerheten på jobbet, anställningstryggheten etc?

"Vilka livsstilar får för liten uppmärksamhet?" Är det männe så att de som är svaga på marknaden, äldre och fattiga får föga utrymme i opinionsjournalistiken.

"Vilka politiska grupper får för liten uppmärksamhet?" Här undrar man om minoriteter, invandrare och separatister får sina opinioner belysta.

"Vilka maktblock i världen får för liten uppmärksamhet?" Man undrar ibland om de frågor som reses av kommunistiska länder får samma uppmärksamhet som frågor som intresserar västmakterna. Framför allt efterlyser man opinionsundersökningar kring nedrustning, och kring bannlysning av omänskliga vapen, vilket är frågor som torde gå mot en lösning endast om en världsoptionen driver på.

Regelsystem

I demokratierna är inte opinionsundersökningar som sådana omnämnda eller reglerade i lag. De

betraktas som skyddade av bestämmelserna för informations- och pressfrihet. Kring opinionsundersökningarna har emellertid ett regelsystem uppstått som innefattar också andra normer än de rent tekniska och vetenskapliga.

Fler av de normer som kommit att omgärda opinionsundersökningar gäller allt slags intervjuarbete med stickprov. Marknadsundersökarna har varit först med att formalisera dem i Internationella Handelskammarens (ICC) "Regler för Marknadsundersökningar". Följande förhållningsregler från denna hederskodex torde omfattas av alla seriösa opinionsundersökare:

Artikel 1: Alla rimliga försiktighetsmått skall vidtas för att uppgiftslämnarnas anonymitet skall vara tryggad. Uppgiftslämnarens identitet får röjas endast för person som behöver känna den för att kunna handlägga och kontrollera intervjuer samt bearbeta data, förutsatt att personen i fråga uttryckligen förbundit sig att icke obehörigen utnyttja sådan kännedom.

Artikel 2: Alla rimliga försiktighetsmått skall vidtas för att skydda uppgiftslämnare mot varje slag av obehag till följd av lämnade upplysningar eller på grund av själva intervjun. Syftet med undersökningen skall uppges när det kan befaras att uppgiftslämnaren, om han ej kände till detta syfte, skulle lämna upplysningar som kunde strida mot hans egna berättigade intressen.

Artikel 3: Uppgiftslämnarens rätt att avbryta en intervju eller att när som helst vägra svara, eller att kräva att redan lämnade upplysningar utgår, skall respekteras.

Artikel 4: . . . undersökarens namn och adress skall finnas tillgängliga för uppgiftslämnaren.

Koden framhåller också att försäljning, åsiktspåverkan, och underrättelseverksamhet under inga omständigheter får kopplas samman med undersökningar.

I Sverige har vi haft en debatt och en begynnande lagstiftning kring skyddet av den personliga integriteten i dataregister och kring åsiktsregistrering. Sedan 1974 måste tillstånd inhämtas hos Datainspektionen för att få upprätta och hålla en datafil i vilken svar på frågeformulär kan knytas till identifierbara personer. Tillstånd ges rutinmässigt till all seriös opinionsforskning. För opinionsforskaren är det emellertid lättast att avidentifiera sina maskinläsbara data. Detta är t ex praxis på Sifo. Endast i sällsynta fall när undersökningsproblemet så kräver finns det anledning att bibehålla identifikationsnummer för de svarande i en opinionsundersökning.

Sifo har funnit det angeläget att i sina interna procedurer ge ett integritetsskydd som går utöver det som föreskrivs i datalagen. Följande passus är sedan 1976 intagen i arbetsordningen:

Aldrig personnummer

Du får inte begära personnummer när Du beställer ett urval av namn på intervjupersoner vare sig från myndighet eller bolag.

Du får aldrig i ett frågeformulär fråga efter den intervjuades personnummer.

Aldrig namn där det inte behövs

Namn på intervjuade får aldrig stansas till de data som insamlats med ett formulär.

Namn på intervjuade får aldrig förekomma i Sifos rapporter till uppdragsgivare: endast statistik och anonyma citat.

Namn på intervjuade får inte heller på annat sätt utlämnas till en uppdragsgivare som beställer en undersökning.

Namn på personer som skall intervjuas får normalt klistras eller skrivas på frågeformulär endast om de kan avlägsnas som första steg i Sifos hantering av formuläret. Identifikationsumret skall ersättas med ett slumpnummer när intervjuer inläses till datamaskin. (Undantag kräver tillstånd från Sifos styrelse och från Datainspektionen.)

Namnlistor till intervjuer skall förstöras när fältkontrollerna är avslutade.

Postgång i förslutna kuvert

Ifyllda frågeformulär vilka sänds från intervjuare till Sifo och innehåller namnuppgifter eller annan information som kan göra att formuläret kan identifieras av utomstående måste alltid sändas förslutna till Sifo.

Aldrig avslöja valhemligheter för intervjuare

Frågor om politisk tillhörighet får inte ställas så att valhemligheten avslöjas för intervjuaren.

Återintervju endast med tillstånd

Förnyad kontakt med en intervjuer får tas endast om han/hon gav tillåtelse till sådan i den ursprungliga intervjun.

För publicering av opinionsjournalistik har också ett regelsystem utvecklats. Sifos publiceringsregler innefattar de normer som utarbetats av det amerikanska National Council on Published Polls plus flera andra. I Sifos publiceringsregler står bl a:

- Undersökningsresultat som publiceras till allmänheten skall normalt ej vara baserade på mindre än ca 1 000 intervjuer.

- Följande information skall alltid medtagas i all publicering till allmänheten:

- frågornas exakta lydelse,
- den intervjuform som använts i undersökningen, t ex besök i hemmet, telefon, post
- undersökningspopulation, t ex intervjupersonernas ålder

- antal intervjuer

- tiden för fältarbetet

- urvalsmetod om annan metod använts än en som är slumpmässig i alla steg

- undersökningens uppdragsgivare om detta ej framgår på annat sätt eller om undersökningen gjorts på Sifos eget initiativ och bekostnad.

- När en uppdragsgivare publicerar resultat från en Sifoundersökning, skall den information som ges i första hand gälla hans egna program, produkter och/eller tjänster. Information om undersökningsresultat rörande konkurrenters produkter och tjänster kan innefattas, men skall komma i andra hand vid presentationen.

- När en uppdragsgivare vill publicera resultat från en opinionsundersökning till allmänheten skall Sifos skriftliga samtycke till publicering av undersökningsresultat först inhämtas. Samtycke lämnas rutinmässigt om ej särskilda motstånd förefinns. I Sifos intresse ligger att

förhindra felaktigheter i faktaredovisningen och missledande tolkningar av undersökningsresultaten. Om en klient publicerar felaktiga siffror eller ett urval av resultat som kan leda till missuppfattningar eller en felaktig tolkning av resultat, förbehåller sig Sifo rätten att publicera andra delar av samma undersökning för att uppmuntra en mer korrekt och avvägd tolkning.

- Om publicering sker i vetenskaplig tidskrift eller på annat sätt med vetenskapliga ambitioner skall urvalsplanen och avvikelserna från den fullständigt redovisas. I övriga fall skall Sifo på begäran lämna ut denna information.

Avsikten med dessa regler är att göra det möjligt för envar att dra sina egna slutsatser av en opinionsundersökning och inte vara beroende av de slutsatser som författaren drar i den ursprungliga presentationen. Detta är särskilt angeläget när ämnet för undersökningen är kontroversiellt. Publiceringsreglerna i Sverige har växt fram mot bakgrund av de missbruk av konfidentiella opinionsundersökningar beställda av partier för att ge valtaktisk information som förekom särskilt i valet 1968.

Opinionsundersökningar i icke-demokratiska samhällen

Opinionsundersökningar förekommer även i icke-demokratiska länder men då gäller särskilda inskränkningar. En genomgång vid en GIRI-konferens våren 1976 visade att vid den tidpunkten förekom formella restriktioner bl a i Brasilien, Chile, Uruguay, Filippinerna och Indien. Den vanligaste restriktionen var

förbud att ställa politiska frågor

förbud att publicera politiska opinionsundersökningar.

Där totalförbud inte råder gäller istället

förhandscensur av frågeformulär

förhandscensur av artiklar med opinionsdata.

De lokala variationerna är många. I Brasilien, till exempel, fick opinionsundersökningar göras kring lokala frågor men inte kring rikspolitiska frågor; ingen publicering fick dock göras 15 dagar före ett lokalt val.

I Iran rådde ingen formell kontroll av opinionsundersökningarna, men polisen hade 1975 en vana att arrestera en av intervjuarna i varje undersökning och studera det använda formuläret. När institutet började skicka förhandsexemplar av formuläret till polisen upphörde denna praxis.

Påfallande vanligt är dock att även inom diktaturerna och under undantagstillstånd förekommer opinionsundersökningar. Resultaten blir kän-

da enbart av en trängre krets affärsmän, militärer, politiker, ämbetsmän. Tidningar i diktaturer återger vanligen inte opinionsundersökningarna men kan vara medvetna om dem vid utformningen av andra artiklar.

Inom öststaterna finns en relativt omfattande verksamhet med intervjuundersökningar. I Moskva finns ett Institut för Allmänna Opinionsen. Villkoren för denna verksamhet har inte ofentliggjorts.

Opinionsundersökningar kring den politiska processen

Opinionsundersökningarna är en ovanlig samhällsvetenskaplig aktivitet genom det faktum att de fått en kontinuerlig relevans för staten och den politiska processen.

Den position som opinionsundersökningarna fått är helt annorlunda den vision som deras populistiska pionjärer hade. De trodde att allmänhetens önskemål uttryckta i opinionsundersökningar skulle effektueras av det politiska systemet, av politiker och ämbetsmän. Detta var en naiv föreställning. Allmänhetens idéer om samhället kan inte tävla med politikens och utredares och samhällsvetenskapliga analyser. Opinionsundersökarna lärde sig snabbt att allmänheten är mycket bättre på att uttrycka klagomål än önskemål. Dokumentation av vanliga människors klagomål och vantrivsel är ofta det mest värdefulla som kommer fram i en opinionsundersökning, inte konkreta idéer om vad folket vill ha.

Det finns ett mycket stort antal typer av opinionsundersökningar. Vi skall avsluta vår genomgång av opinionsforskning med illustrationer av tre varianter av *politiska* undersökningar. De är undersökningar av partisympatier mellan val, undersökningar av allmänhetens politiska kunskaper och attityder, undersökningar av åsiktsöverensstämmelser mellan väljare och parti.

Väljarbarometrar. I opinionsundersökningar kan man ställa alla sorts frågor även samma frågor som i allmänna val och i folkomröstningar. Av opinionsundersökningarna intar partisympatiundersökningar, s k väljarbarometrar, en särställning. Liksom andra opinionsmätningar på urvalsbasis har de inga juridiska konsekvenser: de ger enbart information om partiernas andel av väljarkåren mellan de allmänna valen. Men just därför att de speglar väljarströmmarna blir de underlag för bedömningar hur kommande val kan utfalla. Och eftersom valen har stora konsekven-

ser enligt demokratiska konstitutioner blir väljarbarometrarnas utslag speciellt intressanta för den demokratiska processen.

I praktiken torde publicerade väljarbarometrar bidra till att hålla det politiska intresset levande också mellan valkampanjerna. Detta är i synnerhet fallet i länder där väljarbarometrar publiceras regelbundet och blir föremål för kommentarer från företrädare för de politiska partierna. Det finns ett stort behov i det demokratiska systemet att markera och uttrycka vad som är partiskiljande. En regelbunden publicering ger en viss rytm åt den politiska debatten: väljarbarometerens siffror ger olika partiers skribenter och företrädare stimulans att sammanfatta det aktuella politiska läget och framföra sina synpunkter på den närmast föregående tidens politiska aktivitet och sina förhoppningar om framtiden. De flesta ledarkommentarerna i Sverige kring väljarbarometrar är partitaktiska och argumentativa snarare än analytiska och förklarande. Publiceringen av en väljarbarometer tas ofta som ett tillfälle att upprepa eller understryka det egna partiets ståndpunkter, oavsett vad barometern visar.

Eftersom pressen i Sverige (på ledarsidorna) har en stark borgerlig dominans får man ibland intrycket att Sifo är borgerligt och att opinionsundersökningar alltid stöder de borgerliga. I verkligheten är Sifo partipolitiskt neutralt och institutets siffror stöder ingalunda systematiskt varken den ena eller den andra. Tyvärr handlar kommentarerna ofta om små skillnader som ligger inom felmarginalen. Det vore bättre om kommentarerna rörde allmänna trender snarare än enstaka fluktuationer.

Under det 44-åriga socialdemokratiska regeringsinnehavet i Sverige under mitten av 1900-talet intresserade väljarbarometern mest de borgerliga. Diagrammet över gapet mellan borgerliga och socialistiska riksdagspartier 1967–76 visar att de borgerliga varit i majoritet i väljarkåren vissa perioder under den långa socialdemokratiska regeringstiden. Detta torde ha betytt en del för moralen i det borgerliga läget och även påverkat rekryteringen till funktionsposter bland de borgerliga. Man kan säga att väljarbarometern bidragit till att hålla hoppet vid liv bland de borgerliga i Sverige om att de en gång skall få överta regeringsansvaret.

De alternativa regeringsblockens ställning i svenska väljarkåren 1967-78
(utjämnade värden).

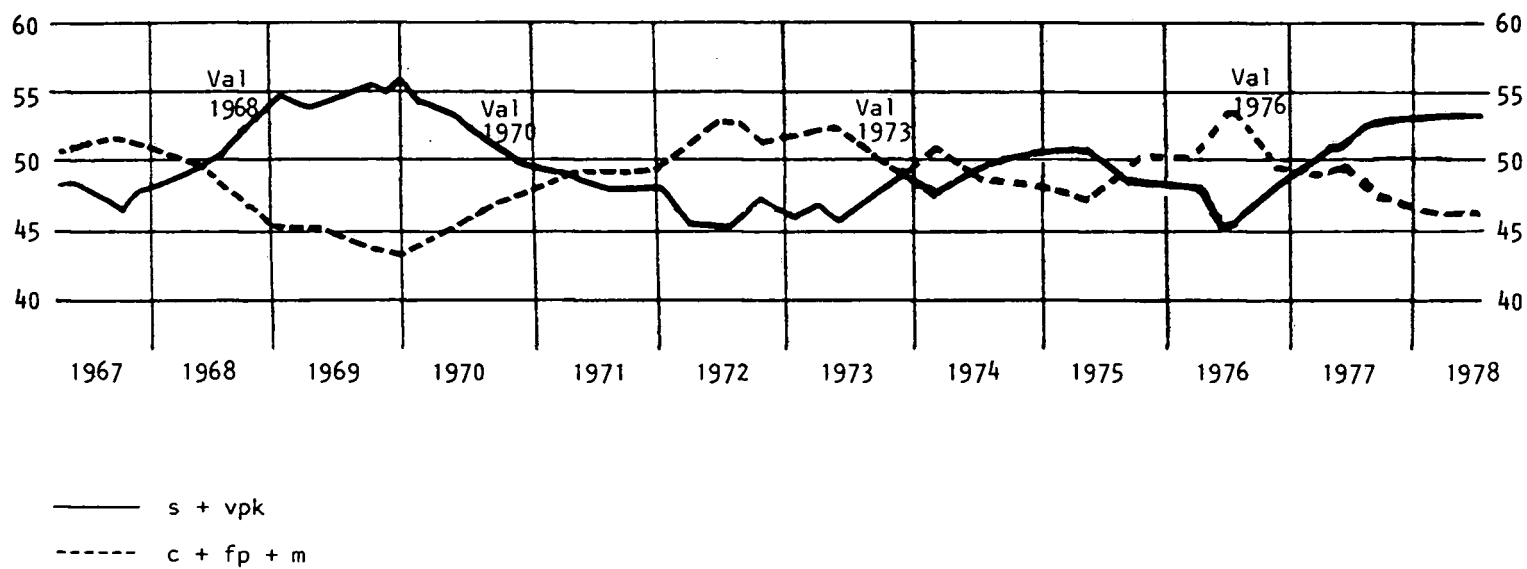

De regerande socialdemokraterna i Sverige har varit mer ointresserade av väljarbarometrar. Men vid två tillfällen har de gjort ansträngningar att underminera trovärdigheten hos väljarbarometrar. 1969 sände partistyrelsen över Tage Erlanders signatur en reklambroschyr från Sifo samt en promemoria om Sifos urval författad på partistyrelsen till några statistiker för bedömning med försäkran att materialet visade Sifos metoder. Sifo fick inte själv lägga fram något material och inga oväldiga instanser fick föreslå sakkunniga. Det var en parodi på akademiskt sakkunnigeförfarande som visade mer om socialdemokraternas attityder till Sifos väljarbarometer än om tillförlitligheten i Sifos metoder. År 1970 blev det PUB:s väljarbarometer som blev föremål för ledande socialdemokraters ilska. Den anmäldes till radionämnden som emellertid friade den från anklagelserna.

1970 motionerade socialdemokrater i riksdagen om att ge Statistiska Centralbyrån anslag att göra partisympatiundersökningar – SCB utförde vissa metodstudier som kom till det internationellt sett sensationella resultatet att partisympatiundersökningar bör göras per telefon. SCB:s partisympatiundersökningar har haft en budget som är långt större än alla andra politiska opinionsundersökningar sammantagna, inklusive all opinionsjournalistik i Sverige.

Tidsserier av väljarbarometerns typ kan analyseras med ekonometrisk teknik och det är troligt att korttidsprognoser av partiställningar så småningom blir verklighet. F n är väljarbarometern inte en prognos utan enbart en avläsning av partisympatierna en viss intervjuperiod.

Undersökning av allmänhetens kunskaper och attityder i politiska frågor. Den vanligaste typen av politisk opinionsundersökning tar reda på de kunskaper och attityder som väljarna har i några politiska frågor. Ett exempel på nordisk bas ges av en opinionsundersökning som Nordiska Rådet lät göra 1973 i Danmark, Finland, Norge och Sverige och i vilken första frågan löd:

”Vilka länder tycker Ni det är viktigast att vårt land samarbetar med?”

Frågan var helt öppen och de intervjuade visste inte att de följande frågorna skulle handla om Norden. Flertalet svarande nämnde två till fyra länder; medeltalet i Danmark var 2,1 svar, i Finland 3,1 svar, i Norge 2,5 svar och i Sverige 4,2 svar.

Att de centrifugala krafterna är starkare än vad som ofta antas av de som talar om Norden som en enhet antyds av den prioritering man ger samarbetet med EG-länderna, Sovjet, USA och u-länderna. I diagrammet har vi räknat procenttal på

basis av totala antalet nämnda länder i varje population snarare än på basis av totala antalet svarande.

Vartannat omnämnt land i Danmark (50%) och Sverige (50%) är ett annat nordiskt land. Av länder nämnda i Norge är 44% nordiska och i Finland är 36% nordiska. Totalt svarar de inom-nordiska länderna för nästan precis lika många omnämmanden som viktigaste samarbetsland som de utom-nordiska länderna, Norge 12 och Sverige 6%. Av de senare utgörs 28% av EG-länderna, 11% av Sovjet och 10% av USA. U-länderna, nämns till 1,0% i Danmark, 1,4% i Finland, 2,0% i Norge och 3,0% i Sverige.

Svaren på vår fråga visar att den nordiska regionen blickar i lika mått inåt och utåt i dagens läge. Kommer samma ekvilibrium att finnas kvar om vår undersökning görs om tio år? Eller kommer då t ex EG-samarbetet att utdistanera det nordiska samarbetet? En blick på den yngre generationens svar ger få antydningar om hur framtida svar ser ut. Däremot pekar de yngres svar – särskilt i Sverige – på att man orienterar sig något mer mot samarbete med Sovjetunionen än vad de äldre gör.

Opinionsundersökningar i politiska sakfrågor tycks i sig ha föga eller ingen effekt på den politiska processen. Men om en intressegrupp tar sig an en opinionssiffra, använder den att stärka den egna övertygelsen och driva den egna linjen mot motståndarna och/eller utnyttja den att stoppa eller misskreditera trovärdigheten i motståndarnas svaromål, då får opinionsundersökningen relevans för den politiska processen. Sålunda kan – om det politiska behovet skulle uppstå – intressenterna i den ovan citerade undersökningen hävda att ett europeiskt, östeuropeiskt eller atlantiskt samarbete inte är de enda önskvärda samarbetsformerna för vår region: det nordiska samarbetet bedöms som lika angeläget som allt annat internationellt samarbete sammantaget.

Undersökningar av åsiktsöverensstämmelser mellan ledare och ledda. Opinionsundersökningar av kunskaper och attityder i en viss fråga blir intressantare om jämförelser kan göras mellan vanliga väljare eller medlemmar, aktivister och funktionärer. Som exempel kan tas en mätning (i en längre serie) av svenska väljares inställning till kärnkraftens uppbyggnad som utfördes veckorna innan riksdagen i maj 1975 fattade ett beslut i frågan. Här visade det sig att en majoritet av alla partiernas väljare var motståndare till vidare utbyggnad men att endast centern och vänsterpartiet kommunisternas riksdagsmän röstade mot vidare utbyggnad. Se tabellen ovan.

Den danska, finska, norska och svenska allmänhetens prioritering av samarbete med andra länder.

Fråga: "Vilka länder tycker Ni det är viktigast att vårt land samarbetar med?"

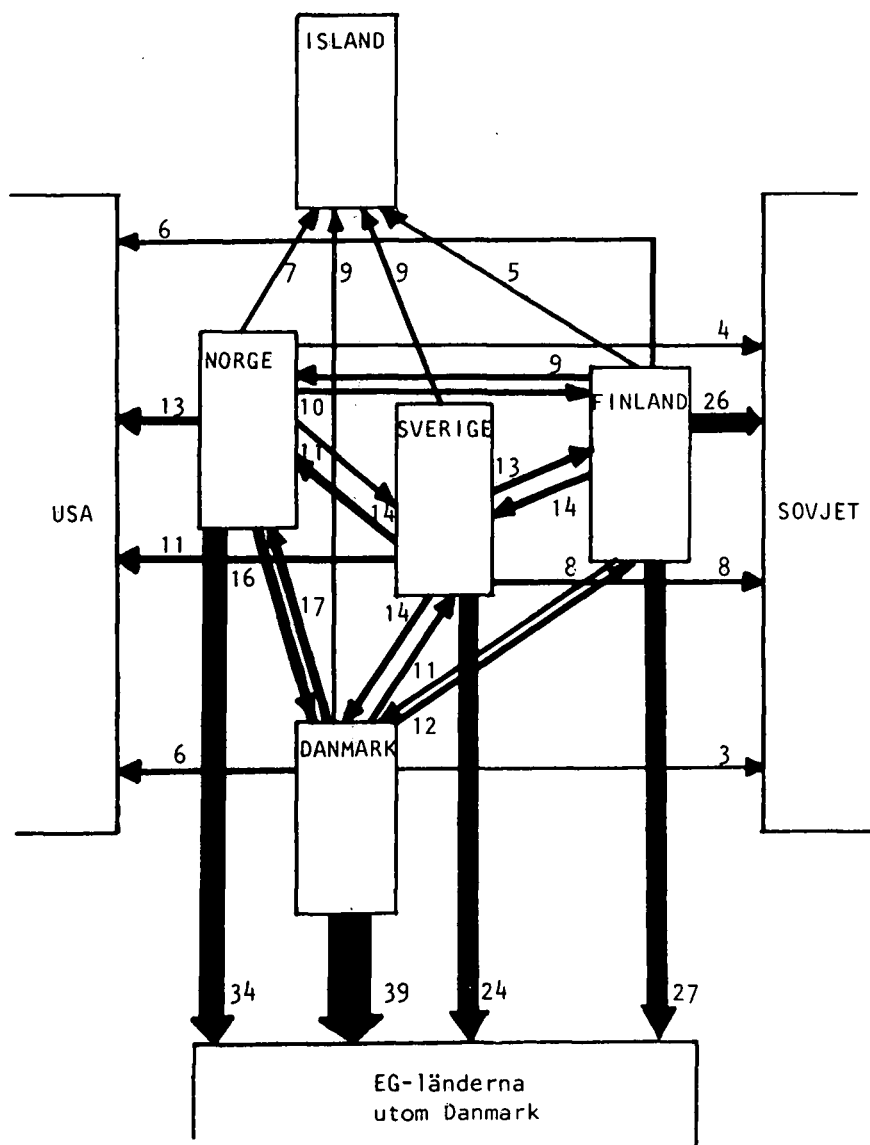

Siffrorna och pilarnas tjocklek anger procent omnämmanden av ett land räknat på totala antalet nämnda land.

"Vad är Er inställning till utbyggnaden av kärnkraften?"

	Alla	m	fp	c	s	vpk
Motståndare till vidare utbyggnad (63%) "Vi skall helt avstå från kärnkraft och avveckla de fem aggregat som är i drift eller håller på att tas i drift"	13	12	13	24	5	11
Förespråkare för vidare utbyggnad (31%) "Vi skall tills vidare utnyttja de fem aggregat som är i drift eller håller på att tas i drift men avstå från de ytterligare sex som beslutats"	50	41	47	45	52	72
"Vi skall bygga de elva aggregat som beslutats på de fyra orterna men sedan avstå från flera aggregat"	19	11	11	25	23	12
"Vi skall ha de elva aggregat som beslutats på de fyra orterna och dessutom ytterligare två, dvs sammanlagt tretton aggregat"	9	18	10	2	11	2
"Vi bör bygga fler än tretton aggregat"	3	6	3	1	3	3
"Vet inte"	7	12	17	3	7	0

= partiledningens linje

Frågan är svår och de tillfrågade fick ett kort att begrunda de olika svarsalternativen.

Maj 1975, N=491

Kärnkraften tenderar bland väljarna att bli en vanlig höger-vänster-fråga. Moderaterna som representerar "farfarsopinionerna" kring exploatering av naturtillgångar är mest positiva till kärnkraftens utbyggnad och vänsterpartiet kommunisterna som representerar "nuopinioner" om ekologin är emot vidare utbyggnad. Men bland partiledningarna har socialdemokraterna bundit sig för en linje - åtminstone för några årtionden framåt - som ligger till höger om mittpartiernas opinioner och i linje med moderaternas. Sådana "åsiktsrockader" är påfrestande för partilojaliteten. Men givetvis har en partiledning all rätt att söka leda och skapa en opinion snarare än att följa en existerande opinion. Senare undersökningar har ock-

så visat att partisympatisörerna i mer kärnkraftsvänliga partier närmast sig partiledningarnas bedömningar.

En nackdel med opinionsundersökningar om överensstämmelse mellan ledare och ledda ligger i att de uppmuntrar "gallup-demokrati". En fördel är att de ger partierna upplysningar om var de brustit i sin folkbildningsverksamhet.

Slutord

Några studier av opinionsundersökningarnas plats i den samhällliga medvetandeprocessen finns inte. Man har antagit att allmänhetens opinioner är viktiga och grundlagar har (i demokratierna) givit valda ombud och en fri press rätt att tala

i folkopinionens namn. Vill medborgarna dessutom bli representerade av opinionsundersökningar? Där om vet vi intet. Om vi förmodar att så är fallet måste opinionsundersökningarnas villkor regleras i lag.

- ¹ Urvalet är gjort enligt kriterier för optimal stratifikation. Se Leslie Kirsh, *Survey Sampling*, John Wiley & Sons, New York, 1967, sid. 92–98, 104–106.
- ² En sammanfattning i tabellform av alla frågor som ställts 1935–71 fyller 2 388 sidor. Se *The Gallup Poll* 3 vols, Random House, New York, 1972.
- ³ Jean Charlot, *Les français et de Gaulle*, Plon, Paris, 1971.
- ⁴ Gerhard Schmidtchen, *Die befragte Nation*, Rombach, Freiburg im Breisgau, 1959.
- ⁵ Harold Wilson, "Opinion Polls: Their Role in Government". *Encyclopedia Britannica Yearbook* 1971, Chicago, 1971.
- ⁶ Björn Alstad (red), *Norske meninger*, Pax Förlag, Oslo, 1969, 3 band.
- ⁷ Elis Håstad et al, "*Gallup*" och den svenska väljarkåren, Hugo Gebers Förlag, Uppsala, 1950, sid 213–358.
- ⁸ Torgny T Segerstedt och Agne Lundquist, *Människan i industrisamhället*, 2 band, SNS, Stockholm, 1952 och 1955.

Objektivitet och relevans

AV GUNNAR ANDRÉN

Relevans, vetenskap och massmedia

Påverkas objektiviteten hos ett massmedieinnehåll av om det handlar om väsentligheter eller om adiafora? Det finns inte, så vitt jag kan förstå, något omedelbart givet svar på den frågan. Det tycks inte finnas några klara, entydiga och allmänna intuitioner om denna sak. Man kan tycka att ett naturprogram om knorrhanarnas parningsrop kan gälla för att vara lika objektivt som ett program vilket innehåller en inträngande analys av kärnkraftens för- och nackdelar. Men det verkar också rimligt att anta, att om två program behandlar samma konflikt och det ena uppehåller sig vid vissa aktörers privatliv och klädsel medan det andra koncentrerar sig på konfliktens politiska innehåll och dess följder för enskilda människors möjligheter att leva ett bra liv, så är det senare mer objektivt än det förra.

Flera författare inkluderar också något relevansvillkor i sina objektivitetsbegrepp. I detta sammanhang räcker det att referera till Westerståhls bekanta begreppsbestämning¹. Jag har emellertid på senare tid mött både massmedieforskare och filosofer som är skeptiska eller negativa mot tanken att koppla samman objektivitet och relevans. Det är beaktansvärt att två i detta sammanhang välkända filosofer, vilka har skrivit varsin bok om objektivitet inom vetenskap², Lars Bergström och Göran Hermerén, förespråkade objektivitetsbegrepp utan relevansvillkor vid den konferens om objektivitet i press, radio och TV som Svenska Tidningsutgivareföreningens kommitté för masskommunikationsforskning och Sveriges Radio anordnade den 25 januari 1977. Statsvetenskaplig Tidskrift 1977:3 handlar om denna konferens, och där får vi exempelvis en utförlig redogörelse för Hermeréns ståndpunkt därigenom att häftet innehåller en utvidgad och bearbetad version av det föredrag som han höll vid denna konferens.

Hermerén tycks vara benägen att anse, att ett program är objektivt om och endast om det inte har några brister som gynnar någon part på en

annans bekostnad (s 183). Och varken i denna uppsats eller i sin objektivitetsbok nämner Hermerén några brister som har med relevans eller väsentlighet att göra. Bergström hävdade, enligt Lennart Weibulls referat av den avslutande debatten i Statsvetenskaplig Tidskrift, att ett enskilt program är objektivt om det inte är missvisande, fritt från explicita ställningstaganden och sakligt i den meningen att det finns goda och av sändaren kända skäl för de påståenden som utgör programmets sakinnehåll.

I detta inlägg ska jag försöka återbörda relevansvillkoret till dess plats inom objektivitetsbegreppet. Låt oss i detta sammanhang göra två förutsättningar genom att anta att det vi är på jakt efter när vi konstruerar ett objektivitetsbegrepp är ett viktigt mål värt att sträva efter och att vi är på spaning efter en gradskillnad och inte en dikotomi. Dessa utgångspunkter ger oss anledning att inmontera ett relevansvillkor i vårt objektivitetsbegrepp. Ty därmed förhöjer vi objektivitetsbegreppets normativa vikt; och det ger oss en naturlig grundval för rangordnandet av olika brott mot andra objektivitetsvillkor (i detta debattinlägg berörs endast sanningsvillkoret ur denna aspekt, se nedan s 167). Dessutom får också objektivitetsproblematiken därigenom en anknytning till mottagarintresset. Ty relevansen hos ett budskap, som jag förstår den här, är relativ till mottagarens behov att ha en realistisk världsbild med vars hjälp han kan orientera sig i tillvaron på ett adekvat sätt³. Och utan någon förbindelse av detta slag med mottagarsidan blir ju diskussionen om objektivitet i massmedia en rent akademisk angelägenhet som inte ens är särskilt intressant ur vetenskaplig synvinkel.

Om vi utgår från de idéer vi har om vetenskaplig objektivitet när vi diskuterar problemet om objektivitet i radio och TV, så är det lätt hänt att vi negligerar väsentlighetsaspekten; ty det är ju en mer eller mindre tyst förutsättning, en närmast

självklar utgångspunkt, att vetenskaplig verksamhet handlar om väsentligheter. Det finns till och med ett speciellt namn för det som i alla andra avseenden liknar vetenskap – ”knappologi”. (Däremot råder det knappast någon större enighet om vad som är vetenskap och vad som är knappologi). Detta är kanske en smula hårdraget eller överdrivet; förvisso finns det föreställningar om vad vetenskap är som inte har detta innehåll. Vi kan exempelvis definiera vetenskap som den verksamhet vilken bedrivs vid universitet eller likartade institutioner eller som det vilket är resultat av sådan verksamhet. Men faktum kvarstår att en sådan institution måste kunna legitimera sin existens genom att kunna visa att det som den sysslar med är i någon mening eller i något avseende viktigt; när dessa anspråk inte längre är trovärdiga inför dem som ytterst fattar beslut om institutionens fortbestånd, så är dess öde beseglat.

Men några liknande inslag föreligger inte i våra idéer om massmedieinnehåll; vi utgår inte från att de skall handla om väsentligheter. Därför kan vi inte utan vidare låta ett objektivitetsbegrepp, som kanske är rimligt att applicera på vetenskap, även gälla program i radio och TV och andra massmedieinnehåll.

Låt oss i detta sammanhang skilja mellan programutbudet i stort och de olika ämnesområden som behandlas. Dessa saker flyter visserligen samman, det finns inte några naturgivna ämnesgränser och vi kan säga att programutbudet i stort handlar om ämnet ”verkligheten”, men det är naturligtvis möjligt att dra gränser konventionellt. En möjlig ståndpunkt – som jag mött vid olika diskussioner utan att nu kunna minnas vem eller vilka som förespråkade den – är att relevans hör ihop med objektivitet när det gäller enskilda ämnen men inte när det gäller hela programutbud. Min tes att objektivitet och väsentlighet hör ihop gäller emellertid generellt, bl a därför att det inte finns någon principiell skillnad mellan ett totalutbud och ett utbud rörande ett visst ämne.

Programutbudet i stort skall vara verklighetstroget. Men verkligheten är en oformlig och i praktiken oändlig hop av händelser, som det är nödvändigt att ordna på något sätt för att en verklighetsskildring skall bli begriplig. Och det är inte ovidkommande ur objektivitetssynpunkt hur man ordnar detta myller. Ett programutbud är inte troget verkligheten, om det huvudsakligen uppehåller sig vid lappr. Detta gäller även rapporteringar rörande enskilda ämnen eller händelsekedjor; de är ickeobjektiva i den mån de inte tar upp väsentliga aspekter som det är nödvändigt att ha

kunskap om för att kunna ha en adekvat förståelse rörande det aktuella ämnet eller skeendet.

Relevans och missvisning

I diskussionen om objektivitet i massmedia har Hermerén introducerat och betonat idén, att även sanna påståenden eller utsagor kan vara ickeobjektiva därigenom att de är missvisande, dvs antyder något falskt påstående. Detta är ett viktigt villkor, men endast om det kopplas samman med ett relevansvillkor. Ty den mest väsentliga formen för missvisning är förmodligen den som innebär, att man blir vilseledd därigenom att man bringas att bortse från viktiga inslag i ett skeende eller betydelsefulla aspekter på ett sakläge. Sådana skildringar som inte behandlar väsentliga sidor av ett skeende antyder att förhållanden som är väsentliga eller relevanta inte är det och att andra förhållanden är mer relevanta än vad de verkligen är.

Omdömen som säger att en viss aspekt är väsentlig, att en händelse är viktig eller betydelsefull, etc är normativa eller icke-beskrivande. Om vi intar en värdeobjektivistisk ståndpunkt och därmed anser att sådana omdömen är sanna eller falska, så har vi redan inkluderat ett relevansvillkor i kravet om att en framställning inte skall vara missvisande. Ty varje seriöst meddelande, som inte är avsett som ren underhållning, spaltutfyllnad eller dylikt, antyder att dess innehåll är väsentligt eller relevant för mottagaren; och varje rapportering om ett skeende antyder att den behandlar de väsentliga sidor hos detta skeende som är kända. Detta är en av principerna för ”allvarligt tal”. All verklighetsinriktad kommunikation bygger på att vi åtminstone försöker att följa denna regel, annars skulle vi inte ha någon anledning, bortsett från estetiska eller andra mer speciella motiv, att fästa något avseende vid det folk säger till oss.⁴ Och om det som antyds på detta sätt är påståenden med sanningsvärde, så är icke-relevanta meddelanden och rapporteringar missvisande i det just nämnda avseendet att de antyder falska påståenden om vad som är väsentligt respektive oväsentligt.

Men ett objektivitetsbegrepp som innehåller ett relevansvillkor är naturligtvis inte endast rimligt under förutsättningen att värdeobjektivismen håller. Och eftersom det finns många som inte accepterar en värdeobjektivistisk ståndpunkt bland dem som intresserar sig för debatten om vilket objektivitetsbegrepp det är som bör appliceras på massmedieinnehåll, är det lämpligt att ha med

ett relevansvillkor som en explicit och fristående komponent i objektivitetsbegreppet.

Verklighetens dimensioner

Den del av verkligheten som retar våra receptorer är dess yta. Men tillvaron har förvisso fler dimensioner. Under ytan döljer sig ett djup, och vi kan även urskilja en moralisk dimension. Och objektivitetskravet är rimligtvis inte ett krav som enbart handlar om att man skall skildra verklighetens yta just sådan som den verkligen är, eftersom det skulle betyda att ensidighet och förmodligen även skevhet ställdes upp som mål. Antagligen är alla beredda att instämma i det hypotetiska påståendet att om det finns något annat än verklighetens yta som är i någon mening åtkomligt, beskrivbart och viktigt, så är det ett objektivitetskrav att även det blir beaktat. Men alla är kanske inte beredda att acceptera detta tal om att det finns en "djupdimension" och en "moralisk dimension" hos tillvaron. Åtminstone inte utan vidare, det beror naturligtvis på vilken innebörd man ger åt dessa fraser.

Med utsagan att verkligheten har ett "djup" menar jag här endast det relativt oproblematiske konstaterandet, att det finns samband mellan olika fenomen och skeenden på ytan och att det finns giltiga teorier som kan vara mer eller mindre generella i den meningen att de omfattar olika många företeelser och gör reda för olika många samband.

Med utsagan att det finns en "moralisk" aspekt att lägga på tillvaron menar jag här endast det relativt oproblematiske konstaterandet att det är möjligt och önskvärt att göra normativa och värderingsmässiga bedömningar av olika skeenden och fenomen på ytplanet. Dessa bedömningar kan naturligtvis också vara mer eller mindre generella.

Så vitt jag kan förstå finns det inte någon anledning att förneka att dessa dimensioner finns, att de är betydelsefulla, att de bör beaktas i massmedieinnehåll som gör anspråk på att beskriva verkligheten och att ett programutbud som saknar dem därigenom brister i objektivitet eftersom det inte skildrar verkligheten sådan som den verkligen är. Nu är det ju emellertid faktiskt så att alla förhållanden och samband eller förklaringsförsök är inte lika viktiga, och olika värderingsfrågor är olika väsentliga. Och en objektiv journalistik lägger inte heller samma vikt vid allting. Det är en truism att urval görs och måste göras. Men det förefaller lika självklart att det är osakligt att lägga större vikt vid ett förhållande A än vid

ett annat förhållande B, om B är viktigare än A; vilket betyder att väsentlighetsfrågan kommer med i en fullständig saklighets- eller objektivitetsbedömning.

Här invänder förmodligen flera att sådana "objektivitetsbedömningar" blir subjektiva, eftersom väsentlighetsbedömningar är subjektiva. I och för sig ser jag inte någonting paradoxalt i själva idén att vi skall använda ett objektivitetsbegrepp sådant att objektivitetsbedömningar är subjektiva, om det nu skulle vara så att väsentlighetsbedömningar är subjektiva. Men jag ser inte heller någon anledning att acceptera en extrem form av subjektivism. Alla bedömningar, även de som gäller rent empiriska förhållanden, är i en viss mening subjektiva, det är alltid något subjekt som gör dem och står för dem; men att väsentlighetsbedömningar dessutom måste vara subjektiva i någon annan och djupare mening, det tror jag inte. Tyvärr finns det inte något utrymme här att diskutera kunskapsteoretiska spörsmål av denna svårighetsgrad, så jag får nöja mig med att en smula dogmatiskt påstå att den rena subjektivismen är en föråldrad ideologi. Men det är viktigt att vara klar över att frågan om huruvida relevans och objektivitet hör ihop eller inte är frikopplad från denna värdeteoretiska problematik så tillvida som objektivitetsbegrepp med relevansvillkor inte förutsätter värdeobjektivism. Däremot följer ett relevansvillkor ur ett sanningsvillkor, om värdeobjektivismen är hållbar. En betoning av vissa fakta är missvisande eller falsk, om det är sant att dessa fakta är oväsentliga; ty själva betoningen antyder att dessa fakta är väsentliga.

Falskhet, objektivitet och relevans

Bergström och Hermerén tycks också vara överens om att objektivitet inte implicerar att alla påståenden som görs i ett program skall vara sanna. Så här skriver exempelvis Hermerén:

En framställning kan innehålla ett sakfel (alltså ett falskt påstående) utan att därmed brista i objektivitet. Om man anser att sanningskravet i den här diskuterade versionen verkligen är nödvändigt, får man också vara beredd att acceptera bl a följande konsekvens: att en framställning som innehåller en mängd tabeller, i vilka ett enda (i och för sig helt uppenbart) räknefel eller tryckfel insmugit sig, kommer att brista i objektivitet. Detsamma gäller nyhetsinslag med felsägningar, t ex då det i TV först sades att Ernst Wigforss dött i sitt hem i Mellbystrand (i stället för Vejbystrand); det vore ju absurd att påstå att inslaget av detta skäl brast i objektivitet. En konsekvens skulle ju också bli att äldre naturvetenskapliga teorier, som kunde visas innehålla ett enda falskt antagande eller en enda oriktig sakuppgift, au-

tomatiskt skulle brista i objektivitet. Allt detta strider helt mot åtminstone mina intuitioner om hur objektivitet" och "objektiv" används. (s 179)

I och för sig finns det kanske bättre grundade intuitioner om "objektivitet" och "objektiv" än Hermeréns vilka innebär att programmet om Ernst Wigforss död i ett helt betydelselöst avseende brast i objektivitet. Hermerén har ju själv i andra sammanhang varit noga med att betona att objektivitetsbegreppet betecknar en gradskillnad; och Mellbystrandexemplet tycks ju just vara ett sådant fall där bristen i objektivitet är helt försumbar. Men denna oenighet kan vi bortse från här. Däremot kan väl inte någon anse att *alla* falskheter är ovidkommande ur objektivitetssynpunkt. Och därför är vi ställda inför problemet att avgöra vilka falskheter det är som medför påtagliga brister i objektivitet.

En klassisk idé om objektivitet är den att objektivitet förutsätter opartiskhet. Detta är emellertid en vanföreställning, ty att vara objektiv är att skildra verkligheten sådan som den är, men verkligheten är inte opartisk. Ett slags rudiment av denna ideologi återfinns i Hermeréns konception. Han påstår förvisso inte att opartiskhet ensamt är ett nödvändigt villkor för objektivitet; Hermerén

har tvärtom i flera sammanhang betonat att så inte är fallet. Men Hermerén kopplar ändå samman dessa saker, objektivitet och opartiskhet, därigenom att han antar att just de saklighetsbrister eller falskheter som gynnar eller missgynna någon viss part är objektivitetsbrister. Men även detta är orimligt; det finns inte några som helst inre samband mellan objektivitet och opartiskhet. Det naturliga svaret på frågan om vilka falskheter etc det är som medför beaktansvärda objektivitetsbrister, är att det är just de väsentliga eller relevanta falskheterna – de som på grund av sitt innehåll är ägnade att ge mottagaren en realistisk världsbild – som har denna kraft.⁵

¹ *Objektiv nyhetsförmedling*, Stockholm, 1972.

² *Objektivitet*, Stockholm, 1972; respektive *Värdering och objektivitet*, Lund, 1972.

³ Se vidare min uppsats "Att skildra verkligheten sådan som den verkligen är" i antologin *Filosofi och samhälle*, Lund (Doxa) 1978.

⁴ Se exempelvis kap 3 i Mats Furbergs *Saying and Meaning*, Oxford 1971.

⁵ Göran Hermerén, Ragnar Ohlsson och Torbjörn Tännsjö har givit mig värdefulla synpunkter på ett utkast till denna artikel.

Västtyskland efter 1976 års val: stabilitet och polarisering

AV THOMAS A. HERZ

De flesta kommentatorers åsikt om det politiska systemet i Västtyskland präglades åtminstone fram till 1972 av tvivel på dess stabilitet. Ända sedan Förbundsrepubliken grundades har frågan om tyskarna internaliserat de demokratiska spelreglerna varit uppe till ständig diskussion bland statsvetare och sociologer¹, politiker och journalister. Uttalanden, som rör detta problem, har varit särskilt vanliga efter valen. 1961 års förbundsdagsval var ett "krisval"². Före 1969 års val förklarade Wildenmann³: "Demokratien i Förbundsrepubliken står inför ett avgörande. Det är viktigt att man gör klart för sig de olika alternativen".

1969 fick Förbundsrepubliken en ny regering bestående av socialdemokrater (SPD) och fridemokrater (FDP). Det var första gången sedan 1949 som kristdemokraterna (CDU) och kristsocialerna (CSU) inte ingick i en västtysk regering. Under hänvisning till ovan nämnda citat av Wildenmann diskuterar Kaltefleiter et al⁴. 1969 års valutgång under rubriken "Demokratisk stabilitet, växling mellan regering och opposition". I samband med 1972 års val behandlar Kaase⁵ frågan om det politiska systemets stabilitet vid ett regeringskifte.

Sådana problem tas inte upp i kommentarer och analyser av 1976 års förbundsdagsval. Den valrörelsen kan åtminstone i viss mån betecknas som "business as usual". Egentligen inträffade det viktiga inte före eller under valkampen utan först efter den 3 oktober 1976. Till det återkommer jag emellertid senare.

Valrörelsen, valdeltagandet och resultatet

CDU/CSU gick ut i 1976 års valrörelse med en mycket kontroversiell slogan: "Freiheit statt Sozialismus". I en artikel hänvisade Heinrich Böll⁶ till släktskapet mellan denna slogan och nazisternas "Freiheit statt Bolschewismus". Det var ganska tydligt, att de kristliga partierna här väd-

jade till tyskarnas traditionella antikommunistiska inställning, som även Hitler profiterade av en gång i tiden. Denna osakliga slogan (en hel del politiker inom CDU var heller inte införstådda med den) kännetecknade också valkampen. Sakfrågorna fick stå tillbaka för en polemisk och personorienterad kamp om rösterna. CDU/CSU:s kanslerkandidat Helmut Kohl hade t. ex i sin stab en känd PR-man som föreslog att Kohls tämligen intetsägande ansikte skulle göras något intressantare på valplakaten genom ett par nya glasögon. Valresultatet visade dock att detta PR-trick inte hade hjälpt Kohl att knappa in på Helmut Schmidts popularitetsförsprång.

Dagen efter valet sökte Helmut Kohl upp förbunds-president Walter Scheel för att erhålla uppdraget att bilda den nya regeringen. Kohl hade före valet sagt, att han inte behövde mer än en röst mer än den nödvändiga majoriteten – eventuellt kunde han klara sig med ännu färre röster – för att bilda regering. Denna gest – dvs hans besök hos förbunds-presidenten, som avböjde hans begäran – gjorde ett tämligen löjeväckande intryck på de flesta politiska observatörer. Som framgår av tabell 1 lyckades SPD och FDP vinna en knapp majoritet både i fråga om antalet röster och förbundsdagsmandat – även om FDP och i synnerhet SPD gick tillbaka i jämförelse med 1972. Däremot kunde oppositionen notera vissa röstframgångar. Övriga politiska partier och grupperingar, som deltog i valet (sammanlagt deltog 18 partier) erhöll inte mer än en procent av rösterna. I detta avseende var det ingen skillnad mellan 1976 och 1972 års val.

Tabell 1 Utgången av 1976 och 1972 års förbundsdagsval i Västtyskland

	1976		1972	
	Leda- möter	Röster %	Leda- möter	Röster %
SPD	214	42,6	230	45,9
CDU-CSU	243	48,6	225	44,8
FDP	39	7,9	41	8,4
Andra partier	-	0,9	-	0,9
Väljare	37 822 500		37 459 750	
Valdeltagande (i procent)	90,7		91,1	

Källa: Statistisches Bundesamt (utg): Wahl zum 8. Deutschen Bundestag am 3. Oktober 1976, Heft 5 (Stuttgart och Mainz 1976), tabell 2

I jämförelse med andra länder är valdeltagandet i Västtyskland i allmänhet stort. Särskilt starkt valdeltagande noterades år 1972 – samma sak gäller också 1976 års val. I jämförelse med de två senaste valen låg valdeltagandet under de föregående valen mellan tre och fem procent lägre. Förklaringen till det relativt stora valdeltagandet år 1976 är troligtvis att väljarna mobiliserades av den starka polarisering som rådde mellan partierna.

Sedan 1961⁷ har man genom valundersökningar mätt väljarnas sympatier för de olika partierna med en s k "skalometer", dvs en "termometer" som går från lägst -5 över 0 till högst +5. "Distansen" mellan partierna får man fram genom att subtrahera väljarnas bedömning av ett parti från deras bedömning av ett annat. Standardavvikelsen i denna differens anger i vilken utsträckning väljarna bedömer partierna olika. Tabell 2 innehåller dessa mått på polariseringen mellan partierna.

Tabell 2 Standardavvikelsen i skillnaden i bedömningen av partierna på en skala mellan -5 och +5

	1961	1965	1969	1972	1976
SPD-CDU/CSU	4,0	4,5	3,3	4,9	5,0
SPD-FDP	3,4	3,9	2,7	2,5	2,5
CDU/CSU-FDP	2,8	3,0	2,9	4,4	4,2

I motsats till vad Kaltefleiter et al⁸ påstått, nämligen att polariseringen var störst 1969, var skillnaden vid det valet minst. Det berodde på att SPD och CDU/CSU ingick den s k "Stora koalitionen" mellan 1966 och 1969, vilket medförde att partierna kom varandra närmare. FDP med sina dåvarande 49 förbundsdagsledamöter kunde inte uppfylla funktionen som oppositionsparti och förlorade därigenom sin image. I väljarnas ögon ökade skillnaden mellan partierna starkt mellan 1969 och 1972. FDP och SPD närmade sig varandra, medan i gengäld differensen mellan de båda stora partierna och mellan fridemokraterna och de båda kristliga partierna ökade. Denna skillnad avtog kanppast mellan 1972 och 1976 och det kan vara en av orsakerna till att mobiliseringsgraden var så hög.

Å ena sidan var valdeltagandet och polariseringen mellan partierna lika starkt utpräglat 1976 och 1972. Intresset för politik i allmänhet var lika starkt båda åren. Å andra sidan var engagemanget försvunnet 1976. Detta framgår t ex av svaren på två frågor som ställdes vid 1972 och 1976 års valundersökningar och som gick ut på om problem rörande valkampen och partierna brukade diskuteras med familjemedlemmar resp vänner. År 1972 gav 40 % ett jakande svar på dessa frågor; 1976 låg motsvarande siffror på 14 %. Sett ur den synpunkten var 1972 års valrörelse exceptionell. I Tyskland har politik varit ett ämne, som man inte gärna diskuterat vänner och bekanta emellan. Politik – det har av många betraktats som ett "smutsigt geschäft".

När det under 1969 års valrörelse blev tydligt att socialdemokrater och fridemokrater var beredda att bilda gemensam regering började denna inställning förändras. En hel del prominenta personer ur den litterära världen – mest känd är kanske Günter Grass – deltog aktivt i valkampen på SPD:s sida. 1972 nådde denna utveckling sin kulmen. De intellektuella – författare, skådespelare, professor m m – deltog i valkampen, framför allt på SPD:s sida. I storstäderna bildades diskussionsgrupper på gatorna, folk satte på sig nålar och märken med partinamn och slogans samt klistrade dekaler på sina bilar. Denna aktivitet hade avtagit märkbart år 1976. Vid det sista valet fanns varken Willy Brandt eller Gustav Heinemann (den förre förbunds-presidenten), som båda haft ett gott förhållande till de intellektuella, kvar på sina poster. Dessutom hade de intellektuella blivit försiktigare med politiska uttalanden, inte minst pga myndigheternas aktivitet mot de s k radikala och den antiintellektuella stämning, som då rådde.

Naturligtvis är valdeltagandet inte ett entydigt tecken på politiskt intresse eller politisk stabilitet. Å andra sidan är det nästan omöjligt att inte interpretiera denna uppslutning bakom de etablerade partierna som ett tecken på att de demokratiska partierna anses legitima av befolkningen. Diskussioner om demokratiens stabilitet i Västtyskland är vanligare i mer journalistiska och vetenskapliga kretsar än bland befolkningen i stort. Avgörande för det politiska systemets stabilitet är främst inte så mycket befolkningens inställning, deras tro på staten och dess institutioner, deras partipolitiska sympatier etc. (Vilket var fallet under perioden 1965–1969, då nationaldemokraterna noterade sina framgångar) utan snarare statens eget handlande, tex när det gäller de sk radikalas rätt till yrkesutövning, säkerhetsorganens verksamhet och lagstiftningen angående handläggande av mål mot misstänkta terrorister etc.

Som framgår av tabell 1 gick SPD och FDP i 1976 års val något tillbaka jämfört med 1972. Deras röstförluster är jämnt fördelade över alla sociala grupper. Med vissa undantag kan man inte tala om några markanta förskjutningar inom väljarkåren. Undantagen gäller framförallt områden med katolskt inslag. Ju högre andelen katoliker var i valkretsarna, desto mer förlorade de båda regeringspartierna. Detta tyder på att en del av de väljare, som framförallt SPD hade lyckats vinna från CDU/CSU vid valen 1969 och 1972, återvände till de kristliga partierna. Det är mycket möjligt, att en av orsakerna till det är den liberaliserade abortlagstiftningen, som regeringen slutligen genomdrev i februari 1976 – efter en lång debatt mellan de båda sista valen samt CDU/CSU:s klagomål inför författningsdomstolen mot lagens ikraftträdande. Att de båda regeringspartierna förlorade minst i landets norra delar och mest i dess södra hänger också samman med denna religiösa faktor, ty ju längre söderut i Tyskland man kommer, desto större blir andelen katoliker bland befolkningen.

Tar man delstatsval, som avhölls mellan 1972 och 1976, som måttstock, skulle CDU/CSU ha kunnat vinna valet 1976, ty i dessa delstatsval måste regeringspartierna notera starka förluster (jämfört med 1972 års förbundsdagsval). Undersökningar före valet 1976 visade att väljarnas bedömning av Helmut Kohl, CDU och Gerhard Stoltenberg (CDU-ledaren i Schleswig-Holstein) var mer enhetlig än deras bedömning av Helmut Schmidt, SPD, Willy Brandt och Herbert Wehner (SPD:s gruppleadare i förbundsdagen)⁹. Såväl det socialdemokratiska partiet och dess ledare Willy

Brandt liksom också gruppleadaren Wehner hade en betydligt sämre image än Helmut Schmidt. SPD hade förlorat sympatier framförallt pga partiinternas stridigheter på både nationell och regional (München) nivå. Att SPD och FDP ändå lyckades uppnå ett så relativt hyggligt valresultat berodde bl a på att de problemen, som väljarna ansåg vara de viktigaste, nämligen arbetslösheten och inflationen, började mildras under valkampens lopp.

I början av 1976 hade befolkningen sett mycket pessimistiskt på den ekonomiska situationen. Under valkampen började det emellertid ljusna på den ekonomiska fronten och befolkningens förväntningar ökade från månad till månad fram till den 3 oktober¹⁰. Dessutom lyckades de båda regeringspartierna tränga tillbaka diskussionerna om sakfrågor och istället koncentrera kampen om rösterna på Helmut Schmidt och Hans-Dietrich Genscher (FDP-ledare och utrikesminister). Schmidt och Genscher hade i popularitetshänseende ett större försprång före Kohl än SPD och FDP före CDU/CSU.

Efter 1972 års val kunde regeringen stödja sig på 271 mandat i förbundsdagen, medan oppositionen hade 225 mandat. Den nuvarande koalitionsregeringen, som återigen består av social- och fridemokrater, baserar sin majoritet på 253 mandat, dvs fyra mer än de nödvändiga 249. En sådan situation kan betyda, att regeringen under alla förhållanden vågar räkna med att få igenom sina lagförslag, eftersom den knappa majoriteten tvingar alla SPD- och FDP-ledamöter, vilkas uppfattningar avviker från det egna partiets, att välja mellan att rösta för det egna partiets förslag eller att stödja regeringen. Detta är emellertid inte en regel utan undantag. Det visade sig senast under omröstningen om regeringens lagförslag rörande kontakten mellan försvarsadvokater och deras för terroristverksamhet anklagade klienter samt polisens befogenheter att genomföra husransakningar i bostadsområden på jakt efter terrorister etc. Fyra medlemmar av den socialdemokratiska förbundsdagsgruppen röstade emot regeringsförslaget, eftersom de ansåg att bestämmelserna inte stod i överensstämmelse med rättsstatliga principer. Förslaget antogs av förbundsdagen med minsta nödvändiga majoritet.

Sambandet mellan socialstruktur och partisystem

Det västtyska partisystemet kännetecknas av två konfliktdimensioner: Den religiösa och den ekonomiska. Denna konstellation finner man redan

vid partisystemets uppkomst, och den karakteriserar även efterkrigstiden¹¹. När CDU och CSU grundades efter andra världskriget, anknöt man uttryckligen till det katolska partiet Zentrum, som vid sidan av det socialdemokratiska partiet var ett av mellankrigstidens viktigaste partier. Visserligen framhävde man det "kristliga" i motsats till det katolska inslaget, men trots det valde och väljer – procentuellt sett – fler katoliker än protestanter CDU och CSU. Denna tendens är särskilt utpräglad bland religiösa väljare. Socialdemokratiska partiet grundades efter andra världskriget som en direkt efterföljare till det parti, som varit aktivt sedan mitten av 1800-talet. Visserligen hade nazisterna slagit sönder den sociala och organisatoriska basen för partiet, i synnerhet fackföreningarna, men partiet kunde ändå anknyta till sin traditionella väljarkår, nämligen arbetarna¹². Kännetecknande för partisystemets utveckling och förändring under efterkrigstiden är en långsam förskjutning till förmån för SPD. Mellan 1949 och 1972 ökade andelen socialdemokratiska väljare med i runt tal 3 procent från val till val. Denna trend gäller för alla socialgrupper. Har då konfliktstrukturen i Västtyskland inte ändrats under årens lopp? Kan partierna stödja sig på samma grupper genom hela efterkrigstiden? Svaret på dessa frågor lyder båda ja och nej.

Låt oss först se på den religiösa konfliktdimensionen. Subtraherar man den procent katoliker, som väljer SPD, från samma procentsats bland protestanterna erhåller man i perioden 1961–1976 följande siffror¹³:

Tabell 3 Den procentuella skillnaden mellan protestantiska och katolska SPD-väljare

1961	1965	1969	1972	1976
27	25	26	21	21

Som vi ser har skillnaden mellan de båda religiösa gruppernas väljare avtagit något. Denna om än så försiktiga uppluckring av den katolska miljön har kommit SPD tillgodo. På det stora hela taget har dock den religiösa konfliktdimensionen varit mycket stabil. Naturligtvis beror denna konstans på att de katolska väljarna och CDU/CSU har en gemensam grundläggande inställning i många väsentliga frågor, och denna enhetlighet har gång på gång aktualiserats. En tid in på sextioalet var t ex frågan om kyrkans inflytande på skolpolitiken ett debattämne, där katolikerna och den katolska

kyrkan samt CDU/CSU förordade ett sådant inflytande.

På senare tid har abortlagstiftningen spelat en viktig roll. Även här har den katolska kyrkan gått emot de liberaliseringsförslag, som regeringen lade fram efter 1972 års val. Förslagen gick ut på att lagstifta om fria aborter under de tre första graviditetsmånaderna. CDU/CSU opponerade sig emot detta förslag och klagade, sedan majoriteten antagit förslaget i förbundsdagen, inför västtyska författningsdomstolen. Domstolens utslag förhindrade lagens ikraftträdande, och regeringen måste ändra sitt förslag. I princip är det numera fortfarande förbjudet att genomföra abort, men vid social, eugenisk eller etisk indikation kan legal abort beviljas.

Den andra dimension, efter vilken det tyska partisystemet är organiserat, är den ekonomiska. Arbetarna har traditionellt stött socialdemokraterna, medan andra yrkesgrupper främst stött CDU och CSU samt FDP. Naturligtvis är det en mycket grov karaktäristik, eftersom de kristliga partierna även haft ett förhållandevis starkt stöd hos arbetarna, främst bland dem med ringa eller ingen yrkesutbildning. Fridemokraternas väljarunderlag har i första hand utgjorts av fria yrkesutövare och högre tjänstemän etc, medan lantbrukarna traditionellt valt CDU/CSU. Om man klassificerar väljarna i tre grupper enligt yrke (män efter eget, kvinnor efter makens yrke), nämligen ny medelklass (tjänstemän på den privata och offentliga sektorn), gammal medelklass (fria yrken, hantverkare, företagare o dyl) samt arbetare (jag bortser här från lantbrukarna) och sedan beräknar den procentuella skillnaden mellan gruppernas SPD-väljare kommer man fram till följande siffror:

Tabell 4 Den procentuella skillnaden mellan SPD-väljare i tre olika socialgrupper

	1961	1965	1969	1972	1976
gammal medelklass-ny medelklass	-10	-22	-29	-17	-23
gammal medelklass-arbetare	-33	-48	-35	-33	-35
ny medelklass-arbetare	-23	-25	-6	-16	-12

Tabell 4 visar att skillnaden mellan den gamla medelklassen och arbetarna har hållit sig relativt konstant över hela perioden. Den gamla medelklassen uppvisar betydligt färre SPD-väljare än arbetarna och "distansen" mellan de båda yrkesgrupperna avtar inte mellan 1961 och 1976. Skillnaden i valbeteende mellan den gamla och den nya medelklassen ökar fram till 1969 och stannar sedan på en relativt hög nivå. Den mest markanta förändringen uppvisar emellertid förhållandet mellan den nya medelklassen och arbetarna. Fram till 1965 har den förstnämnda socialgruppen betydligt starkare sympatier för CDU/CSU och FDP än arbetarna, men vid valet 1969 har skillnaden mellan de båda socialgrupperna avtagit och uppgår endast till 6 procent. Differensen tilltar visserligen något vid de följande valen, men uppnår inte samma storlek som vid sextiotalets båda första val. Eftersom arbetarna inte svikit "sitt" parti, är det den nya medelklassen som nyorienterat sig. Detta resultat, som först påvisades av Pappi¹⁴ gäller i något högre grad för den protestantiska än den katolska nya medelklassen.

Vad kan ha föranlett denna socialgrupp att söka sig till ett annat parti? I valundersökningarna 1961, 1969 och 1972 ställdes en och samma fråga rörande de båda stora partiernas kompetens: Vilket parti hade de bästa förutsättningarna att lösa en rad problem (pensionerna, stabila priser, återförening med DDR, bättre förhållanden till Sovjetunionen och en förbättring av utbildningsvillkoren etc.) Gör man en analys, som även tar hänsyn till de tillfrågades religionstillhörighet, av de ovannämnda socialgruppernas svar på dessa frågor, kommer man fram till att CDU/CSU år 1961 ansågs vara det mest kompetenta partiet. Det gäller för alla problem och alla yrkesgrupper utom för de protestantiska arbetarna.

1969 hade åsikterna ändrats till SPD:s fördel. Denna ändring är mest markant bland den katolska och protestantiska nya medelklassen men kan också observeras bland de andra socialgrupperna. Denna förskjutning är också generell och gäller inte endast vissa sakfrågor. 1969 års val kännetecknas alltså av en framväxande känsla av politisk förnyelse och reformverksamhet och dessa förhoppningar anknöt man till SPD och FDP. Att denna tendens var särskilt utpräglad bland den nya medelklassen kan kanske förklaras med att denna yrkesgrupp saknar den politiska tradition, som kännetecknar andra yrkesgrupper, t ex arbetarna¹⁵.

De förhoppningar om reformer, som personifierades av Willy Brandt och Gustav Heinemann

(Brandt var förbundskansler och Heinemann förbundsresident fram till 1974), infriades endast delvis. I mars 1978 medgav Brandt att han kanske betonat den reformistiska tendensen för mycket och tagit för liten hänsyn till de realistiska möjligheterna. Efter 1972 försämrades den ekonomiska situationen, den sk "Radikalenerlass" kom till stånd inte minst genom Willy Brandts aktivitet och priserna steg i en för Västtyskland ovanligt hög grad. Willy Brandt avgick 1974 pga att en av hans närmaste medarbetare avslöjades som östtysk agent. Helmut Schmidt, som är en pragmatiker, övertog posten som förbundskansler. Hoppet om förnyelse försvann och det är en av orsakerna till SPD:s förluster vid 1976 års val.

Utvecklingen efter valet

Som tidigare nämnts var valrörelsen starkt personorienterad. Sakfrågorna diskuterades knappast, och engagemanget var dåligt. Det var först efter valet som stridigheterna blossade upp – dock inte mellan den nya regeringen och oppositionen utan inom de båda lägren. Här kulminerade en utveckling, som började redan efter valet 1969 och som hade vuxit sig mycket starkt vid valet 1972. Konflikterna bröt fram eftersom båda lägren var otillfredsställda med valresultatet – inom CDU och särskilt inom CSU pga att man inte lyckats erövra regeringsmakten och inom SPD och FDP på grund av de stora röstförlusterna. Den 19 oktober beslöt CSU, CDU:s bayerska systemparti, att upplösa den gemensamma förbundsdagsgrupp, som båda partierna bildat efter varje val sedan 1949. Samtidigt ökade spekulationerna om att CSU hade planer på att utvidga sin organisation till hela Förbundsrepubliken, vilket skulle betyda att de båda partierna skulle konkurrera med varandra om väljarna.

Bakom beslutet och ryktena stod ledaren för den kristligt sociala unionen, Franz Josef Strauss, som var otillfreds med valutgången. Redan efter valet 1972 hade han propagerat en hårdare kurs gentemot regeringen, men Helmut Kohl och hans medarbetare hade lyckats genomdriva sina förslag, i synnerhet angående valrörelsen 1976. Dessa förslag gick ut på en mer saklig och förnuftsbeaktad kampanj. Därvid var målet inte bara att övertyga väljarna utan också FDP-ledningen om, att en koalition med CDU/CSU var ett förnuftigt alternativ till den socialliberala koalitionen. Enligt Strauss hade CDU/CDU:s gemensamma strategi inte lett till det önskade resultatet.

Efter en häftig polemik och hårda förhandlingar

tog CSU tillbaka sitt upplösningsbeslut, och de båda partierna enades om en gemensam förbundsdagsgrupp. Men CSU har ökat sitt inflytande inom den gemensamma parlamentsgruppen och partierna har konstituerat en s k strategikommission, som har till uppgift att koordinera partiernas politik i förbundsdagen och i förbundsrådet (dvs: delstatsrepresentationen i Bonn där CDU/CSU har majoriteten) samt i delstatsparlamenten. Även i denna kommission har CSU och de konservativa krafterna ett mer än proportionellt inflytande.

Efter valet var inte heller inom den socialdemokratiska partiet allt som det skulle. Under 1975 och 1976 hade tendenser till motstånd mot den officiella politiken gjort sig bemärkta. Ungsocialisterna, det socialdemokratiska partiets ungdomsorganisation, valde en ledare med en marxistisk inriktning som dessutom såg på sitt medlemskap i SPD mer ur taktisk synvinkel än som en fråga om politisk övertygelse. På högerkanten försökte man inom SPD att grunda en organisation som skulle ha till uppgift att avvärja de socialistiska tendenserna. En partimedlem och före detta SPD-borgmästare gick t o m så långt att han före valet skrev till CSU och meddelade att han och hans vänner tänkte ge CDU/CSU sina röster. Partiledningen måste ta till ganska hårda tag och beslöt att utesluta både denne medlem och ungsocialisternas ledare ur partiet för att på så sätt tygla oppositionen inom de egna leden. Den tidigare nämnda omröstningen i förbundsdagen om ny lagstiftning i terroristbekämpande syfte visar, att man endast lyckats kamouflera den partiinterna oppositionen.

De problem, som uteslöts ur diskussionerna under valkampen, har den nya regeringen inte lyckats lösa. Arbetslösheten, som i valdebatten bara spelade en underordnad roll, fastän nästan en miljon personer (4,1 % av de yrkesverksamma) var arbetslösa i oktober 1976, är fortfarande ett olöst problem. I januari 1978 var 1,2 miljoner arbetstagare utan arbete och inga tecken tyder på att konjunkturläget kommer att förbättras. Tvärtom: Dollarkursens försämring har lett till stora svårigheter för den tyska ekonomin, som är starkt beroende av exporten.

Det dystra arbetsmarknadsläget är också en av orsakerna till pensionskassornas dåliga ekonomi. Detta tema diskuterades visserligen under valkampen, men politiker från regeringspartierna tillbakavisade alla påståenden om att situationen var prekär. I december 1976 tillkännagav Helmut Schmidt att pensionerna inte som planerat kunde

höjas med 9,9 % i juli 1977. En protestvåg skakade Förbundsrepubliken och många socialdemokratiska förbundsdagsledamöter satte sig emot beslutet, eftersom de befarade att förlora fotfästet i sina valkretsar. Helmut Schmidt var tvungen att i sin regeringsförklaring ta tillbaka beslutet. Sedan dess har en hel del förslag rörande pensionskassornas sanering utarbetats, men inget av dessa har varit fullt tillfredsställande – varken regeringens eller oppositionens.

Kärnkraften gjordes heller inte till något viktigt tema under valkampen. Visserligen hade våldsamma protester mot planerade kärnkraftverk förekommit, men partierna ville under valrörelsen inte binda sig i denna fråga, bl a eftersom konflikten går över partigränserna. Efter valet har det varit ganska tyst från motståndarsidan. Men det betyder inte, att frågan är löst. Visserligen lyckades regeringen och fackförbunden att få alternativen i denna sakfråga att framstå på följande sätt: Antingen kärnkraft eller ökad arbetslöshet. Men bakom protesterna ligger en allmän känsla av otillfredsställelse med såväl regeringen som de allmänna förhållandena och denna känsla är relativt oberoende av de aktuella sakfrågorna. Därför kan man troligtvis räkna med nya protester inom överskådlig framtid.

Terroristbekämpningen och frågan om yrkesförbund för s k radikala på den offentliga sektorn är problem, som fortfarande plågar regeringen. Russell-tribunalen har gett det s k "Radikalenerlass"-problemet ny aktualitet, och gång på gång finner man i pressen artiklar om lärare, domare, lokomotivförare eller brevbärare som fått sin anställningsansökan avslagen eller blivit avskedade pga att de är eller har varit medlemmar i någon kommunistisk splittorganisation eller deltagit i någon protestmarsch för kanske tre eller fem år sedan. De domslut, som fällts, och den aktivitet, som säkerhetsorganen visar, är ytterst problematiska. Å andra sidan är detta inte ett speciellt tyskt problem och inte heller lösningarna är speciellt "tyska". Det framgår av händelserna i Italien och de åtgärder man där vidtagit samt de nya lagar man beslutat om i Grekland.

Det sista och kanske största problem, som regeringen har att kämpa med, är den interna sammanhållningen mellan koalitionspartierna. De reformer – den nya östpolitiken, skattereformen, medbestämmanderätten, abortlagstiftningen, familjelagstiftningen etc – som man tog sikte på 1969, har till en stor del slutförts, även om de kompromisser, som man slutligen enats om, inte

tillfredsställer alla grupper. De problem, som nu tornar upp sig framför regeringspartierna SPD och FDP, är framförallt av ekonomiskt slag, och här är skillnaden mellan FDP och SPD större än när det gäller "style issues". FDP har ingått koalitioner med CDU i Saarland och Niedersachsen, alltså på delstatsnivå. FDP har motiverat dessa koalitioner med det ökade inflytande som detta betyder för FDP i delstatsrepresentationen i Bonn, dvs förbundsrådet. Men det ligger i öppen dager att detta sammangående med CDU, dvs det parti, som man bekämpar i Bonn, psykologiskt förbereder FDP:s väljare på att deras parti en dag ingår en ny koalitionsregering i Bonn med CDU/CSU. Och kanske kommer denna dag tidigare än valåret 1980.

Noter

- 1 Jmfr Verba, Sidney: Germany: The Remaking of Political Culture, i: Pye, Lucian W., och Sidney Verba (utg.): Political Culture and Political Development, Princeton 1969, 130-170; Allerbeck, Klaus: Demokratisierung und sozialer Wandel in der Bundesrepublik Deutschland. Sekundäranalyse von Umfragedaten 1953-1974, Opladen 1976.
- 2 Wildenmann, Rudolf, och Erwin K. Scheuch: Der Wahlkampf 1961 im Rückblick, i: Scheuch, Erwin K., och Rudolf Wildenmann (utg.): Zur Soziologie der Wahl, Köln och Opladen 1965, 39-73.
- 3 Wildenmann, Rudolf: Die Bundesrepublik am Scheideweg, i: Sozialwissenschaftliches Jahrbuch für Politik, 1969, Bd. 1, 14.
- 4 Kaltefleiter, Werner, med Peter Arend, Paul Kevenhörster, Rüdiger Zülch: Im Wechselspiel der Koalitionen. Eine Analyse der Bundestagswahl 1969, i: Verfassung und Verfassungswirklichkeit, 1970, Teil 1, 9-182.
- 5 Kaase, Max: Die Bundestagswahl 1972: Probleme und Analysen, i: Politische Vierteljahresschrift, 1973, Jg. XIV, 145-190.
- 6 Böll, Heinrich: Die Angst der Deutschen und die Angst vor den Deutschen, i: Frankfurter Rundschau, 7.8.1976.
- 7 Resultaten i tabellerna 2, 3 och 4 härrör från enkäter som genomförts före förbundsdagsvalen respektive år. Undersökningarna finns lagrade i Zentralarchiv für empirische Sozialforschung der Universität zu Köln, Bachemerstrasse 40, 5000 Köln 41, och de är allmänt tillgängliga under Nr. 55, 556, 426, 635 och 823.
- 8 Kaltefleiter et al. 1970.
- 9 Kaltefleiter, Werner: Der Gewinner hat nicht gesiegt. Eine Analyse zur Bundestagswahl 1976, i: Aus Politik und Zeitgeschichte 1976, Nr. 50.
- 10 Kaltefleiter 1976.
- 11 Linz, Juan: Cleavage and Consensus in West German Politics: The Early Fifties, i: Lipset, Seymour M., och Stein Rokkan (utg.): Party Systems and Voter Alignments: Cross-National Perspectives, New York, London 1967, 283-321.
- 12 Jmfr Brauns, Hans Jochen et al.: SPD in der Krise. Die deutsche Sozialdemokratie seit 1945, Frankfurt am Main 1976.
- 13 Detta är samma index som användes av Alford, Robert R: Party and Society, Chicago 1963, 79-80 och som av honom kallades "index of class voting".
- 14 Pappi, Franz Urban: Parteiensystem und Sozialstruktur in der Bundesrepublik, i: Politische Vierteljahresschrift 1973, Jg. XIV, 191-213.
- 15 Pappi 1973.

Översikter och meddelanden

Interpreting HE institutions: In order to find keep searching, but search where you may find!

Introduction

During the last decade higher education has been recognized as a legitimate field of research. It is widely acknowledged today that an understanding of the institutions of higher education requires the same kind of interaction between imaginative social science theory and rigorous empirical methods that is used within other important fields such as the study of industrial relations and the study of health organizations.

Research into the organization of higher education has increased immensely in a short period of time and several prominent scholars have turned to this new field. We have witnessed the foundation of research societies and new journals, not to mention the publication of massive monographs on various aspects of the organization of higher education. Some attempts have been made to make large scale descriptions of the institutions of higher education in the form of surveys. The recourse to surveys is a sign of the emergence of higher education as a proper field for scientific interests. The results of these surveys have also contributed to the emancipation of the field from a narrow pedagogical orientation dominated by practical interests and empiricism.

The recent surveys of higher education have resulted in a huge mass of data which may be of interest from various points of view. However, the mere volume of empirical findings makes it necessary to try to look into the problems these surveys are supposed to shed light on. It is vital to move on to whatever theoretical implications these data may have. I will try to spell out the main character of these surveys in order to state their *differentia specifica*. Surveys of the organization of higher education are not all of one sort. They stem from different approaches to these institutions. As they tackle different problems they also approach them from different theoretical standpoints.

A. Classification

HE interpretations may spring from two concerns; on the one hand the field of higher education is considered a vital sphere of human activity, an understanding of which may only be reached by the creation of a systematic body of knowledge oriented towards that field; on the other hand institutions of higher education may be studied, not only because they are of intrinsic interest but also because they provide important material for comparison with other kinds of institutions. Studies of higher education institutions may substantiate general theories and they may provide an insight into the similarities and the differences between various types of institutions. I will call the first concern the *intrinsic* one, and the second concern the *extrinsic* one.

Descriptions of the organization of higher education may have a *comprehensive orientation* or they may be *specialized* and concern some particular aspect. Obviously, there is a finite number of properties of these institutions that attract the interest of a social scientist. It is difficult to reach agreement concerning what these properties are, but one way or another some organizational aspects are considered relevant. Now, the student of higher education who uses the survey methods faces two alternatives: either to make a comprehensive description of most properties that are usually considered relevant to the study of institutions of higher education or to deal with one or two properties in particular.

If the two distinctions – comprehensive/specialized and intrinsic/extrinsic – are crossed, a typology of research approaches may be introduced:

	Intrinsic	Extrinsic
Comprehensive	Trow & associates	Parsons & Pratt
Specialized	Lipset & Ladd	Blau

The list of large scale surveys includes these studies: A.H. Halsey and M. Trow, *The British Academics* (1971), M. Trow (ed), *Teachers and Students* (1974), S.M.Lipset and E. Ladd, *Professors, Unions and Higher Education* (1973) and *The Divided Academy* (1975). T. Parsons and G.M. Platt, *The American University** (1974) and P.M. Blau, *The Organization of Academic Work* (1973). In their surveys Trow and associates have attempted to cover most properties that are relevant to the institutions of higher education. The stress is on these organizations per se. The theoretical study by Parsons and Pratt is similar to the Trow surveys in that it is oriented towards a comprehensive investigation of a number of interacting variables. However, it is dissimilar in that its emphasis is on general social science theory. It seeks to spell out what general theory may contribute to the understanding of higher education institutions as well as to see what implications a study of the university may have for general theory. Lipset and Ladd deal with a specialized aspect of the field. They are interested in political attitudes within the academic profession and they describe general political opinions as well as campus attitudes. They look for interrelationships and they follow up their surveys in order to reveal changes in academic politics.

Blau sets out from a special social science theory and looks for confirmation through a study of university organization. His starting-point is the uniqueness of the university and his intention is to show that the university organization presents some striking similarities with other kinds of organisations. Blau looks upon the university as a case for some special social theories.

B. Trow and Halsey: The British Case

Martin Trow has published two major studies based on surveys. In *The British Academics* (1971) Trow and A.H. Halsey analyzed responses from a sample of 1 400 teachers out of a population of 15 000. Trow directed the 1969 Carnegie Commission Survey of faculty and student opinion. The findings of the survey have been presented in several publications, among them Trow's *Teachers and Students* (1975). The 1969 survey was sent to a sample of about 100 000 faculty members out of a population of 461 000. The response rate was 60%.

Trow's works have an intrinsic approach. The basic interest is the understanding of higher education institutions per se; whatever theory these studies may give rise to is a means and not an end. Concepts are introduced to create some unity among the mass of data.

* The Parsons-Platt volume contains, of course, a theoretical interpretation, but it was part of a research program that included a survey.

The relationship between social science theory and data on higher education is unilateral. Empirical findings are seldom considered for what light they may shed upon theory.

For example, in *The British Academics* Trow and Halsey used the famous distinction made by Max Weber between power and status to describe attitudes towards the administrative system of the higher education institutions. Both concepts were operationalized by two indicators and data showed some clear cleavages: 50% approved of a decrease in the power of the professors, while 17% did not want to change the present situation. Concerning status there was a sharp division between those who demanded an increase in the number of professors, 40 %, and those who defended the existing situation, 18%. These two dimensions co-vary, but not totally. Trow and Halsey showed that the demand for status levelling within the university was not as widely accepted as the demand for a more equal distribution of influence and power. The demand for democratization of the governance structure was more related to political attitudes, than was the case with attitudes to status levelling. Attitudes to status levelling proved to be more closely related to attitudes to the expansion of the university system. Trow and Halsey employed the concepts of local and cosmopolitan orientations as used by A. Gouldner in a similar fashion.

The theoretical concepts prevalent in the literature on higher education tend to be of two types: *general* social science concepts or concepts *specifically* oriented towards some property of higher education institutions. The Trow-Halsey study of British higher education is perhaps most noteworthy for its specific concepts of academic orientations. Four types of academic attitudes were introduced by means of two pairs of concepts:

- (1) Elitist – Expansionist
- (2) Research – Teaching

These concepts seemed to provide relevant information about academic attitudes in the mid-sixties during the period of university reform. The findings were:

	Elitist	Expansionist
Researchers	25%	11%
Teachers	48%	16%

Source: Halsey & Trow, op. cit. p. 545.

Trow and Halsey made these concepts the center of their study because they were interested in a problem that was vital to higher education at that time:

"How would academic men in Britain adapt themselves and their institutions to a period of expansion and a redefinition of higher education." (Halsey & Trow, p. 25).

The formulation of the problem is general. What is required is a kind of broad quantitative statement of the various aspects. Such an approach has definite advantages but also several major drawbacks.

The information Trow and Halsey present is overwhelming. A number of variables, not only the various types of academic orientation and the attitudes to power and status, are set against a host of background variables such as age, sex, position, place of residence, subject and so on. A lot of statistics are provided to show various simple distributions. It is more probable that an elitist researcher compared to an expansionist teacher is older, holds a professorship, teaches science, adheres to conservative politics and so on. What comes out of these tabulations is an overall picture of British universities. The disadvantages, of course, stem from the very same situation. The introduction of information seems somewhat ad hoc; little effort is devoted to proper causal analysis; and the operationalization of the key concepts is not always consistent.

Trow and Halsey presented data on most aspects of university organization: the concept of British universities, autonomy and administration, the academic career, status, attitudes to a number of different internal and external factors.

Some kind of unity might be brought to the information if the data are analyzed from the point of view of cleavages in the system.

One basic dimension is the distinction between those who have a research orientation and those who have a teaching orientation. Trow and Halsey used an index of two indicators when operationalizing these concepts. Attitudes to the obligation to carry out research, and interest in research were combined and produced the following distribution: 34% were oriented towards re-

search and 55% were oriented towards teaching. The cleavage between these academic orientations is sustained by factors like rank and age.

Another dimension that divides British academics is their attitude to elitist as opposed to mass higher education. British universities were traditionally elitist institutions and enrolled less than 10% of the relevant age group. 27% of the teachers supported development towards mass higher education, whereas 40% were in favor of limited expansion. 32% wanted the universities to remain essentially elitist. Two factors proved significant in relation to elitist attitudes. On the one hand experience of the effects of expansion on student quality was correlated to attitudes towards expansion. On the other hand political attitudes showed significant relationships to the question of the size of the institutions.

As a rule political attitudes were seen to occupy a prominent position in the system of attitudes. They made a difference with regard to the teacher – researcher dimension, with regard to the elitist – expansionist dimension, as well as with regard to two other dimensions mentioned above: attitudes towards the power of professors and attitudes towards the status of professors.

The political views of British academics seem to be a sphere that is just as important as the internal spheres. Table 1 shows the distribution:

Table 1. Party support of British academics

<i>Conservative</i>	<i>Labor</i>	<i>Liberal</i>	<i>Other</i>	<i>None</i>
35%	41%	14%	1%	8%

Source: Halsey – Trow, p. 400

The liberal-left domination is apparent. Compared to the corresponding social groups British academics show a leftist orientation. Table 2 provides some data concerning party preferences in various social classes.

Table 2. Party support by social class in general

	Upper middle class	Middle class	Working class	Very poor
Conservative	77	65	33	32
Labor	9	22	53	59
Liberal	14	13	14	9

Source: Halsey-Trow, p. 401.

British academics belong to the upper middle class as regards social characteristics but they vote in the same way as the working class. The establishing of a similar state of affairs concerning American professors is the starting-point for the Lipset-Ladd analysis.

One distinguishing feature of the system of British universities is its institutional fabric. The cleavages introduced above pertain to individuals whereas something remains to be said about the hierarchy of the institutional parts of the system. Trow and Halsey used a number of indicators to describe some basic differences between the various units with regard to the structure of status and achievement. Trow and Halsey stated: "But the evidence of a steep descent in average quality within the university system from Oxford down through London and the Redbricks to the CATs is more impressive than might have been anticipated." (Trow and Halsey, p. 210.

The clear-cut differences in status and achievement create a situation of mobility that clearly favors Oxbridge as well as London University.

C. Trow and Fulton: *The American Case*

The 1969 Carnegie Commission Survey was basically data-oriented. Trow states:

"The Carnegie Commission National Survey of Faculty and Student Opinion had as its chief purpose to gather new and uniquely comprehensive data from a broad sample of teachers and students in higher education." (Trow, p. 1)

Information was gathered around three focal points:

- (1) basic demographics
- (2) division of labour
- (3) political attitudes

Several scholars have drawn on the arsenal of information gathered (Ladd and Lipset 1973, Steinberg 1974) and the main report on the survey is still to be published (Trow, *The American Academics*).

However, Trow and O. Fulton have published some articles on the 1969 survey. The connection between theory and data is less close than in the study of British academics. The presentation of data stems from the desire to find out just what goes on in the institutions of higher education:

"What needs to be done is to spell out in greater detail the nature of the division of labour within American higher education, both among and within American higher education, both among and within its colleges and universities." (Trow and Fulton p. 38)

This aspect is an intrinsic one and the interpretation of the data rests, to a much smaller extent than in the 1971 study, on the creation of specific concepts. The findings of Trow and Fulton corroborated some intuitive

notions about the American system of higher education. The system was divided into three quality type universities and four quality type colleges.

The analysis of the institutional pattern revealed two basic cleavages. On the one hand there is a clear division between the universities and the most prominent four-year colleges and the rest of the institutions with regard to research orientation. While there are differences between the various universities and between the universities and the best colleges, the data pointed to a set of research oriented institutions and a set of teaching oriented institutions. On the other hand there seems to be a second cleavage in the system separating the best universities from those of medium and low standing as well as from the best colleges. At the top universities the division of labor between research, teaching and administration was markedly less pronounced than in the other institutions. As a rule a majority of teachers were engaged in research, but they were also involved in administration and teaching to a considerable extent.

D. Lipset and Ladd: *Professorial Politics*

Lipset and Ladd have published a number of studies on the theme of professorial politics. The bulk of them is collected in *The Divided Academy* (1975). The Lipset-Ladd investigations had two starting-points, one practical and one theoretical. The practical motivation to undertake surveys into the politics of higher education institutions springs from an interest in the advent of a post-industrial society and in the central place in that society occupied by people trained within the system of higher education. Whatever an investigation of the political attitudes of the professors may result in it is nevertheless worthwhile in itself:

"And these involve the view that academics, part of a broader intellectual stratum, merit investigation of their social and political orientation as much, say, as business and labor, in view of their assumption of a central place in postindustrial America." (Lipset and Ladd, xiv)

Lipset and Ladd point to the tremendous increase in faculty numbers. In 1949 there were 24 000 faculty members and in 1972 the corresponding figure had reached a staggering 603 000. They also analyze the growing tendencies towards a general social diffusion of the relevance of academic knowledge and training.

Theory is brought into play after the target has been set. Once a decision has been reached on the relevance of an investigation into academic politics, some decision about what to look for must be faced immediately. The connection between the theory and the decision about what to look for may be strong or weak. The target may be approached with some definite ideas concerning the concepts that are relevant and the relationships that

will be sustained. Or theory may be brought into play in a more vague manner.

The Lipset-Ladd approach to the myriad of views about the more than 500 000 professors is basically: One property of belief-systems is the *degree of constraint* with regard to the possibilities of combining various attitudes with one another. The measure of constraint is, of course, the degree of correlation between the various attitudes. If the sets of attitudes covary totally the degree of correlation is maximum. In their study of how academic people vote, Lipset and Ladd use an assumption corroborated in voting studies by P. Converse (Converse 1964). The assumption states that the degree of ideological constraint of a group is proportional to the social status of the group, which implies that the belief-systems of academic people contain covarying elements. This is all entirely theoretical. Data become relevant to the authors as they proceed to establish the various dimensions involved in the academic belief-system. By means of a factor analysis of a large number of questions about various aspects of the politics of the internal and the external world five dimensions are arrived at:

- (1) Liberalism-Conservatism
- (2) Campus activism
- (3) Black support
- (4) Student role
- (5) Faculty governance

The basic information on these dimensions is:

It should be made clear that the liberalism-conservatism scale measures only attitudes to national issues whereas the other scales measure only campus issues. The data in Table 3 contain the key to the Lipset-Ladd book. They state:

"Analysis of the Carnegie data reveals to a striking extent the presence of an underlying ideological dimension which is felt across a range of intramural, as well as national, issues. In general, the national liberals are the campus liberals, and national conservatives the campus conservatives." (Lipset and Ladd, p. 42)

The weak correlation between national attitudes and attitudes to university governance is the only exception to the general hypothesis of constraint, which has prompted the authors to far-reaching research into attitudes towards university governance. If liberalism cannot explain the variation in university governance attitudes what other values are at work?

The derivation of the five dimensions is the distinguishing feature of the Lipset-Ladd investigation. The objection could be raised that the categories are not on the same level from a theoretical point of view. Of course, the dimension liberalism-conservatism tends to transcend distinctions like national politics and university politics. These ideologies cover most types of politics and most aspects of society. It is perhaps not surprising that this dimension is an excellent explanatory variable in relation to political attitudes at the campus level. In fact some of these attitudes might almost be considered good indicators of liberalism-conservatism. What the data reveal is perhaps not so much a general ideological constraint as the consistency of ideologies. However, the liberalism-conservatism dimension does not explain everything. What other explanatory variables do Lipset and Ladd consider?

Faculty members at American universities are more oriented towards liberal-left standpoints than the general public. Table 4 gives the relevant information.

Table 3. Interscale correlations (*gammas*)*, faculty opinion on national and campus issues

Scales	Campus Activism	Black Support	Student Role	Faculty Governance
Liberalism-Conservatism	.69	.56	.46	.25
Campus Activism		.53	.50	.23
Black Support			.50	.22
Student Role				.19

* The "five quintile" versions of all five scales, not the raw scores, were used in these computations.

Source: Ladd and Lipset, p. 43.

Table 4. Political ideology of academics and general public in the United States in 1972

Political ideology	College students*	Faculty**	U.S. public***
Left	9	9	3
Liberal	43	40	21
Middle-of-the-road	31	26	37
Moderately conservative	15	23	
Strongly conservative	1	2	38

* Gilbert Youth Survey (1972).

** 1972 Ladd and Lipset faculty survey (1972).

*** Louis Harris Survey (1972).

Source: Ladd and Lipset, p. 27.

In the Lipset-Ladd analysis there are some factors that sustain the distribution between conservatism and liberalism: academic discipline, religious background, age and level of achievement. Several surveys contain a lot of data on academic disciplines. Their relevance is not immediately apparent. Often such data are hard to compare, for example, data concerning scientific productivity. However, the Lipset-Ladd analysis presents a case for data about academic disciplines. With regard to national political attitudes there are marked differences between various disciplines. 63% of the social science lean towards liberal-left standpoints, whereas only 29% of the faculty of agriculture show the same orientation. It does not seem possible to find an intervening variable that explains the strong relationship between discipline and professorial politics.

One-tenth of the American professoriate is Jewish. According to all the indicators of national political opinion they are far more liberal-left in orientation than the Gentiles. This fact has been stated many times. However, Lipset and Ladd show convincingly that the Jews are so not only because they are Jews but also because they rank high on the achievement scale. 32% of the Jews are at the top institutions, while the corresponding figure for non-Jews is 9%. Their productivity is higher than that of gentile professors. Achievement and intellectuality are conducive to a liberal-left orientation. Lipset and Ladd show convincingly that according to every indicator of intellectuality and scholarship the more scholarly and achievement-oriented a faculty member is the more disposed he is to liberal-left views. However, whereas Jews are significantly more inclined towards liberalism in national issues than gentile faculty members the difference between Jews and Gentiles almost disappears on campus issues. Only to a slight extent are Jewish faculty members more liberal-left inclined

on questions of student role, black studies and university governance. Obviously, some other principle operates against the conservatism-liberalism dimension among those who are oriented towards achievement.

The tension between liberal-left attitudes to national issues and liberal-left attitudes to campus issues is analyzed at length in relation to the reactions to the rapid spread of unionism during the seventies. While meritocracy proved to be conducive to a liberal-left orientation and a liberal left orientation is conducive to positive attitudes towards unionism, meritocracy works against unionism. Though unionism finds support among the liberals these liberals generally do not belong to the high status group. They tend to be relatively young, belong to low-ranking schools and display a teaching orientation.

The Divided Academy ends with an analysis of unionism. It points out a new dimension that has a clear bearing on the theory of the Lipset-Ladd survey:

"The liberalism of the elite-school faculty pushes them one way with regard to unionism, but factors relating to their professional status at once shove them in the opposite direction." (p. 261)

The kind of cross-pressure that professorial attitudes exhibit casts some doubt on the constraint hypothesis. The selection of conservatism-liberalism as the main predictor seems somewhat dubious in view of the clear tension between the two distinct dimensions, equality (supported by liberalism) and meritocracy (conducive to liberalism). There is something strange about the Lipset-Ladd selection of the basic five dimensions for the survey. One of them taps a general value orientation, but the other four seem rather to be related to four specific issues. Attitudes in relation to these issues may rest on general value orientations, of which the first dimension is only one, of course.

E. Blau: *Academic Institutions*

Blau uses survey data for some parts of his *The Organization of Academic Work* (1973). The survey was conducted in 1967 and comprised only 2 500 faculty members at 115 institutions. Blau's focus is on organizational theory, parts of which he has developed himself. He looks at the organizational structure of academic institutions in order to find out how basic organizational elements behave in an academic setting. Some of these properties are treated as dependent variables while some are dealt with as independent variables.

While Trow and associates and Lipset and Ladd are interested only in the individuals in the academic organizations, Blau is almost totally oriented towards structure. *The Organization of Academic Work* consists of two parts. One part is concerned with the application of Blau's general theory of structural differentiation to

higher education institutions. The basic propositions on size, differentiation and administration from Blau's *The Structure of Organizations* (1971) (together with R.A. Schoenherr) are tested on a sample of 115 academic institutions. Data seem to confirm the propositions:

"The administrative structure of academic institutions exhibits a remarkable homology with that of other organizations." (Blau, p. 74)

As institutions of higher education become larger the number of departments increases (division of labor), the number of schools and colleges increases (horizontal differentiation) and the number of hierarchical levels increases (vertical differentiation). The effect of size on these parameters decreases with increasing size. The differentiation of the administrative structure increases at decelerating rates. Blau shows that size is a significant variable for an understanding of the academic division of labor. The amount of explained variation is high. Size has effects on the administration-faculty ratio. Large units have a smaller administration proportionately than small units. The relationship between size and bureaucracy decreases as size increases. Size has indirect favorable effects on bureaucracy which tend to offset the direct negative effects. The empirical evidence, however, does not confirm the propositions about size and bureaucracy to the same extent as data confirmed the other propositions about size and division of labour. The amount of explained variation is low.

Blau's analysis of the administrative structure of higher education institutions is an excellent example of cumulative research. Some findings on employment security agencies were generalized into a theory, the propositions of which received further confirmation by means of testing them on a different kind of organization.

The other part of the book deals with various aspects

of the academic institution with a view to shedding light on the impact of structural conditions. What is new and original in the analysis of properties like recruitment, authority, innovation and performance is the sophisticated methodology that Blau employs. While Trow pays little attention to technical causal analysis and Lipset uses some more elementary procedures, Blau engages in a thorough causal analysis based on the regression technique.

Blau uses the data from the survey in a few chapters, one of which is concerned with orientations. He deals with two classic themes, research versus teaching orientation and local versus cosmopolitan orientation. The causal analysis of these types of orientations differs from that of Trow and associates and Lipset and associates. The indicator of research orientation was derived by factor analysis: the proportion of faculty members in an institution who state that the publishing of research is a faculty obligation. The regression table carries the following information (table 5):

The basis for the selection of independent variables is never stated explicitly by Blau. Since the regression achieves a 60% explanation of the variation it would of course be possible to add some other variables. There is a clear interdependence between the independent variables. They all seem to indicate what is trivially true: that research is a major institutionalized value at the top institutions of higher education. The fact that the formal faculty qualification is conducive to research orientation is surely not surprising. Since Blau uses an aggregate indicator he runs into ecological difficulties. Some of the interpretations take the form of a guess at the distribution that accounts for the ecological findings.

In particular it is difficult to find a reasonable ex-

Table 5. *Faculty Obligations to Publish Research*

	Beta Weight	Simple Correlation
1. Affluence	.09	.42
2. Size	.30**	.63
3. Percentage of graduate students	.04	.38
4. University	.30**	.64
5. Salaries	.08	.56
6. Faculty qualification	.34**	.61
R ² = .60 (R ² = .58); n = 114		

** More than three times its standard error.
Source: Blau, p. 107

planation why there is a direct influence of size and university on research orientation. Blau needs individual information in order to substantiate the relationship between formal qualification and research orientation and to account for the impact of size and university. The regression of the information concerning research orientation of individuals is shown in table 6.

It should be pointed out that the amount of explained variation decreases significantly as Blau moves to individual information, even though the concept of research orientation is analyzed into three separate dimensions. There are some remnants of the relationships at the aggregate level. An advanced degree is conducive to research involvement. However, as far as research

obligation and research weight for tenure are concerned, salaries and university status are more important. The direct impact of colleague climate is stressed by Blau, since it confirms his theory about structural effects (Blau 1960). How individuals orient themselves depends not only on their own properties but also on the structure in which they act:

"The colleague climate exerts a pronounced influence on the research involvement of individuals, independent of the individual's own training and of institutional conditions – an influence nearly as strong as that of his or her own training." (Blau, p. 113)

The information concerning allegiance to local institutions reveals the same kind of interaction between individual properties and structural properties.

Table 6. Three Measures of Research Emphasis of Individuals

	Research Involvement		Research Obligations		Research Weight for Tenure	
	1. Beta Weight	2. Simple Correlation	3. Beta Weight	4. Simple Correlation	5. Beta Weight	6. Simple Correlation
Institution						
1. Size	-.03	.28	-.01	.40	-.01	.44
2. Percentage of graduate students	-.06*	.28	.12**	.45	.14**	.51
3. University	.08**	.34	.26**	.51	.26**	.53
4. Salaries	.19**	.42	.16	.50	.26**	.57
Colleague climate						
5. Percentage with advanced degrees ^a	.22**	.48	.15**	.52	.14**	.55
Individual						
6. Advanced degree	.26**	.42	.07**	.29	-.03	.22
7. Natural scientist	.04*	.16	.05**	.16	.04*	.14
	R ² =.30; ^b n=2577		R ² =.37; ^b n=2399		R ² =.43; ^b n=2518	

* More than twice its standard error.

** More than three times its standard error.

^a The same variable termed "faculty qualifications" in other tables.

^b The R² corrected for degrees of freedom (R²) is not different (if carried out to two decimals) from the uncorrected one, in any of these cases.

Source: Blau, p. 112.

Table 7. *Allegiance to Local Institution of Individuals*

	Beta Weight	Simple Correlation
Institution		
1. Northeast	-.02	-.02
2. Public	-.07**	-.13
3. Size (log)	-.16**	-.17
4. Inbreeding	.16**	.16
Colleague climate		
5. Percentage with advanced degrees	.08	-.13
6. Percentage who emphasize teaching	-.14**	.13
Individual		
7. Advanced degree	-.06*	-.08
8. Emphasis on teaching	.21**	.28
9. Research involvement	-.10**	-.18
10. Undergraduate contacts	.08**	.15
11. Tenure position	.28**	.30
R ² = .21 (R ² =.21); n=2552		

* More than twice its standard error.

** More than three times its standard error.

Source: Blau, p. 124.

Whereas the correlation between an advanced degree and local orientation is negative at the individual level it is positive at the aggregate level. The more skilled a person is, the less dependent he is on the place where he is working. The more skilled his colleagues are, the more attraction to the local institution the academic person feels.

What kind of contribution to the analysis of academic orientation does Blau in effect give? It is often maintained that the distinction between research orientation and teaching orientation reflects a clear cleavage in the fabric of higher education institutions. Lipset and Ladd state:

"The professoriate, then, is divided sharply as to what its functions should be, as to whether the present allocation of the time of academics approaches what it should be." (Lipset and Ladd, 1971, p. 58).

Blau distinguishes between three aspects of research orientation and he shows that their variation is due to different factors. Individual factors play a more decisive part for research involvement than structural factors, while the opposite is true of the normative aspects of the research role. However, the basis for the selection of independent variables is not clear. Some of the con-

nections run the risk of being trivial. Of course, an advanced degree and research involvement are related to each other. Of course, a normative emphasis on research has a stronghold at the universities. Why were other kinds of variables not added, particularly as the amount of explained variation is not impressive?

Look at the analysis of the local and cosmopolitan orientations! The Blau approach provides some positive results. The dominant beta weights are: tenure position (.28), emphasis on teaching (.21), size (-.16), percentage of those who emphasize teaching (-.14) and research involvement (-.10). The analysis of allegiance to the local institutions is usually restricted to some simple distributions of the population on some dimensions supposedly related to allegiance. The Blau approach achieves something different. Some of the basic forces working towards a local orientation are sorted out from the potential mass of relevant data. The interpretation of the connections says something about the academic reward and prestige system. However, since the amount of explained variation is low it is pertinent to ask whether Blau covers all the relevant properties. One of the very drawbacks of the Blau approach is that the selection of independent variables is not based on some explicit theoretical considerations. What kind of hypothesis is the regression supposed to test?

The Blau analysis of the administrative structure of higher education institutions shows that research into the basic properties of the university may be closely linked with the testing of theoretical propositions. The Blau analysis of academic orientations is based on a different approach:

"Social research should be guided by a theoretical framework and focus, in my opinion, but the systematic analysis of empirical data is a prerequisite for constructing systematic social theories." (Blau, p. 19)

It may be contested whether it is in fact possible to conduct a systematic empirical analysis without the construction of a theory in mind. If theoretical considerations remain implicit the consequence is that the structure of the information becomes somewhat arbitrary. Why is it important to know some facts about academic orientations? What kind of growth in the understanding of the higher education institutions is to be gained by a causal analysis of the distribution of academic orientations?

F. Parsons and Platt: *General Theory and the University System*

The American University (1973) contains an interpretation of the higher education institutions that differs significantly from the interpretations that have been analyzed. It is all theory about the university, derived from Par-

sonian general social theory, the kind of activity that T. Parsons has been engaged in over the years. Interpretations of the institutions of higher education based on surveys run the risk of empiricism, the mere reporting of massive data.

What kind of contribution to the understanding of the operation of higher education institutions can come from general social theory in its Parsonian version? The basic chapter in the Parsons and Platt work is called "The Core Sector of the University: Graduate Training and Research"; what follows is to a significant extent based on that chapter. The models used in the argument can be seen as quadrangles which the authors gradually open up. A social system – the university is, of course, a social system – has four parts: the economy, the polity, the societal community and the fiduciary system. The fiduciary system administers the cultural values of society. It may be oriented to four different kinds of cultural values, one of which is the cognitive complex.

A social system that is predominantly oriented towards cognitive values is a rationality system and it is concerned with "the maintenance of standards of rationality. Obviously, the rationality system is concerned with education and indeed with learning in general" (Parsons & Platt, p. 19). Cognitive values may be cultivated for their own sake or they may be relevant to combinations with other kinds of values. The final quadrangle is the following:

Universities serve many purposes, the advancement of pure scientific knowledge, the cultivation of applied knowledge, the general education of young people and the ideological interpretation of society and mankind. Of course, if these elementary distinctions may be deri-

ved from a conceptual scheme within general social theory it may add some conceptual depth to empirical observations. Some impressionistic observations could be reformulated into scientific distinctions, which might be used in comparisons between different kinds of institutions covered by the scheme.

However, an equally important aspect of the interaction between general theory and the university system is the kind of propositions that may be formulated using the conceptual apparatus. Let us look at what Parsons and Platt have to say about the institutionalization of cognitive rationality in the social systems which comprise the system of higher education.

"With the development of the full university, the center of gravity of academic professionalization has come to be located in the graduate school of arts and sciences and in the research complex." (Parsons & Platt, p. 110).

One of the basic propositions reads: The *core* of the university is the research complex. It seems that this proposition is open to serious criticism. What is the operational significance of the concept of a university core? Is the proposition true of all types of full universities and higher education units? If it is true, what kind of truth does the proposition contain? Is it true of the full university at a particular time or does it say something about the dynamics of the full university?

In effect, the proposition states a hypothesis that needs to be tested against different kinds of evidence. The relevance of the surveys analyzed above is striking. They point out that the world of higher education is much more complicated than the simple proposition assumes. Moreover, institutions of higher education seem to be in a continuous process of internal change and adap-

Table 8. Institutionalization of Cognitive Rationality in the Structure of the University

	Knowledge "for its own sake"	Knowledge for "problem-solving"
Institutionalization of the cognitive complex	The core of cognitive primacy (research and graduate training by and of "specialists")	Contributions to societal definitions of the situation (by "intellectuals" as "generalists")
Utilization of cognitive resources	General education of "citizenry" (especially undergraduates as "generalists")	Training for applied professions (as "specialists")

Note: The heavily outlined subsystem is the substantive focus of this chapter. For a more formal analysis of this figure and its relation to other subsystems, see the appendix to Chapter 2.

Source: Parsons and Platt, p. 106.

tion to external values – a process that invalidates some propositions about *the* major values of such institutions. The research by Trow and associates has shown that teaching is a major value even within the elitist institutions:

"A closer look at Table 2-2, however, shows very clearly that despite the variations, teaching still plays a crucial part in all levels of the system: even in our high-quality (quality I) universities only half of the respondents defined themselves as primarily researchers." (Trow 1975, pp. 43-45)

Lipset and Ladd have revealed how precarious the situation is within the academic institutions for the values of universalism and achievement:

"By the mid-seventies, it is obvious that the scene has changed considerably. The egalitarian pressures of the late 1960s have broken the hold of meritocratic values. . . moreover, the rapid spread of unionization has pressed to reduce meritocracy even further as a basis for differentiation within the professoriate itself." (Ladd & Lipset, p. 296)

Actually, the core-proposition is an outline of a research program into the relationships between the values of the university as well as into the forces that tend to sustain and upset these different values.

Let us look at some of the propositions Parsons and Platt advance as they explain what is unique about the core system:

". . . three models of social organization are not highly relevant to its organization because they do not confront adequately the nature of a fiduciary system. These three models are (1) that of an economic market-the faculty are producers, the students consumers; (2) that of bureaucratic organization-the trustees and top administrators are the bosses, faculty members are middle-level and lower executives, students are the workers who have to obey orders; and (3) that of the democratic association where all involved are in principle equal participants or citizens, including sometimes not only faculty and students but employees without any academic qualifications or goals." (Parsons and Platt, p. 125)

The argument against the relevance of the market model and its implications runs roughly as follows: The academic man is oriented towards his profession and the implementation of the standards of cognitive rationality. His solidarity is to the institution and his discipline, not to the student. The basic line of differentiation is within the fabric of the disciplines and not the clear-cut division between producer and consumer. The argument may sound plausible but in fact it rests on some hypotheses which need empirical confirmation. Empirical investigations into the attitudes of the academic man show that there are some important cleavages in the orientation towards fundamental issues such as competition between a local and a cosmopolitan allegiance, competition between concern for the students and concern for research, competition between centrifugal forces

that separate the university into islands of solitary disciplines and centripetal forces that work towards some kind of integration into multidisciplinary schools and institutes.

The argument against bureaucracy is that the university is basically constituted of a stratified collegial association of faculties, departments and student bodies which are by nature non-bureaucratic phenomena. Again, the argument is insidious. The analysis of the difference between bureaucracy and academic world strikes at the heart of the matter:

"Academic freedom is structurally bolstered by the extra-institutional references of the faculty members' status, organized especially around disciplines. These loyalties cannot be controlled by the central administration of a faculty member's university. In a strict bureaucratic organization, such outside loyalties would be defined as a conflict of interest." (Parsons & Platt, p. 129)

However, the argument does not prove what it is supposed to prove. It is enough to invalidate any claim to a centralization of the university organization. But it does not prove that universities may be analyzed as decentralized bureaucracies focused in the department. To what extent are the base units of the university, the discipline oriented departments, run according to a bureaucratic model or a collegial model? It may be argued that collegial administration is the essence of the university system, but an interest in what actually goes on means facing those forces that work towards the introduction of bureaucratic principles into the university.

Maybe it is fertile to talk about the university as an ideal-type. However, such a theory may be used to derive some interesting hypotheses to be tested through empirical research: What happens to teaching and research if bureaucratic principles outweigh collegial ones? What kinds of forces within the university and outside the university tend to sustain professionalism and what kinds of forces are conducive to the implementation of bureaucracy? How is the struggle between bureaucracy and scholarship handled at less elitist institutions?

Empirical research seems to cast some doubts on the generalizations of Parsons and Platt. The Blau analysis seems to imply that bureaucracy and scholarship may very well live together under certain circumstances. And the profound analysis by N. Smelser of the California public higher education system implies that professionalism may create organizational strain in institutions that move from elite to mass higher education (Smelser 1974).

The argument against democracy within higher education institutions is simply that there is fundamental conflict between two value patterns:

"... a flat equalization of participatory rights means that newly entered freshmen and senior professors may not occupy different statuses in the governance of the institution. Differential competence and intelligence with respect to cognitive matters, if valued at all, would suggest that the democratic ideal cannot be literally used as the model for university organizations." (Parsons & Platt, p. 129)

Behind the argument is a hypothesis: Stratification based on cognitive performance is the basis on which all other types of stratification within the academic institutions must rest in order to minimize the amount of malfunction. Again, the empirical information seems to point in another direction. The Smelser analysis of the Berkeley upheaval in 1964 indicates that the division of labor within the huge universities is incompatible with an elitist administrative system. The pattern of cognitive performance within these large institutions with a great many faculty members, assistant professors, teaching assistants, research assistants, clerks, seems to work towards more egalitarian systems of stratification as far as influence, power and economic opportunities are involved (Smelser 1974).

The purpose of these critical notes against the Parsonian theoretical world is to make a case for some kind of middle-level theoretical approach to the higher education institutions. It is doubtful whether it is fruitful to attempt to deduce propositions out of an ideal-type conception of the university. In any case, it is necessary to pay attention to the limitations of general propositions concerning the "core", the main function, the basic value, the fundamental model of the university. The theoretical framework in *The American University* is a research program, not an established theory. It tells us to look in some directions in order to find how various functions and values compete within an organization that is adapting to internal and external changes.

G. Conclusion

The emergence of higher education as a legitimate field of scientific research has stimulated some far-reaching interpretations of the institutions of higher education. I have analyzed the four major studies so far. Three of them have employed the survey. They contain much information but much less theory. The fourth is all theory. It may be safely predicted that these volumes will be succeeded by new similar ones. Trow has promised a large study, based on a new survey. Lipset keeps publishing articles as new surveys are conducted. And Parsons and Platt have promised a survey study.

The four studies deal with some similar interpretative problems. They are all concerned with the place of traditional academic values within a new setting for higher education. The transition from elitism to mass higher

education since the Second World War is bound to have significant consequences for the relationships between research and teaching, between bureaucracy and professionalism, for meritocracy and equality.

As higher education moves into mass education traditional values become vulnerable to inside as well as outside pressures. Academic people display belief and value systems that have the property of constraint, which is intrinsic to a systematic kind of orientation to issues (Converse 1964). Institutions of higher education thus become the place for value conflict as clearcut cleavages set various categories against one another. The survey seems to be an appropriate tool for the uncovering of the present condition of these institutions. However, such surveys need to be governed by explicit theoretical considerations concerning some problems that the survey is supposed to solve. The selection of questions in some of the surveys analyzed seems to be based less on systematic theoretical considerations than on vague guesses as to the importance of various factors. At the same time purely theoretical speculations run the risk of stating what is at best true of yesterday and at worst what is simply a hypothesis that needs substantial survey data to be tested.

Jan-Erik Lane

Bibliography:

- Blau, P., (1960) "Structural Effects" in *American Sociological Review* 25, pp. 178-193.
- Blau, P., (1973) *The Organization of Academic Work*. New York: Wiley.
- Blau, P. & Schoenherr, R.A., (1971) *The Structure of Organizations*. New York: Basic Books.
- Converse, P., (1964) "The Nature of Belief Systems in Mass Politics" in Apter, D. (ed) *Ideology and Discontent*. New York, Free Press.
- Halsey, A.H. & Trow, M., (1971) *The British Academics*. London: Faber and Faber.
- Lipset, S.M. & Ladd, E., (1975) *The Divided Academy*. New York: Mc Graw-Hill.
- Lipset, S.M. & Ladd, E., (1971) "The Divided Professoreariate" in *Change* 3.
- Parsons, T. & Platt, G., (1973) *The American University*. Cambridge: Harvard University Press.
- Smelser, N.J., (1974) "Growth, Structural Change, and Conflict in California Public Higher Education, 1950-1970" in Almond, G. & Smelser, N.J., *Public Higher Education in California*. Berkeley: University of California Press.
- Trow, M. (1975), "Introduction and Acknowledgements" in *ibid.*, *Teachers and Students*. New York: Mc Graw-Hill.
- Trow, M. & Fulton, O., "Research Activity in American Higher Education" in Trow, M., *Teachers and Students*.

Förstärkt skydd för fri- och rättigheter m m

1. Utredningen

Rättighetsskyddsutredningen har den 17 maj 1978 avlämnat sitt betänkande "Förstärkt skydd för fri- och rättigheter" (SOU 1978:34). Huvudlinjerna i betänkandet presenterades vid en presskonferens den 15 mars 1978. Betänkandet innehåller förslag rörande ett särskilt, kvalificerat förfarande för fri- och rättighetsbegränsande lag, lagprövningsrätten, lagrådsgranskningen, grundlagsstiftningsförfarandet, förbud mot retroaktiv skatte- eller avgiftslag, grundlagsbestämmelsen om rätt till ersättning vid expropriation, medborgarskapsskyddet samt en gardering betr grundlagsbestämmelsen om rätt till domstolsprövning av frihetsberövande.

Utredningens ordförande har varit Gunnar Heckscher. Övriga ledamöter har varit förre statssekreteraren i justitiedepartementet Sven Andersson (s), riksdagsledamöterna Anders Björck (m), Bertil Fiskesjö (c) och Britta Hammarbacken (c), sekreteraren Kenneth Kvist (vpk), numera landstingsrådet Bo Könberg (fp) och f d statsrådet Carl Lidbom (s).

Hovrättslagmannen Erik Holmberg har varit sakkunnig i utredningen. Han har också i betydande utsträckning medverkat i sekretariatets arbete.

Experter i utredningen har varit numera rättschefen i statsrådsberedningen Claes Eklundh och hovrättsassessorn Göran Regner. I vissa frågor har utredningen också haft hjälp av följande experter: departementsrådet Lars Beckman (expropriationsersättningen) och departementsrådet Gunnar Björne, byråchefen i riks försäkringsverket Brita Burström och professorn Jan Anders Hagstedt (skyddet mot retroaktiv skatte- eller avgiftslag).

Sekreterare har varit försäkringsdomaren Carl Herman Bergh, hovrättsfiskalen Claes Örn och hovrättsfiskalen Marie Hafström.

I en rättighetsskyddsutredningens huvudfrågor, lagrådsgranskningen, gjordes först en förberedande utredning. Utredningsman var justitierådet Bengt Hult, som då var ordförande i en av lagrådets avdelningar. Utredningen kallade sig *lagrådsutredningen*. Sakkunniga var övriga ledamöter i Hults lagrådsavdelning, regeringsrådet Lars Simonsson, justitierådet Nils Mannerfelt och justitierådet Lars Welamsson. Experter var hovrättsrådet Torkel Gregow samt Björne. Sekreteraruppgifterna fullgjordes av Gregow. Lagrådsutredningen avgav sitt betänkande "Lagrådets ställning och uppgifter" (Ds Ju 1977:10) i juni 1977. Betänkandet överlämnades till rättighetsskyddsutredningen. Det har tagits in som bilaga till rättighetsskyddsutredningens betänkande. (Se vidare nedan)

Bortsett från en reservation av Kvist är rättighetsskyddsutredningens betänkande enhälligt.

2. Bakgrunden

2.1 T o m tillkomsten av 1974 års regeringsform

Arbetet med att utforma ett skydd i regeringsformen (RF) för de medborgerliga fri- och rättigheterna har som bekant pågått i decennier. Startpunkten var en högermotion i riksdagen i slutet av 1930-talet. Den ledde till den tingstenska utredningens betänkande (SOU 1941:20). Häfter behandlades problemet av författningsutredningen (SOU 1963:16-17). Först grundlagberedningens arbete med frågan (SOU 1972:15) ledde emellertid till lagstiftning. I 1974 års RF (prop 1973:90 och KU 1973:26) togs in ett särskilt kapitel om grundläggande fri- och rättigheter (2 kap).

I sak överensstämde dessa bestämmelser i det väsentliga med vad grundlagberedningen föreslagit. För det första blev de politiskt viktigaste fri- och rättigheterna fastslagna och definierade i RF. Det gällde yttrande- och tryckfriheten, rätten till information, mötesfriheten, demonstrationsrätten, föreningsfriheten, religionsfriheten och rörelsefriheten. Vidare föreskrevs bl a skydd för den enskildes kroppsliga integritet och rätt till förtrolig meddelelse (brev- och telehemlighet etc) samt skydd mot husrannsakan. Rättighetsskyddet gällde gentemot det allmänna. Bortsett från vad som reglerades i tryckfrihetsförordningen (TF) kunde skyddet "närmare utformas" genom vanlig lag. Några egentliga ramar för lagstiftarens möjligheter att inskränka fri- och rättigheterna innehöll RF ej. Skyddet avsågs ligga i det demokratiska systemet som sådant och i att rättighetsbegränsande normer måste beslutas av riksdagen. Det må anmärkas att inte heller den tingstenska utredningens eller författningsutredningens förslag innehöll några egentliga ramar för lagstiftarens begränsningsmöjligheter.

Härutöver hade dock, särskilt av grundlagberedningen, föreslagits vissa specifika undantagslösa rättighetsregler. Som exempel kan nämnas förbud mot landsförvisning, retroaktiv strafflag och tillfälliga domstolar. Dessa och vissa andra absoluta rättighetsregler togs in i 8 resp 11 kap 1974 års RF.

Frågan om lagrådsgranskningen sträcker sig utöver fri- och rättighetsområdet och är i första hand ett spörsmål om hur lagstiftningsförfarandet i allmänhet skall vara utformat. Före 1971 var regeringen tvungen att höra lagrådet inom vissa områden. Det gällde främst i fråga om förslag till allmän civil- och kriminallag. 1971 övergick man till ett fakultativt system. Regeringen fick alltså själv bestämma över vilka lagförslag den skulle höra lagrådet. Någon ändring härav medförde inte 1974 års RF.

2.2 1973 års fri- och rättighetsutredning och 1976 års reform

Fri- och rättighetsregleringen i 2 kap 1974 års RF be- tecknades redan vid sin tillkomst som ett provisorium. I den allmänna debatten hade under senare delen av år 1972 och under 1973 alltmer häftigt kritiserats, att lagstiftaren (riksdagsmajoriteten) rättsligt sett skulle få praktiskt taget fria händer att begränsa fri- och rättig- heterna. I riksdagen kom man överens om (KU 1973:26) att frågan om rättighetsskyddet skulle utredas på nytt.

Detta utfördes av 1973 års fri- och rättighetsutredning under ordförandeskap av dåvarande landshövdingen Hjalmar Mehr. En av den utredningens huvuduppgifter var att undersöka, i vad mån man i regeringsformen kunde skriva in fler restriktioner vad avser möjligheterna att genom vanlig lag inskränka fri- och rättigheterna.

Den Mehrska kommittén (SOU 1975:75) föreslog att fri- och rättighetsreglerna skulle samlas i ett kraftigt ut- byggt 2 kap i RF. Vissa ytterligare absoluta skyddsregler föreslogs, t ex förbud mot tortyr och kroppsstraff och vissa diskrimineringsförbud. Därjämte föreslogs vissa allmänna ramar för möjligheterna att inskränka de be- gränsningsbara fri- och rättigheterna (sedermera intagna i 2 kap 12 § andra stycket RF). Begränsning skulle för- utsätta ett demokratiskt godtagbart ändamål. Den skulle vidare aldrig få gå utöver vad detta ändamål krävde. Den skulle inte heller få sträcka sig så långt att den hotade den fria åsiktsbildningen. Slutligen skulle be- gränsning inte heller få göras enbart på grund av – t ex politisk – åskådning. Härutöver föreslogs speciella ramar till skydd för opinionsfriheterna. Det skedde genom an- givande – i princip – av tillåtna inskränkingsändamål (reglerna sedermera intagna i 2 kap 13 och 14 §§ RF). I en utförlig paragraf angavs i vad mån rättighetsskyddet skulle gälla också för utlänningar (sedermera 2 kap 20 § RF). För kontroll av lagstiftarens efterlevnad av grund- lagens rättighetsregler skulle den i praxis framvuxna lag- prövningsrätten behållas. Fri- och rättighetsutredningen föreslog att rättsläget skulle klargöras genom att denna lagprövningsrätt kodifierades i RF.

Åtskilliga reservationer avgavs. Bl a hävdades av vissa reseranter (fp, m) i den Mehrska kommittén att det sålunda föreslagna materiella skyddet i väsentliga delar var så allmänt formulerat, att dess skyddsverkan var dubiös. De ansåg att man härutöver behövde ha ett sär- skilt, kvalificerat förfarande vid beslut om lagar som begränsade (främst) opinionsfriheterna. Som regel skulle detta förfarande vara detsamma som vid stiftande av grundlag, alltså två riksdagsbeslut med val emellan. Vid brådskan skulle det dock räcka med ett beslut med kva- lificerad majoritet (minst 5/6 av de röstande och 3/4 av riksdagens ledamöter).

Samtliga borgerliga ledamöter i den Mehrska kom-

mittén reserverade sig för obligatorisk lagrådsgranskning av förslag till rättighetsbegränsande lag. Vidare skulle enligt den nyssnämnda fp + m-reservationen till förmån för kvalificerat förfarande frågan, huruvida ett lagförslag är opinionsfrihetsbegränsande, avgöras av lagrådet. (Vid denna tid hade vidare mera vittsyftande borgerliga mo- tionsyrkanden om återgång till obligatorisk lagråds- granskning väckts i riksdagen.) Majoriteten i den Mehr- ska kommittén föreslog en förutsättningslös utredning av hela lagrådsfrågan.

I propositionen 1975/76:209 gick departementschefen, dåvarande justitieministern Geijer, i allt väsentligt på samma linjer som den Mehrska kommitténs majoritet. Dock föreslog han att lagprövningsrätten t v skulle läm- nas okodifierad (men i sak oförändrad). Frågan om en paragraf härom i RF borde utredas ytterligare. Vidare förklarade han sig inte vara helt främmande för ett visst mått av uppskovsförfarande i riksdagen i fråga om rät- tighetsbegränsande lagförslag. Också denna fråga borde utredas mera. Även lagrådsfrågan borde utredas – för- utsättningslöst och i hela sin vidd. Nämnda tre utred- ningsuppgifter borde anförtros åt en och samma par- lamentariskt sammansatta kommitté.

Regeringens medgivande i fråga om uppskovsförfa- rande räckte emellertid inte för en uppgörelse i *riksdagen*. Där vidhöll fp och m sina ståndpunkter i denna fråga. Från centerpartiets sida lades fram ett nytt förslag. Enligt detta skulle det för alla lagar som angår fri- och rät- tighetsbegränsning behövas två riksdagsbeslut med minst sex månaders mellanrum. Undantagsvis skulle det räcka med ett beslut med kvalificerad majoritet (minst 3/4 av de röstande och mer än hälften av riks- dagens ledamöter). Lagrådet skulle enligt centerförslaget höras, dock utan att såsom enligt fp + m-förslaget få någon decisiv roll. I övrigt kan man i stort sett säga att de partilinjer som utkristalliserats i den Mehrska kommittén gick igen i riksdagen. Propositionen godtogs av konstitutionsutskottets majoritet (KU 1975/76:56) och bifölls av riksdagen. Det vilande beslutet om änd- ringar i RF bekräftades sedermera efter 1976 års val.

3. Rättighetsskyddsutredningens direktiv

Det blev den borgerliga regeringen som fick formulera direktiven för och tillsätta den sålunda bebådade utred- ningen. Direktiven beslöts i januari 1977. (Samtidigt be- slöts lagrådsutredningens direktiv.) Rättighetsskyddsut- redningen fick från början tre obligatoriska uppgifter och några fakultativa.

Den första obligatoriska uppgiften har varit att ut- arbeta särskilda fördröjande regler om förfarandet vid rättighetsbegränsande lagstiftning.

Utredningens andra huvuduppgift angavs helt kort

vara att ta ställning till lagprövningsrättens roll i rättighetsskyddet och hur denna rätt borde var utformad i framtiden.

Den tredje huvuduppgiften har gällt lagrådets ställning. Departementschefen anförde att starka skäl talade för ett återinförande av en obligatorisk medverkan av lagrådet i lagstiftningsarbetet. Utredningsarbetet i denna fråga borde bedrivas i två etapper. Först borde en särskild utredare överväga frågorna om lagrådets sammansättning och arbetsformer och om inriktningen av lagrådets granskningsverksamhet samt om dess beräknade arbetsbörda vid olika avgränsningar av området för en obligatorisk lagrådsgranskning. Detta arbete tänktes leda fram till flera alternativ för ett obligatorium. Det skulle vara avslutat vid halvårsskiftet 1977. Det skulle sedan ankomma på rättighetsskyddsutredningen att mot bakgrund av detta material ta ställning till hur man skall avgränsa området för den obligatoriska granskningen, hur lagrådet skall vara sammansatt och hur dess granskning av rättighetsbegränsande lagar skall föras in som en särskild del av rättighetsskyddet.

Vad gäller de fakultativa uppgifterna erinrade departementschefen om det stora antalet borgerliga reservationer i KU 1975/76:56. Han pekade bl a på frågorna om förstärkning av skyddet för egendomsrätten, krav på en viss minsta tid mellan de två besluten vid grundlagsändring, utvidgning av förbudet mot retroaktiv lagstiftning samt regler till skydd för näringsfriheten och den sk föräldrarätten. Utredningen skulle vara oförhindrad att ta upp även sådana frågor till behandling. Som framgår av det följande har utredningen i viss utsträckning gjort detta.

Rättighetsskyddsutredningens förslag skulle läggas fram senast vid utgången av första kvartalet 1978.

Det bör anmärkas att en särskild yttrandefrihetsutredning sedermera tillsatts. Den har att med utgångspunkt i massmedioutredningens förslag utarbeta förslag till en ny yttrandefrihetsgrundlag (se kommittéberättelsen 1978 del I s 51 och del II s 71).

I november 1977 fick rättighetsskyddsutredningen tilläggsdirektiv. Dessa gällde förslag till regler om beslutande folkomröstning i grundlagsfrågor.

4. Ett särskilt lagstiftningsförfarande för fri- och rättighetsbegränsande lag

Ännu vid 1976 års reform var såsom framgått meningsmotsättningarna hårda i denna fråga. Detta var en anledning till att rättighetsskyddsutredningen ett tag övervägde möjligheterna att förstärka RF:s materiella skydd för de politiskt centrala opinionsfriheterna. Man funderade på en regel som skulle skydda rätten att kritisera myndigheterna och överhuvud uttala uppfattningar i samhällsfrågor. Vidare övervägdes ett censurförbud i

vidsträckt mening. Dessa överväganden kunde emellertid inte föras fram till förslag. Det får bli yttrandefrihetsutredningens sak att söka förstärka det materiella grundlagsskyddet för opinionsfriheterna.

Över huvud synes det svårt att inom RF:s ram förstärka rättighetsskyddet med materiell metod. Då återstår att söka utforma ett förfarandeskydd. Rättighetsskyddsutredningen har (bortsett från vpk:s representant) enats om ett förslag härom.

En svårighet med ett särskilt kvalificerat lagstiftningsförfarande för rättighetsbegränsningar är att sådana ofta förekommer som "bihang" till reformer på helt andra områden, t ex social eller ekonomisk lagstiftning. Det kan gälla en regel om tystnadsplikt för reformens administratörer (begränsar yttrandefriheten). Det kan gälla en bestämmelse om fängelsestraff för den som bryter mot den ifrågavarande lagen (begränsar rörelsefriheten). Ett tredje exempel är en regel om rätt för myndighet till tillträde till lokal där en verksamhet bedrivs som myndigheten har att kontrollera (begränsar skyddet mot husrannsakan). Om en sådan rättighetsbegränsande bihangsregel underkastas ett kvalificerat förfarande, t ex ett krav på ett längre uppskov eller kvalificerad majoritet, skulle detta, har det sagts, i praktiken komma att gälla reformen i dess helhet. Detta skulle strida mot den vanliga demokratiska majoritetsprincipen och kunna innebära en käpp i hjulet på "normal reformverksamhet".

En systematisk genomgång av lagstiftningsverksamheten 1971 - 1976/77 har visat, att av sådana "bihangssituationer" just de tre nämnda exemplen varit i särklass vanligast. Rättighetsskyddsutredningen har funnit att man på avgörande sätt kan reducera "bihangsproblemet" utan att alltför mycket tappa i skyddseffekt genom att undanta dessa tre fall från det kvalificerade förfarandets tillämpningsområde. Härigenom kan man fastmera låta detta förfarandeskydd primärt omfatta inte bara opinionsfriheterna utan också den enskildes rörelsefrihet och skyddet för hans kroppsliga integritet. Undantaget för fängelsestraff gäller bara sådana straffbestämmelser där det enbart är själva påföljden som är rättighetsbegränsande. Text straffbestämmelserna i brottsbalken om yttrandefrihetsbrotten skall givetvis falla inom det kvalificerade lagstiftningsförfarandets ram. Undantaget för tystnadsplikt gäller bara bestämmelser om tystnadsplikt för offentliga funktionärer.

Gränsen mellan det vanliga och det särskilda lagstiftningsförfarandets tillämpningsområden kan inte göras helt skarp. En anledning till detta är att det inte alltid är klart, huruvida en viss lagregel är fri- och rättighetsbegränsande i grundlagens mening eller ej. För att minska härav följande olägenheter föreslås, att det särskilda lagstiftningsförfarandet skall vara tillämpligt bara om så yrkas inom riksdagen (av lägst 10 riksdagsledamöter).

Framförs ett sådant yrkande i visst fall uppstår frågan

vem som skall avgöra, om det ifrågavarande lagförslaget angår rättighetsbegränsning eller ej. Här föreslås följande avvägning. Frågan avgörs för riksdagens vidkommande av konstitutionsutskottet. Utskottet får dock inte besvara frågan nekande utan att lagrådet hörts. Å andra sidan är utskottet inte bundet av vad lagrådet säger. Men om utskottet avslår yrkandet mot lagrådets inrådan kan spörsmålet, huruvida lagen tillkommit i rätt ordning, tänkas i efterhand bli aktualiserat lagprövningsvis.

Ett gränsdragningsproblem som behandlats ingående gäller spörsmålet om det särskilda förfarandets räckvidd i fråga om lag som innehåller både klart rättighetsbegränsande regler och andra regler. Ett exempel på sådan lag är barnavårdslagen. Men de flesta rättighetsbegränsande lagar är i själva verket mer eller mindre av denna karaktär. Rättighetsskyddsutredningen uttalar att det kvalificerade lagstiftningsförfarandet rättsligt sett avses omfatta bara de materiellt rättighetsbegränsande reglerna. Regler om beslutsorganisationen omfattas inte. Ej heller omfattas processregler, om de inte är specifikt rättighetsbegränsande såsom t ex materiella regler om häktning eller hämtning till förhör. Av regler om verkställighet av frihetsberövande omfattas de grundläggande av det kvalificerade förfarandet, ej mera detaljbetonade regler av konsekvenskaraktär.

För att undvika ett gränsdragningsproblem avses det kvalificerade förfarandet omfatta lagförslag som angår rättighetsbegränsning, oavsett om förslaget går i skärpande riktning eller ej. Eftersom förfarandet skall vara tillämpligt bara på yrkande lär det i praktiken bli aktuellt främst i skärpningsfallen.

Vad därefter beträffar metoden så föreslås det kvalificerade förfarandet utgöra ett uppskov i riksdagen på minst 12 månader. Lagförslaget skall dock kunna antas genast om minst 5/6 av de röstande förenar sig därom. Vidare skall lagförslaget kunna förkastas genast.

För att återgå till frågan om det kvalificerade förfarandets tillämpningsområde må tilläggas, att den fackliga konflikträtten föreslås inte bli omfattad därav. Motsatsen gäller för sådan särskild lag som avses i 2 kap 20 § andra stycket RF, alltså lag som särbehandlar utlämning i fråga om där uppräknade fri- och rättigheter. Av praktiska skäl undantas förlängning av tidsbegränsad lag (med högst två år) från det särskilda lagstiftningsförfarandets tillämpningsområde. Under krig och omedelbar krigsfara avses detta lagstiftningsförfarande över huvud inte vara tillämpligt. Det må slutligen anmärkas att sekretesslagstiftningen inte skulle omfattas av det särskilda förfarandet.

Riksdagsförfarandet i lagstiftningsärenden om rättighetsbegränsningar skulle i korthet bli följande, om behörigt yrkande om kvalificerat förfarande har framförts. Yrkas i kammaren att lagförslaget skall förkastas, prövas

denna fråga först enligt vanliga regler. Blir förslaget inte förkastat prövas genom omröstning, huruvida det stöds av minst 5/6 av de röstande. Får förslaget sådant stöd är det omedelbart antaget. Eljest hänvisas det till konstitutionsutskottet. Förklarar utskottet att lagförslaget är rättighetsbegränsande upprepas proceduren. Blir lagförslaget då varken förkastat eller antaget med 5/6 majoritet, återgår det till det sakbehandlande utskottet för att vila där i 12 månader. Efter tolv månaders uppskov skall sistnämnda utskott med nytt betänkande anmäla ärendet i kammaren. I denna slutliga omgång kan göras sakliga justeringar "inom ärendets ram".

För all tydlighets skull må till slut påpekas att det kvalificerade lagstiftningsförfarandet givetvis avses komma till utöver det materiella rättighetsskydd som RF nu innehåller.

I betänkandets specialmotivering har tagits in en utförlig exemplifiering rörande lagbestämmelser som avses bli omfattade av det särskilda lagstiftningsförfarandet.

5. Lagprövningen

Frågan om domstolars och andra myndigheters rätt – och plikt – att pröva författnings förenlighet med föreskrifter av högre konstitutionell valör är ett gammalt stridsäpple. Särskilt känsligt är problemet när det gäller frågan om lags förenlighet med grundlag.

1809 års RF innehöll ingen uttrycklig reglering av problemet. Delade meningar uppstod också. Fr o m mitten av 1960-talet har det dock allmänt ansetts att lagprövningsrätt finns såsom en oskriven rättsgrundsats. Den har dock ansetts böra brukas återhållsamt, i synnerhet när det gäller lag samt i fråga om regeringsförordning.

Vid 1976 års reform fick man anledning att ingående pröva, med vilket kontrollsystem de nya fri- och rättighetsreglerna i RF skulle vara förenade. Bl a förtjänar remissbehandlingen i denna del av den Mehrska kommitténs betänkande att framhållas (se prop 1975/76:209 s 200–213). Statsmakterna ansåg, att det svenska lagprövningsinstitutet var det lämpliga kontrollinstrumentet. Det borde å ena sidan inte kunna leda till politisering av domstolarna. Å andra sidan fanns dock då en kontroll som var oberoende av de politiska instanserna. Lagprövningsrätten tänktes i praktiken fungera i första hand preventivt. Frågan om en kodifiering i RF befanns dock inte mogen att lösas.

Rättighetsskyddsutredningen har uttryckt samma uppfattning i sak som man stannade för 1975/76. Bl a har utredningen konstaterat att vad den i övrigt föreslår inte kan sägas bringa kontrollproblemet i något förändrat läge. Utredningen har vidare föreslagit att rådande rättsläge kommer till uttryck i en paragraf i RF. Denna bör utsäga följande. Om en domstol eller annat offentligt

organ finner att en föreskrift står i strid med en bestämmelse i grundlag eller annan överordnad författning får organet inte tillämpa föreskriften. Detsamma gäller om stadgad ordning befinner sig i något väsentligt hänseende blivit åsidosatt vid föreskriftens tillkomst. Men om det är riksdagen eller regeringen som beslutat föreskriften skall tillämpning dock underlåtas bara om felet är uppenbart. Utredningen har kraftigt understrukit att därmed avses enbart att kodifiera vad som redan nu gäller.

6. Lagrådsgranskningen

Lagrådsutredningen lade enligt sina direktiv fram flera alternativ till obligatoriskt granskningsområde. Enligt huvudalternativet skulle obligatoriet omfatta bl a rättighetsbegränsande lag, civillag, närmare angiven central offentligrättslig, betungande lag – bl a skattelag – processlag och sekretesslag. Härifrån ansågs dock omfattande undantag oundgängliga, bl a följande tre. Lagrådets yttrande skulle ej behöva inhämtas i fråga, om föreskrifter som inte är av mera ingripande betydelse för enskilda och inte heller är av invecklad beskaffenhet. För det andra skulle undantag göras för föreskrifter av sådant slag att det med hänsyn till lagrådsgranskningens ändamål är uppenbart obehövt att höra lagrådet. Slutligen skulle lagrådet få förbigås också, om dess hörande skulle fördröja lagstiftningsfrågans behandling så att avsevärt men skulle uppkomma.

Lagrådsutredningen föreslog vidare bl a att antalet ledamöter på en lagrådsavdelning skulle sänkas från fyra till tre. Högst fyra lagrådsavdelningar skulle kunna sättas upp.

I fråga om inriktningen av lagrådets granskning nöjde sig lagrådsutredningen med motivuttalanden i anslutning till härskande uppfattning på området.

Rättighetsskyddsutredningen föreslår ett uttryckligt stadgande i RF att styra *inriktningen* av lagrådsgranskningen och skapa säkerhet för att lagrådet inte får ställningen av ett politiskt organ. Vid stadgandets formulering har utredningen utgått från vad som uttalades i detta ämne under förarbetena till övergången till det gällande fakultativa systemet (prop 1970:24). Enligt förslaget skall lagrådet undersöka hur det granskade lagförslaget förhåller sig till grundlagarna och till rättsordningen i övrigt samt hur förslagets föreskrifter förhåller sig till varandra och till rättssäkerhetens krav. Lagrådet skall vidare överväga om förslaget är så utformat att lagen kan antagas tillgodose angivna syften. I övrigt skall lagrådet söka belysa problem som kan uppstå vid tillämpningen.

Vad gäller *granskningsområdet* har rättighetsskyddsutredningen utgått från att sådana allmänt hållna undantag som ingår i lagrådsutredningens förslag inte lämp-

ligen kan ligga till grund för lagprövning. Över huvud anser rättighetsskyddsutredningen att det inte bör kunna förekomma att myndighet åsidosätter en lag på den grund att föreskriven lagrådsgranskning underlåtit.

Redan härigenom kan klyftan mellan ett obligatoriskt och ett fakultativt granskningsystem sägas ha minskat. Den minskar ytterligare om regeringen i ett "börssystem" åläggs skyldighet att motivera varför den i förekommande fall ej remitterat lagförslag till lagrådet. En sådan variant öppnar vidare möjlighet till en smidigare och sakligt sett mera rationell beskrivning av det principiella granskningsområdet. Man kommer närmare målet att endast sådana lagförslag granskas av lagrådet, vilka behöver dettas granskning, och inga andra.

Mot denna bakgrund har rättighetsskyddsutredningen föreslagit ett stadgande i RF av följande innebörd. Yttrande av lagrådet bör inhämtas innan riksdagen beslutar grundlag om tryckfriheten, sekretesslag, fri- och rättighetsbegränsande lag i övrigt, civillag, skattelag eller annan betungande offentligrättslig lag. En förutsättning är dock att riksdagen finner lagen vara viktig för enskilda eller från allmän synpunkt. Lagrådets yttrande behöver dock inte inhämtas, om riksdagen finner att lagrådets hörande skulle sakna betydelse på grund av frågans beskaffenhet (frågan är av rent politisk karaktär). Ej heller behöver lagrådet höras, om riksdagen finner att dess hörande skulle fördröja lagstiftningsfrågans behandling så, att avsevärt men skulle uppkomma. Framlägger regeringen för riksdagen förslag till lag inom inledningsvis angivna sakområden utan att dessförinnan höra lagrådet, skall regeringen samtidigt redovisa skälen till att den gått förbi lagrådet.

I fråga om lagrådets *sammansättning och arbetsformer* har rättighetsskyddsutredningen accepterat vad lagrådsutredningen föreslagit.

7. Grundlagsstiftningsförfarandet

Det är givet att ett förstärkt rättighetsskydd i grundlag lätt aktualiserar frågan om hur det går till att ändra grundlagen. I den Mehrska kommittén påyrkades i en fp-reservation bl a att det skulle införas en viss minsta tid mellan de båda riksdagsbesluten i en grundlagsfråga.

En tankegång av denna art har fått ökad aktualitet för rättighetsskyddsutredningen i och med dess förslag om ett uppskovsförfarande för fri- och rättighetsbegränsande lag. Utredningen föreslår betr grundlagsstiftningsförfarandet för det första följande ändring. Alltjämt skall grundlag stiftas genom två beslut med val emellan. Men från det att ärendet första gången anmäls i riksdagens kammare skall *minst 10 månader förflyta* före valet. Undantag härifrån skall kunna medges av konstitutionsutskottet. Här för skall dock krävas att minst 5/6 av utskottets ledamöter förenar sig därom.

Jämlikt sina tilläggsdirektiv lägger rättighetsskyddsutredningen också fram förslag om beslutande (närmare bestämt negativt decisiv) *folkomröstning* i grundlagsfrågor. Sådan omröstning skall anordnas om yrkande här om framställs av minst 1/10 av riksdagens ledamöter och minst 1/3 av ledamöterna röstar för bifall till yrkandet. Sådant yrkande skall framställas inom femton dagar från det att riksdagen antog grundlagsförslaget som vilande.

Folkomröstningen skall hållas samtidigt med det ifrågavarande riksdagsvalet. Det vilande förslaget skall vara förkastat, om de flesta av dem som deltar i omröstningen röstar mot förslaget och de till antalet är fler än hälften av dem som röstat vid riksdagsvalet. Blir det vilande förslaget inte sålunda förkastat skall riksdagen ta upp det till slutlig prövning.

Dessa ändringar får betydelse också för 10 kap. 5 § RF som handlar bl a om överlåtelse av konstitutionell befogenhet till internationellt organ.

8. Förbud mot retroaktiv skatte- eller avgiftslag

I 1974 års RF togs in ett förbud mot strafflag som är retroaktiv till nackdel för den enskilde.

Den Mehrska kommittén tog upp frågan om att utvidga retroaktivitetsförbudet till annan offentligrättslig, betungande lagstiftning. Utredningens majoritet fann dock detta inte möjligt. Dels var det utanför straffrätten svårt att bestämt ange vad som menas med retroaktivitet. Och dels var det svårt att med erforderlig bestämdhet ange de undantag från ett retroaktivitetsförbud som behövdes. Utredningen nöjde sig med att motiverades uttala, att det straffrättsliga retroaktivitetsförbudet åtminstone analogiskt gällde också för administrativa avgifter av straffliknande karaktär. Den Mehrska kommitténs ståndpunkt godtogs av statsmakterna. Från fp och m påyrkades dock ett utvidgat retroaktivitetsförbud.

Rättighetsskyddsutredningen har på nytt tagit upp problemet men då begränsat sig till skatte- och avgiftsområdet. Utredningen har funnit att det bör vara möjligt att alltid finna och tidsbestämma en omständighet, som får anses som den skatte- eller avgiftsutlösande, samt att på detta område definiera begreppet retroaktivitet med utgångspunkt härifrån. Vad gäller frågan om undantag från ett sådant retroaktivitetsförbud har utredningen funnit att de motstående intressena blir rimligt avvägda mot varandra, om retroaktivitet tillåts – längst – tillbaka till den tidpunkt då en auktoritativ förvarning om den ifrågavarande skatte- eller avgiftsändringen gavs. Vidare bör retroaktivitet tillåtas i vissa allvarliga krissituationer.

Mot bakgrund härav föreslår rättighetsskyddsutredningen en bestämmelse i RF (2 kap 10 § andra stycket)

av följande innehåll. Skatt eller avgift skall ej få tas ut i vidare mån än som följer av föreskrift, som gällde när den omständighet inträffade som utlöste skatt- eller avgiftsskyldigheten. Riksdagen skall likväl, om den finner särskilda skäl påkalla det, få föreskriva att skatt eller avgift får tas ut även eljest, dock endast om sagda omständighet inträffade, sedan ett av regeringen eller riksdagsutskott framlagt förslag därtill lämnats till riksdagen eller sedan regeringen lämnat riksdagen meddelande i saken genom skrivelse. Riksdagen skall härutöver få föreskriva retroaktivitet, om den finner det påkallat av särskilda skäl i samband med krig, krigsfara eller svår ekonomisk kris.

Till belysning av sistnämnda begrepp uttalar rättighetsskyddsutredningen att svår ekonomisk kris enligt utredningens uppfattning inte kan sägas ha rätt i Sverige någon gång under tiden efter andra världskriget.

9. Förstärkt skydd vid expropriation o d

I 1974 års RF togs in en regel om att den, vars egendom togs in anspråk genom expropriation eller annat sådant förfogande, skulle vara tillförsäkrad ersättning enligt grunder som bestäms i lag. Med hänsyn till den mångfald av olika situationer, som kunde komma att omfattas av ett stadgande av denna innebörd, ansågs det varken möjligt eller önskvärt att i grundlag slå fast efter vilka grunder ersättningen skulle bestämmas. Ersättningen behövde inte nödvändigtvis utgå i kontant form. Där emot skulle ersättning i någon form alltid förekomma vid sådana ingrepp som avsågs med bestämmelsen.

I den Mehrska kommittén påyrkades att denna grundlagsregel skulle förstärkas vad gäller ersättningens kvalitet. Kommitténs majoritet ville dock ej gå längre än till att motiverades uttala, att det var självklart att lag som anger ersättningsgrunderna inte ges den innebörden, att expropriation får ske mot symbolisk ersättning. Denna ståndpunkt godtogs av statsmakterna. Från fp:s och m:s sida vidhölls dock förstärkningskravet.

Rättighetsskyddsutredningen föreslår att förevarande grundlagsbestämmelse (2 kap 18 § RF) ändras så, att det där talas inte bara om "ersättning enligt grunder" etc utan om "ersättning för förlusten enligt grunder" etc. Motiverades sägs att detta grundlagsstadgande skall ses som en bekräftelse av den ersättningsnivå som nuvarande regler om ersättning vid expropriativa ingrepp lett till. Grundlagsbestämmelsen avses t ex inte hindra sådana föreskrifter som den s k presumtionsregeln i 4 kap 3 § expropriationslagen. I övrigt innebär rättighetsskyddsutredningens förslag inte någon ändring i sak i fråga om detta grundlagsstadgande.

10. Förstärkt skydd för medborgarskapet

Eftersom RF:s fri- och rättighetsskydd är starkare för svensk medborgare än för utlänning har det varit naturligt att komplettera det med en grundlagsbestämmelse till skydd för medborgarskapet. I 1974 års RF togs in en bestämmelse i ämnet. Den förstärktes på en viss punkt genom 1976 års ändringar i 2 kap RF.

Grundlagsskyddet gäller dock inte vid redan föreliggande dubbla medborgarskap. Ett exempel härpå är en politisk flykting här, som blivit svensk medborgare men inte kunnat bli av med sitt tidigare hemlands medborgarskap.

Rättighetsskyddsutredningen anser det angeläget att grundlagsskyddet utvidgas till sådana fall. Utredningen föreslår därför att 2 kap 7 § andra stycket RF ändras så, att det för berövande av medborgarskapet skall krävas att vederbörande samtidigt och av fri vilja förvärvar annat medborgarskap. Det har dock inte ansetts motiverat att föranleda ändringar i gällande medborgarskapslag. Grundlagsregeln har därför försetts med ett undantag för de fall, då barn under 18 år i fråga om sitt medborgarskap skall följa föräldrarna. Vidare planeras vissa ändringar i medborgarskapslagen för att möjliggöra vissa på framtida konventioner grundade regler för avveckling av vissa dubbla medborgarskap. Den föreslagna grundlagsregeln har också försetts med ett undantag för att möjliggöra detta.

11. Justering av 2 kap 9 § RF

Denna grundlagsbestämmelse föreskriver rätt att få administrativt frihetsberövande prövat av domstol eller i vissa fall domstolsliknande nämnd. För att klargöra att detta skydd alltid föreligger föreslår rättighetsskyddsutredningen följande tillägg: Om inte den prövning som föreskrives i paragrafen uppdragits åt behörig myndighet skall den utföras av allmän domstol.

12. Vpk-reservationen

Bakom rättighetsskyddsutredningens förslag står, som framgått, utredningens borgerliga och socialdemokratiska ledamöter.

Vpk:s representant har reserverat sig mot de flesta av förslagen. Reservationen innebär i huvudsak ett fasthållande vid vpk:s ståndpunkter vid 1976 års ändringar i 2 kap RF. Förslagen om kvalificerat lagstiftningsförfarande för fri- och rättighetsbegränsande lag och ändringar i grundlagsstiftningsförfarandet och förslaget i fråga om lagrådsgranskningen ogillas. I fråga om lagprövningen vidhålls vpk:s tidigare förslag om konstitutionsutskottet såsom avgörande prövningsinstans. Vpk:s representant anser vidare bli att expropriationsersätt-

ningsbestämmelsen i 2 kap 18 § RF bör tas bort och motsätter sig skyddet mot retroaktiv skatte- och avgiftslag.

Carl Herman Bergh

Slutreplik Lundquist-Abrahamsson-Lane

Dessvärre är Lanes kommentar till mitt svar av den art att jag inte kan lämna den oemotsagd (StvT 1978:2). Jag måste därför fortsätta en diskussion, som jag inte längre finner meningsfull.

(A) Beträffande relationen mellan system och subsystem har jag i mitt svar tillstått att formuleringen på s. 44 i avhandlingen är olycklig, och att den inte är representativ för den uppfattning, som avhandlingen i övrigt uttrycker. Det sistnämnda kan man ju kontrollera.

Jag har också framhållit att *subsystem* i avhandlingen är en förkortning av *the subsociety's political system*. Det må vara att valet av term är mindre lyckat, men varför det ska föranleda Lane till ordlekar av den typ som exemplet med universitetsreformen utgör kan jag inte förstå. Lanes slutsats att avgränsningen av decentralisering är godtycklig saknar grund.

(B) Lanes översättningsövning förmodar jag vara en annan ordlek. Jag har aldrig sagt att man inte kan företa en distinktion mellan beslutsfattare och tillämpare; det är ju vad jag själv gör. Problemet är vad denna distinktion används till. I avhandlingen markerar den en relation – det citat som Lane använder vill visa att den relationen förekommer på alla nivåer. Vad Lane sedan gör, och som jag reagerar mot, är att försöka använda denna relation för att mäta lokal autonomi: ibland decentraliserar man besluts- och verkställighetskompetens ibland vara verkställighet. Jag menar att båda funktionerna är verkställighet i relation till den centrala beslutsfattaren. Denna verkställighet kan innebära större eller mindre handlingsfrihet. Vad Lane gör är att försöka ange två värden, nämligen beslut och tillämpning, för denna handlingsfrihet.

(C och D) Diskussionen under punkterna C och D gäller begreppet decentraliseringsgrad. Som jag ser det kunde en kritik av mitt begrepp föras efter två linjer: (1) granskning av begreppets "interna konsistens" och (2) prövning av begreppets fruktbarhet som analysinstrument. Lane berör överhuvudtaget inte punkt (2) och när det gäller punkt (1) prövar han väsentligen huruvida mina resonemang är konsistenta i relation till *hans* decentraliseringsbegrepp, som är helt annorlunda än mitt. Eftersom jag uppriktigt sagt inte vet hur sådan kritik ska bemötas tänker jag försöka diskutera Lanes synpunkter som om de gällt mitt begrepp decentraliserings-

grad. Jag tror inte ett ögonblick att detta är fruktbart som meningsutbyte, men det kan kanske något klargöra vad jag avsett med mitt begrepp.

Eftersom decentraliseringsgrad omfattar fem variabler är det svårt att direkt avgöra vilka effekter en handling får, då den kan påverka flera komponenter i decentraliseringsgrad och eventuellt göra det i olika riktning. I exemplet om daghemmen ger överföringen av sakområdet en ökning, styrningen (eventuellt) en minskning och penningtransferringen en ökning (ökar handlingsförmågan) av decentraliseringsgraden. Vad resultatet av sammanvägningen av de tre variablerna blir är svårt att säga.

Etablerandet av en styrning-kontrollrelation innebär olika grader av autonomi för en kommun. Den behöver inte betyda minskad autonomi. Om skolorna överförs från staten till kommunerna får kommunerna en verksamhet som de tidigare inte haft. Om kommunerna förut enbart haft uppgiften att inom mycket vida ramar bestämma namn på torg och gator torde överförandet av skolväsendet innebära minskad genomsnittlig handlingsfrihet: medan man kan ge gatorna nästan vilka namn man vill, måste man i skolområdet ta hänsyn till en rad centrala regler. Med mitt begrepp kan ändå decentraliseringsgraden mycket väl ha ökat. Man kan också tänka sig att det etableras styrningsrelationer, som innebär att den genomsnittliga handlingsfriheten ökar.

Vad gäller Lanes båda exempel under genomsnittsinflytande refererar de i båda fallen till inflytandefördelning. Därvid kommer vi över på demokratiproblematiken, som vi ju är överens om inte bör finnas med här. Meningen med genomsnittsinflytande i detta sammanhang är helt enkelt att en kommun med få invånare har – allt annat lika – större grad av decentralisering än en kommun med flera invånare. Man kan tänka sig att reducera antalet kommuner till hälften och i övrigt inte göra några förändringar. Med mitt begrepp innebär den åtgärden att man minskar graden av decentralisering.

Lanes slutsynpunkter under decentraliseringsgrad har ingen relevans i relation till min modell.

Nu stipulerar Lane att decentraliseringsgrad = handlingsfrihet. Är inte den ena stipulationen så god som den andra? Det är här fruktbarhetsdiskussionen borde komma in. Lanes begrepp är, som jag ser det, så begränsat att den inte kan belysa mycket av den decentraliseringsdiskussion, som pågått under det sista kvartalet. Mitt begrepp ger möjligheter till sådan belysning och ansluter dessutom bättre till den språkliga innebörden av decentralisering.

Lennart Lundquist

Jag vill börja med den sista punkten i Lanes senaste inlägg. Formelvarianten $D/PJ = EJ$ har enligt Lane "inte . . . något gripbar mening". Det kan nog diskuteras. Givet ett visst värde på D tenderar ökning av den politiska jämlikheten – participation – att minska den ekonomiska. Såväl intuitivt som erfarenhetsmässigt – märk t ex fallet Jugoslavien – kan ett sådant resonemang motiveras (vilket också sker i kap 13 i *Organisationsteori*). Insatser för att öka den lokala politiska participationen måste kompletteras med åtgärder för att korrigera bl a inkomstfördelningen.

Vidare: i sitt första inlägg behandlar Lane frågorna om huvudmannaskap och tillämpligheten av begreppet organisation som *problem*. Jag tycker att hans diskussion är knappologisk och ofruktbar, men den har ändå förtjänsten att framhäva att dessa viktiga begrepp i administrationsläran är viktiga angelägenheter. I det sista inlägget har Lane emellertid lämnat problemstadiet. Nu är sanningen i påståendet "LO är en organisation" hastigt och lustigt enligt Lane "uppenbar för var och en".

Som led i den vetenskapliga diskussionen om byråkrati är greppet sannerligen radikalt men föga rekommendabelt. Den omfattande organisationslitteraturen visar klart, att just begreppet organisation är föremål för vitt skilda tolkningar och att någon för alla tydlig och klar definition inte finns.

I sakfrågan – min definition av "organisation" – behöver inte mycket tilläggas. Jag bygger bestämningen av begrepp som organisation och byråkrati på termerna mål och intressen. Lane söker göra en poäng av att mål inte alltid nås och att intressen inte alltid tillgodoses. Så har jag inte heller menat. Tvärtom understryker jag, att det är en angelägen forskningsuppgift att ta reda på hur och varför måluppfyllelse och tillgodoseende av intressen inte alltid föreligger, dvs anledningarna till att organisationen ibland inte fungerar som det instrument den är avsedd vara. Att den är ett instrument ingår i definitionen. Om den är ett *effektivt* instrument, givet syftena, återstår att undersöka. För dessa undersökningar är det teoretiska sammanhanget viktigt: det sammanhang som Lane även i sitt andra inlägg väljer att ignorera.

Bengt Abrahamsson

K. R. Popper har formulerat ett program för vetenskaplig aktivitet som jag tror på:

"The method of science is the method of bold conjectures and ingenious and severe attempts to refute them." (p. 81)

Helt visst är Lundquists arbete om politisk decentralisering en samling djärva gissningar och säkert utgör min kritik av samma arbete varken en genial eller hård

prövning, men jag upplever likväl den nu förda debatten om administrativa begreppslabyrinter som meningsfull. Jag tycker mig bättre förstå Lundquists djärva gissningar, låt vara att de kanske ej helt måste förkastas. Begreppssystem som vinner en mera generell tilltro måste kritiserats för att nya insikter skall kunna nås och därmed kunskapen tillväxa. En sådan kritik mot accepterande system bör utföras så skarpt som möjligt och mot systemens kärna. Jag menar att Lundquists analys av politiska decentralisering – hur bra den nu än en gång var (Ruin 1978) – uppvisar brister i sina centrala delar. Det är dags att formulera en ny approach till begreppet decentralisering och dess quasi-synonymer. En sådan ny analys kommer att ingå i ett teoretiskt sammanhang i vilket nyckelbegrepp i administrationsläran figurerar.

I motsats till Abrahamsson menar jag att det är viktigare att dessa nyckelbegrepp liksom analysandum och

analysans introduceras på ett korrekt sätt än att hamna i långa redogörelser för hur olika teoretiker använt dessa begrepp. Begreppslig klarhet och konsistens i begreppssystemet är nödvändiga förutsättningar för vetenskaplig fruktbarhet.

Jan-Erik Lane

Litteratur:

- Popper, K. R., (1972) *Objective Knowledge. An Evolutionary Approach*. Oxford: Clarendon Press.
Ruin, O., (1978 "Political Science Research in Sweden 1960–1975: An Overview" in *Scandinavian Political Studies* no 12. Oslo Universitets forlaget.

Litteraturgranskningar

GABRIELE WINAI STRÖM: *Development and Dependence in Lesotho, the Enclave of South Africa*. Publications of the Political Science Association in Uppsala no 79, Rabén & Sjögren, Stockholm 1978. (Distributed internationally as a publication of the Scandinavian Institute of African Studies.)

De två centrala begreppen i Gabriele Winai Ströms avhandling är beroende och utveckling. I valet av studieobjekt kunde man knappast funnit ett mer drastiskt exempel på beroende. Lesotho ligger som en ö mitt inne i Sydafrika. Halva arbetskraften finner sin utkomst i Sydafrika, främst i gruvorna. All kommunikation med yttvärlden går över Sydafrika. En stor del av sydafrikansk lagstiftning gäller också i Lesotho. Sydafrikansk polis ingriper på lesothiskt territorium. Lesotho har ingen egen valuta – landets mynt är Sydafrikas rand. Lesotho ingår i en tullunion med Sydafrika.

Hur är det överhuvud taget möjligt att få till stånd en egen utveckling under sådant extremt beroende? Det är det problem som ställs i centrum för avhandlingen.

Även om undersökningen koncentreras till perioden 1960–1975, lämnas även en historisk bakgrundsteckning. Historieskrivningen är inte okontroversiell. Den polemiserar mot den gängse sydafrikanska bilden av ett öde, outvecklat land som uppodlades och civiliserades av de vita. Med stöd av samtidsskildringar visas i stället hur befolkningen inte bara försörjde sig själv utan dessutom exporterade jordbruksprodukter. Ännu på 1800-talet fanns också en livskraftig hantverkstradition med egen metallframställning. Men successivt bröts de gamla näringarna ner, jordbruket förföll och lönearbete i Sydafrika har kommit att bli en allt viktigare försörjningskälla. Avhandlingen visar hur kolonialmakten genom medvetna politiska beslut kvävde det inhemska jordbruket.

I ett särskilt kapitel analyseras de politiska partierna, deras framväxt under kolonialtiden, deras program och sociala förankring. Bortsett från ett antal smärre partier råder närmast ett tvåpartisystem. BNP – Basotho National Party – baserar sitt stöd främst på hövdingar, katolska präster, handelsmän och statstjänstemän. BNP står ideologiskt till höger och förespråkar en samarbetslinje med Sydafrika. Motståndarpartiet BCP – Basuto-

land Congress Party – stöds av fackföreningarna och står för en form av afrikansk socialism. BCP vann parlamentsvalet 1970, men valresultatet hade knappt blivit klart förrän BNP-ledaren Jonathan ledde en statskupp. Sedan dess styr Jonathan landet med stöd av undantagslagar och ett stundtals hårt förtryck.

Ett kapitel ägnas åt statsinstitutionerna. I statsförvaltningen konkurrerar tre olika organisationsprinciper: resterna av den centraliserade kolonialadministrationen, det gamla hövdingssystemet samt de bykommittéer och distriktsråd som byggdes upp i början av 1960-talet.

Efter kuppen 1970 har förvaltningen haft svårt att fungera. Regeringen har, sedan den upphävt den rådande författningen, förlorat mycket av sin legitimitet. Order verkställs ibland inte eller saboteras. Många i den gamla statsförvaltningen har flytt eller avskedats. I stället har utländska rådgivare fått ökad betydelse.

Regeringens utvecklingspolitik behandlas i ett kapitel. Det karaktäristiska för denna politik är att den söker åstadkomma ekonomisk tillväxt genom att locka till sig kapital från utlandet. I ett avseende är Lesotho inte alls fattigt. Regeringen förfogar över inte obetydliga finansiella tillgångar. Men även om det nu finns mer pengar i rörelse, betyder det inte att de inhemska ekonomiska satsningarna har ökat. En stor del av kapitalet investeras nämligen utomlands, inte minst i Sydafrika.

Det är främst två delar av regeringens utvecklingspolitik som närmare granskas i avhandlingen: finansinstitutionerna och diamanthandeln. Möjligheterna för Lesotho att föra en självständig finanspolitik är ytterst begränsade. Landet har samma valuta som Sydafrika och Lesotho har ingen egen centralbank. Två av de tre affärsbankerna är brittiskägda och den inhemska arbetar efter rent kommersiella principer. Först 1974 infördes en egentlig lagstiftning om finansfrågor.

En av Lesothos få naturresurser är diamanter. Tidigare har enskilda inhemska diamanthandlare kunnat försörja sig och dessutom kunnat ge landet vissa exportinkomster. På senare tid har regeringen släppt in multinationella bolag för att prospektera. Det har här främst rört sig om det sydafrikanska bolaget DeBeers, som i praktiken har monopol på världshandeln med diamanter. Men resultatet av prospekteringen var överraskande. Bolaget

ansåg inte fyndigheterna vara värda att exploatera. I avhandlingen görs troligt att bolagen i praktiken sluter prospekteringsavtal för att hindra att konkurrerande brytning äger rum, som skulle kunna pressa priserna på världsmarknaden. Dessutom har det legat i gruvbolagens intressen att hejda alternativa sysselsättningsmöjligheter inne i Lesotho. Sådana skulle kunna verka attraherande på den arbetskraft som nu arbetar i gruvorna i Sydafrika. Det råkar nämligen vara samma bolag som driver dessa gruvor som kontrollerar diamantbrytningen. Men på senaste tiden har regeringen i någon mån tvingats retirera. Kraven på sysselsättning har gjort att ett område upplåtits för individuell brytning – även om antalet sysselsatta i förväg maximerats till 300. Så slits regeringen i en konflikt mellan å ena sidan sin vänliga attityd till utländska investerare och å andra sidan kraven på fler arbetstillfällen i landet.

Som framgått av detta korta referat ligger tyngdpunkten i Gabriele Winai Ströms avhandling på en historisk framställning av Lesothos sociala struktur, partiväsande och statsinstitutioner samt en analys av vissa drag i den nuvarande regeringens politik. Det har blivit en innehållsdiger avhandling om förhållandena i ett land som är föga känt. Såvitt jag kan bedöma har litteraturen om Lesotho i och med avhandlingen kompletterats med ett flertal uppgifter som tidigare inte varit bekanta. Författaren har vid sina vistelser i landet fått tillgång till dokument och kunnat göra intervjuer som givit nya fakta.

Men författaren har inte nöjt sig med att stanna vid en enkel historisk beskrivning. Avhandlingen är insatt i ett större teoretiskt perspektiv, där de centrala begreppen är beroende och utveckling. Även om ambitionen att ge sina resultat en mer generell lyftning är högst lovvärd, finns det ändå anledning att rikta viss kritik mot den teoretiska föreställningsram som just här kommit till användning.

Avhandlingens övergripande tes är att beroende leder till underutveckling. Att det rör sig om en orsakshypotes betonas på flera ställen i avhandlingens inledning. Om begreppet beroende sägs: "It is treated as a crucial cause of underdevelopment" (s 14) och det talas om "dependence as an explanatory category" (s 14).

Så långt är allt väl. Problemet att empiriskt pröva denna hypotes ligger naturligtvis i att de båda centrala begreppen är notoriskt vaga. De behöver preciseras. I avhandlingen ges därför, föredömligt nog, en första avgränsning av begreppen. Med utveckling avses "improvement in living conditions for the poor people in the Third World" (s 14). Beroende definieras som "a subordinate relation to the outside world" (s 14).

Hypotesen att beroende leder till underutveckling kan i princip prövas på två skilda sätt, antingen i ett synkront

eller i ett diakront perspektiv. Den synkrona strategin, där flera länder samtidigt jämföras, är inte tillämplig i detta fall. Här är det ett enda land, Lesotho, som utgör ett "test case" (s 12). Jämförelsen blir därför diakron; hypotesen säger att perioder med ökat beroende bör karaktäriseras av ökad underutveckling, medan stadier med minskat beroende bör leda till en utveckling inom landet. Eftersom bristen på data förhindrar en mer strikt tidsserieanalys, får tidsjämförelsen begränsas till ett antal epoker. Det kan naturligtvis diskuteras var gränserna mellan dessa skall dras, men självständigheten 1966 och kuppen 1970 förefaller vara två vändpunkter i Lesothos senare historia.

Det är en brist hos avhandlingen att en sådan periodisering och mera strikt prövning inte fått strukturera materialet och slutsatserna. Författaren är alltför försiktig när hon skriver att avhandlingen endast är en "case study" (s 11) och att syftet bara är att "draw attention to generalizations that have been established otherwise, or to illustrate such generalizations" (s 12). Med ett mer energiskt kronologiskt perspektiv hade hypotesen faktiskt kunnat prövas.

I stället koncentreras den empiriska prövningen till sex "tendenser". De sägs vara härledda ur den teoretiska litteraturen om utveckling och beroende, närmare bestämt ur den så kallade beroendeskolans. Tre företrädare för denna riktning som nämns i avhandlingen är Andre Gunder Frank, Samir Amin och Fernando Cardoso. Beroendeskolans ståndpunkter har sammanfattats av T.T. Ewers och P. von Wogau i en, i avhandlingen flitigt citerad, artikel¹.

Beroendeansatsens viktigaste ståndpunkt är att förhållandena i tredje världens länder inte kan förklaras om inte *ytte* faktorer, beroendet av utlandet, beaktas. I avhandlingen kontrasteras denna skola mot en annan riktning, som i stället skulle framhäva de inhemska förklaringsfaktorerna (s 17). Denna karaktäristisk av två stridande grupperingar är dock inte helt invändningsfri. I analyser av enskilda fall kan det naturligtvis bli en diskussion om hur stor vikt inhemska respektive utländska faktorer skall tillmätas. Men att två *teoretiska riktningar* skulle formeras efter dessa linjer, att någon rent allmänt hävdar att länders utvecklingsnivå *enbart* beror på främmande inflytande eller att *enbart* inrikes faktorer är avgörande, det verkar närmast enfaldigt. Man kan här undra om beskrivningen av de båda riktningarna inte är lite väl karikerad. Alla de författare som klassificerats som beroendeteoretiker har i sin praktiska forskning även analyserat inhemska förklaringar till underutveckling.

Faktiskt kan man kritisera flera av beroendeteoretikerna för att de på det begreppsmässiga planet inte tillräckligt håller isär inrikes och utrikes faktorer, det som

skall förklaras och det som förklarar. I själva definitionen av underutveckling ingår t ex hos Amin "dominans utifrån" (s 16). Och Ewers & Wogau citeras: "The internal and the external factors of dependence are today intertwined into an almost indistinguishable whole" (s 14). Det uppenbara förhållandet att kolonialt och imperialistiskt inflytande på ett avgörande sätt präglat, och i många fall fortfarande präglar, samhällsförhållandena i tredje världens länder har hos en del författare tydligen lett till den vetenskapligt ödesdigra uppfattningen att yttre och inre faktorer också på det *begreppsmässiga* planet bör blandas samman. Om en teori skall kunna fastställa hur utrikes och inrikes faktorer i verkligheten sammanflätas, måste naturligtvis forskaren på det analytiska planet göra en skarp åtskillnad mellan de två typerna av begrepp.

En annan fråga, som inte tillräckligt klaras ut i avhandlingen, är hur generellt giltigt beroendeteorin är. I vissa formuleringar, bl a som avhandlingens övergripande hypotes utformats, är teorin generell – den är inte bunden till någon speciell epok eller världsdel. Men hos en del av beroendetoretikerna är ambitionen bara begränsad till en analys av vissa drag i den internationella kapitalismen efter andra världskriget. Tankegången är den att Lenin beskrev den klassiska imperialismen, som gick ut på att skapa externa marknader och att kontrollera råvarutillförseln. Men nu har ett nytt stadium i den internationella kapitalackumuleringen inträtt. Det har skett en successiv förskjutning från agrara och extraktiva sektorer till urbana och industriella sektorer². Den traditionella arbetsfördelningen i världen tenderar att upphöra. Industriländerna börjar exportera kapital till tredje världen. Betydelsen av teknologisk kontroll – patent, royalties etc – ökar. Det ekonomiska beroende får delvis ny form. Samtidigt varnas för att generalisera dessa tendenser till att gälla hela den tredje världen³.

Dessa nya ekonomiska beroendeformer sägs leda till vissa speciella effekter inom landet: samhället fragmenteras i en expanderande internationell sektor och en traditionell sektor på tillbakagång. Och häri ligger ett förhållande som innebär en kritik mot avhandlingens grundläggande tes. Det finns nämligen hos beroendetoretikerna ingen enighet om att beroende alltid måste leda till underutveckling. Tvärtom, hävdar t ex Cardoso, "de utländska investeringarna (är) inte längre ett enkelt nollsummespel av exploatering, som det var under den klassiska imperialismen. – Faktum är att beroende, monopolkapitalism och utveckling inte är motsägande begrepp: det uppstår ett slag av beroende kapitalistisk utveckling i de av den tredje världens sektorer, som är integrerade i de nya formerna för monopolistisk expansion."⁴ Av avhandlingen kan man få intrycket att beroendeskolans utgörs av en enda helgjuten teori. Så är inte fallet. De författare, som klassificerats som bero-

endetoretiker, har i viss utsträckning framfört motstridande uppfattningar.

Avhandlingen avser att belysa sex olika frågeställningar, som härletts ur beroendeansatsen. Frågorna formuleras i avhandlingen som "tendenser", om vilka beroendetoretikerna sägs vara eniga (s 145). Tyvärr saknas här källhänvisningar: eftersom beroendeskolans uppenbarligen är mångtydig hade det varit av intresse för läsaren att se från vilken eller vilka författare respektive "tendens" hämtats.

Tendenserna är (s 12, 146):

- 1a. Produktionen blir mindre diversifierad.
- 1b. Produktionen blir mer disintegrerad.
2. Ojämligheter i välfärd, rikedom och inkomst ökar.
3. Statsledningens maktbas blir mindre.
- 4a. Statsinstitutionerna växer i storlek.
- 4b. Statens aktivitet växer i omfattning.
5. Den utländska kontrollen över mänskliga och materiella resurser ökar.
- 6a. Ekonomisk tillväxt betonas mer och mer som regeringens mål.
- 6b. Men regeringen misslyckas ideligen att uppnå målet om ekonomisk tillväxt.

Tendensernas teoretiska ställning är oklar. Det talas ömsom om "signs of dependence" (s 12) och "automatic indicators of dependence" (s 12), ömsom om "these signs as caused by dependence" (s 12, min kursivering). Hur hänför sig tendenserna till de två övergripande begreppen, beroende och utveckling? Uttrycker de i sig beroende eller uttalar de sig om resultatet av beroende? Uppenbarligen är de sex tendenserna av olika karaktär. Tendens 2 och möjligen 6b förefaller vara indikatorer på underutveckling. Tendens 5 däremot måste vara liktydig med beroende. Övriga tendenser synes vara vagt relaterade till tesen att beroende leder till underutveckling. Möjligen kan man tolka några av tendenserna som mellanliggande, förmedlande, faktorer i kausalkedjan, men detta borde i så fall gjorts explicit i det teoretiska inledningskapitlet.

Resultatet av den empiriska prövningen blir att en del tendenser stämmer med vad som faktiskt inträffat i Lesotho, medan andra inte återfinns i Lesotho. Men tolkning och prövning av tendenserna är inte alltid självklar.

Tendenserna 1a och 1b, om produktionens minskande diversifiering och ökade disintegrering, sägs inte kunna återfinnas i Lesotho. I stället observeras tendenser med motsatt innebörd. Men slutsatsen är inte entydig. Under tidigare skeden av Lesothos historia har, som författaren själv påpekar, ekonomin disintegrerats (s 42f). Vagheten i slutsatserna är delvis sammanhängande med den brist på strikt periodisering, som ovan påtalats. Om "tenden-

sen" stämmer eller inte beror på vilken tidsperiod man undersöker.

Inte heller tendens 2 stämmer, skriver författaren. Ojämligheterna i välfärd, rikedom och inkomst har inte ökat. Men bevisföringen vilar på svag grund. Utan belegg hävdas att "public services have decreased in real terms", samtidigt som "services might have become slightly better" i vissa områden med biståndsprojekt (s 146). Dessutom görs gällande att förmögenhetsfördelningen blivit mer jämlik än tidigare (s 146 f). Men några data som stöder denna tes presenteras inte. Tabellerna 2.6 och 2.7 handlar visserligen om inkomstfördelning, men ingen av dem kan läggas till grund för några slutsatser om faktiska förändringar i ojämlikhet.

Tendens 3, att de styrandes maktbas blir mindre, sägs äga giltighet i fallet Lesotho. Stödet för denna uppfattning är statskuppen 1970, efter vilken regeringens maktbas minskades. (Man kan här inskjuta frågan varför kuppen 1970 inte behandlas utförligare i avhandlingen, eftersom den uppenbarligen utgjort en viktig vändpunkt i Lesothos senare historia. Den nämns bara i förbigående på några ställen.) Men kuppen hade föregåtts av några år av folkstyre. Efter självständigheten 1966 övergick styrelsen till en folkvald regering. Under perioden 1966–1970 måste därför regeringens maktbas ha ökat, inte minskats. Den förväntade "tendensen" återfinns sålunda återigen bara under en viss period.

Hypotes 4a, att statsinstitutionerna skulle växa i storlek, stämmer inte. Anledningen är, ironiskt nog, att den brittiska kolonialregeringen själv satte en övre gräns för statsförvaltningens tillväxt. Och under perioden 1960–1973 gavs brittiskt bistånd med det förbehållet att antalet statsanställda inte fick öka. Skälet uppges vara omsorgen om de brittiska skattebetalarna (S 105, 148).

Men hypotes 4b stämmer. Statens aktivitet har ökat. Staten har intervenerat på nya ekonomiska områden, nationaliserat handeln med boskap och spannmål, bildat joint ventures med utländska bolag och ökat sitt inflytande över skolväsendet och kapitalmarknaden. Frågan är här hur just denna tendens härleds ur beroendeskolans. Om nu de privata aktiviteterna tvärtom hade ökat och de statliga minskat, skulle det varit stridande mot beroendensatsen? Och hur stämmer resultatet ihop med slutsatsen av tendens 5? Här sägs nämligen den utländska kontrollen ha ökat. Ökar både den interna kontrollen och den externa? Att den inhemska regeringens och de utländska bolagens intressen i mångt och mycket sammanfaller är högst troligt, men därav följer inte nödvändigtvis att den utländska kontrollen över regeringen behöver vara stor.

Tendenserna 6a och 6b, slutligen, sägs båda ha stöd av data. Regeringen betonar ekonomisk tillväxt som sitt mål, men misslyckas med att uppnå det. Tolkningen är dock inte helt invändningsfri. Det förefaller delvis

vara olika saker som jämförs. Under perioden 1970–1975 betonas i regeringsproklamationerna tillväxt inom vissa speciella sektorer (s 140). Däremot har det inte ägt rum någon tillväxt i ekonomin som helhet. Men uppenbarligen har regeringen till viss del faktiskt lyckats uppfylla sina planer: inom sektorer som turism, byggnad, tillverkning och handel har det faktiskt varit en tillväxt (s 141).

Granskningen av regeringspolitiken är, som tidigare nämnts, främst koncentrerad till finansinstitutionerna och diamantbrytningen. Men mer i förbigående omnämns ofta olika aktörers allmänna utvecklingsstrategier. Uppenbarligen finns ett flertal grupperingar med delvis motstridande intressen och strävanden: regeringspartiet, oppositionen, Sydafrika, de multinationella bolagen, biståndsorganen etc. Att de multinationella bolagen och den sydafrikanska industrin ibland kan hamna i inbördes konflikt illustreras t ex av den senares motstånd mot japansk industris önskan att etablera sig och utnyttja den billiga arbetskraften; det skulle konkurrerat med de sydafrikanska gruvintressena (s 143). Även om en fullständig undersökning inte hade rymts inom ramen för en avhandling, hade det ändå varit önskvärt att dessa intressegrupper klarare hade urskilts så att likheter och skillnader i målsättningar hade framkommit tydligare. Man hade då kunnat nå mer detaljerade slutsatser än vad som erbjuds med beroendeskolans enkla dikotomi inrikes-utrikes.

I detta sammanhang hade det också varit möjligt att närmare kommentera de svängningar i politiken som synbarligen ägt rum. Regeringens hårda politik efter kuppen 1970 ersattes t ex av en liberalare period 1972. Oppositionspartiet sattes därvid i ett dilemma eftersom regeringen plötsligt tog upp ett antal gamla oppositionskrav och bl a genomförde en nationalisering av ull- och mohairhandeln (s 84). Men 1974 tycks återigen en skärpning ha ägt rum, förtrycket hårdnade åter. Man undrar här i vilken mån politikens innehåll också förändrades efter 1974.

En aspekt av regeringens utvecklingsstrategi som behandlas sparsamt är jordbruket. Av de få kommentarer som lämnas är åtminstone en sakligt tveksam. En av författarens teser är att regeringen ändrade sin politik mellan 1970 och 1975: tidigare skulle man främst velat få till stånd en sysselsättningsökning inom jordbruket, men 1975 främst utanför jordbruket (s 109). Men det citat ur 1970 års utvecklingsplan som anförs är inte korrekt – det rättades av författaren själv vid disputationen (på rad 7 s 109 står "agricultural", men originalet lyder "non-agricultural"). Såvitt jag funnit finns därmed inget stöd för uppfattningen att regeringen skulle ändrat sin politik i detta avseende.

En genomgående tes i avhandlingen är att jordbrukets betydelse tidigare har överskattats. Regeringen sägs ha ett intresse av att för de utländska bidragsgivarna framställa Lesotho som ett fattigt jordbruksland. Författaren menar dock, att antalet migrantarbetare underskattas i den officiella statistiken – befolkningen i Lesotho är ”industrialiserad”, även om den råkar arbeta utanför landets gränser (s 27). Jordbruket är av mindre betydelse, ”we find that neither agriculture nor subsistence agriculture is a characteristic occupation of the population” (s 22); ”only about 3 per cent of the households in Lesotho could in 1973 earn their living from agriculture and/or livestock production” (s 27).

Men frågan är om inte författaren i sin polemiska iver driver sin tes lite för långt. Visserligen är det bara några få procent av hushållen som kan få en dräglig utkomst av enbart jordbruket – det sistnämnda citatet ovan är missvisande i det att den statistiska uppgiften vad jag erfarit inte avser ”earn their living” utan att erhålla en ”adequate income”, vilket är något helt annat – men jordbruket torde fortfarande ha en stor betydelse som försörjningskälla för befolkningen. Även om en stor del av de förvärvsarbetande männen arbetar i Sydafrika, deltar både kvinnor och barn i åkerbruk och boskapskötsel. Om de officiella uppgifterna stämmer skulle det t ex finnas 515 000 kor, 1 575 000 får och 885 000 getter i Lesotho⁵. Med en befolkning på 1,2 miljoner kan de agrara näringarna därför inte vara helt obetydliga.

En följd av författarens tes att jordbrukets betydelse minskar är att hövdingarnas roll ändrats. Deras traditionella maktställning har nämligen baserats på rätten att fördela den kollektivt ägda jorden. De skulle nu ha ersatts av utländska experter och statstjänstemän (s 95). Man hade dock önskat mer exakta belägg för att helt övertygas om att hövdingarna nu förlorat kontrollen över jordfördelningen.

En annan punkt där man kan sätta ett frågetecken för författarens resultat är analysen av partiernas sociala bas. Nu gör bristen på data det mycket svårt att något sånär exakt bestämma partiernas sociala förankring. Författarens analys är lovvärd och vad jag förstår till största delen korrekt. I en figur sammanfattas BCP:s och BNP:s klassmässiga bas (s 83). BCP:s kärngrupp är migrantarbetare, anställda, hantverkare och arbetslösa bybor. BNP:s starkaste stöd återfinns bland hövdingar, präster, vita handelsmän och tjänstemän. Gruppen bönder, lantarbetare, lärare och mindre handelsmän är partipolitiskt splittrad mellan de två stora partierna.

Även om valmanskårens klassmässiga fördelning inte är exakt känd, kan man ändå med några rimliga antaganden visa – som jag gjorde vid disputationen – att BNP i faktiskt röstetal är ”för stort” i förhållande till sitt påstådda väljarstöd. För att siffrorna skall stämma måste BNP också hämta ett inte obetydligt antal röster

från ”typiska BCP-grupper”. Det gör att man vill börja leta efter andra faktorer utöver klass, som gör att en del migrantarbetare, arbetslösa bybor etc röstar på BNP. Sådana faktorer skulle kunna vara religion, utbildning och kön. Författarens resonemang kring dessa faktorer är delvis motsägande. Utbildning sägs dels ha betydelse för röstningen (s 30, 82), dels att utbildning inte har något sådant samband (not 72 s 167). Samma sak för religion, som å ena sidan sägs påverka partivalet (s 47, 66), å andra sidan inte ha något sådant samband (s 81, 82). En del av tveksamheten torde bero på hur en tidigare ekologisk korrelationsanalys av 1965 års val skall tolkas⁶. Kanske har författaren här varit väl försiktig i sin tolkning. Mycket talar för att inte bara samhällsklass utan också religion, utbildning och kön har sin betydelse för stödet åt de två partierna.

Dessa senare kommentarer är emellertid mest randanmärkningar. På det faktamässiga planet ger avhandlingen annars intryck av detaljrikedom och vederhäftighet. Det är i första hand i fråga om dataredovisning, inte i teoretisk stringens, som avhandlingen har sina förtjänster.

Olof Petersson

Noter

- 1 Tilman Tönnies Ewers & Peter von Wogau, ”dependencia”; Lateinamerikanische Beiträge zur Theorie der Unterentwicklung”, *das Argument* No. 3 1973, s 404–452.
- 2 Se t ex Anibal Quijano, cit i Jan Annerstedt & Rolf Gustavsson, ”Mot en ny internationell arbetsfördelning?”, *Zenit* nr 30 1972, s 9.
- 3 Fernando Cardoso: ”Beroende och underutveckling i Latinamerika”, *Zenit* nr 30 1972, s 45.
- 4 A.a., s 40.
- 5 Kingdom of Lesotho Second Five Year Development Plan 1975/76–1979/80, Volume One, Maseru u.å., s 71.
- 6 W.J.A. Macartney, ”The Lesotho General Election of 1970”, *Government and Opposition* No. 4 Oct 1973, s 473–495.

DAVID E. WESTON: *Realism, Language and Social Theories. Studies in the Relation of the Epistemology of Science and Politics*. Lund: Lund Political Studies 25. 1978.

Det finns avhandlingar som är tämligen lätta att bedöma, eftersom de ligger ungefär lika högt – eller lika lågt – på åtskilliga olika dimensioner. Till dessa hör inte Westons, vilken ligger högt på originalitet, skenbart lågt på koherens, högt på mångsidig beläsenhet, tämligen lågt

på akribi, relativt högt på kritisk skärpa men betydligt lägre på logisk analys, och sannolikt högt på fruktbarhet. Samtliga dessa omdömen kommer att motiveras närmare i den följande texten; men det är inte ändamålsenligt att disponera den efter dem.

Avhandlingens syfte

I inledningen presenterar författaren sitt syfte som tvåfaldigt: dels att närmare undersöka konsekvenserna av olika induktivistiska misstag, dels att utveckla en teori om politik som är konsistent med Poppers epistemologi.

Det är den senare som bildar den röda tråden i de fyra vid första påseende tämligen disparata essäer. Avhandlingen består av: de hävdas på en gång underbygga (demonstrera) och explicera vissa gemensamma vetenskapsteoretiska (epistemologiska) principer, väsentligen hämtade från det systematiska alternativ till traditionell empirism, induktivism och verifikationism som Popper framlagt i åtskilliga arbeten. Popper och Weston kallar detta alternativ för Realism. Jag har i det följande i stället använt ordet refutationism, eftersom ordet "realism" redan är belastat med så många betydelser inom filosofin och ytterligare inom statsvetenskapen.

Poppers teori kan ses både som en närmast vetenskapshistorisk framställning om kunskapens växt och som en forskningsstrategisk doktrin; och Weston anknyter till båda i sina olika essäer om matematikhistoria, alienationsteori, den materialistiska (?;material) historiesynen och de "komplementära motsättningar" som råder mellan *Homo sociologicus* och *Homo politicus*. Ibland ligger hans tyngdpunkt vid att försöka förklara ett tankehistoriskt skeende i refutationistisk anda – och häri ligger mycket av det originella i avhandlingen – ibland försvarar han dess forskningsstrategi i polemik mot empirism och social determinism.

I det senare fallet skjuter han ofta över målet, men det kan vara svårt att bedöma hur mycket. Anledningen härtill är att han i inledningen uttryckligen skriver, att de problem han diskuterar inte så mycket är idéer om vetenskap (science) som omfattas av vetenskapsmän (scientists) och filosofer idag, men snarare har karaktären av populära eller folkliga (popular) missförstånd ifråga om vetenskapen, vilka anknyter till vardagskunskap och har politiska konsekvenser. Det gör att man ofta har litet svårt att se varåt hans kritik är riktad. Jag kommer i fortsättningen att koncentrera mig på hans kritik av namngivna författare och verk.

När jag använde formuleringen "skenbart låg" om koherens, syftade detta på att läsaren behöver både uppmärksamhet och god vilja för att skönja den röda tråden. Detta torde emellertid i avsevärd utsträckning bero på pedagogiska faktorer: författaren är uppenbart själv så

djupt inne i en tanketradition att de logiska sammanhangen ter sig självklara. De hade lätt kunna understrykas litet mer.

Kritik av empirism

På många olika avsnitt i avhandlingen kritiserar författaren vad han ibland kallar (radikal) empirism, ibland verifikationism, ibland positivism, och ibland (naiv) induktivism. Jag tycker mig skönja åtminstone tre olika typer av kritik. En av dem går ut på att empirism är självmotsägande eller bygger på orimliga förutsättningar, en annan på att den är en dålig eller ohållbar forskningsstrategi, och en tredje på att den har oönskade politiska konsekvenser, framför allt som en grogrund för dogmatism och totalitära ideologier.

Först av allt kan det emellertid vara nödvändigt att skilja på några olika områden på vilka den mångtydiga termen "empirism" har använts inom filosofin – åtminstone följande fyra:

1) *som en position beträffande kriterier på meningsfullhet hos begrepp och satser*. Detta har varit en viktig sida både hos den logiska empirismen eller logiska positivismen i Wien på 1920- och 1930-talen, likaväl som hos dess amerikanska kusin operationalismen från 1920-talet och framåt (den förra var starkt inspirerad av Ernst Mach, och den senare av Charles S. Peirce, som i sin tur var väl insatt i tysk filosofi inklusive Mach). I en stark form säger den att endast de begrepp är (vetenskapligt) meningsfulla som restlöst kan definieras i termer av sinnenstryck eller observerbara fysiska företeelser (man talar här ibland om fenomenalism resp. fysikalism), svagare former kräver endast att sådan översättning skall vara möjlig under vissa betingelser (detta gäller t ex dispositionsbegrepp). De starkaste formerna av empirism beträffande hela satser kräver att en sats för att vara meningsfull skall vara verifierbar, svagare versioner nöjer sig med att den skall vara konfirmerbar, eller prövbar. Popper håller sig åtminstone i tidiga arbeten till idén att definiera kriterier för meningsfullhet i termer av relationer till observationssatser, men han kräver istället falsifierbarhet. Numera är båda typerna av försök till enkla kriterier övergivna, eftersom redan en sats som "alla människor har en far" lätt visas vara varken verifierbar eller falsifierbar i en sträng mening av dessa ord. I den mån man fortfarande försöker formulera meningsfullhetskriterier blir det snarare för hela teorier, t ex att de skall ha åtminstone några prövbara konsekvenser. Jag har inte intrycket att Popper och "positivister" (i den mån man kan finna några vetenskapsteoretiker som fortfarande betecknar sig så) skiljer sig mycket på denna punkt.

2) som en position beträffande vad som skall anses utgöra giltig bevisning. Mycket allmänt formulerat innebär empirism i denna mening av ordet ett krav på att syntetiska eller empiriska påståenden för att godtas som sanna måste verifieras genom observationer, medan endast rent analytiska påståenden kan bevisas genom rena förnuftsresonemang, t ex logikens lagar. Hur strängt detta krav blir beror bl a på var man drar gränsen mellan syntetiska och analytiska påståenden. Normalt räknas t ex matematikens satser till de senare, men det finns extrema empirister (i ordets betydelse 1), t ex John Stuart Mill, som velat räkna dem till syntetiska.

Man kan säga att testfrågan i sammanhanget är: "Finns det några syntetiska a priori omdömen?", dvs "Finns det några empiriska påståenden vars sanning kan beläggas enbart med hjälp av rena förnuftsresonemang?" Svarar man nej på denna fråga, så är man empirist i ordets andra mening.

Här finns emellertid svängrum för många olika hållningar beroende på vad man svarar på frågan huruvida de sinnesintryck jag har tillåter några bindande slutsatser om existensen av en yttre värld och dennas egenskaper (en ytterligt radikal empirist svarar här nej, och förnekar alltså att han kan veta något annat än satser som beskriver hans egna sinnestillstånd – denna position kallas solipsism), och på frågan huruvida induktion är möjlig, dvs om man någonsin från aldrig så många enstaka fall får lov att sluta sig till sanningen av generella satser som "Alla svanar är vita". En mycket radikal empirist skulle här svara nej, under hänvisning till att induktionsprincipen å ena sidan inte är logiskt bevisbar och å andra sidan heller inte kan bevisas empiriskt, eftersom varje bevis för den måste vila på induktion och alltså gå i cirkel.

1900-talets främst empiristiska strömning, den logiska positivismen, förnekar (i varje fall i sina tidiga faser) existensen av syntetiska a priori-satser, men går inte så långt som till solipsism; snarare försöker man visa hur ett språk som handlar om yttervärlden kan logiskt rekonstrueras från ett som handlar om mina sinnesupplevelser. Man tenderar också att godta induktionsprincipen, ehuru ibland med vissa reservationer. Popper bryter sig här ur traditionen genom att s a s ställa problemet på huvudet. Mycket förenklat uttryckt, i stället för att kräva att en teori skall legitimeras sig genom att hänvisa till verifikation formulerar han saken så att en teori som man systematiskt har försökt falsifiera utan framgång därigenom har legitimerat sig, inte som en sanning, men som en teori som man bör godta tentativt och tills vidare, så länge inte konkurrerande teorier klarat sig ännu bättre undan falsifikationsförsök.

3) som en position i den psykologiska frågan om hur våra föreställningar uppkommer och påverkar varandra. En radikal empirist i denna mening av ordet hävdar att "intet finns i intellektet som ej funnits i sinnena", dvs att alla våra föreställningar antingen är direkta sinnesintryck, minnen av sådana, eller kombinationer av dem. Han kan också formulera saken så att våra intellekt vid födelsen är "oskrivna blad", så att *alla* våra föreställningar beror på vad vi därefter upplevt. Även mera abstrakta föreställningar, t ex primitiva naturlagar som konversationsprincipen o d, är resultatet av kombinationer och bearbetning av sinnesintryck. Och en ytterligt radikal empirist kan t o m hävda att även principerna för denna bearbetning uppkommit genom erfarenhet.

4) som en normativ eller deskriptiv hållning i fråga om vad som befrämjar kunskapens växt. Som normativ hållning kan då empirism eller kumulativism beteckna receptet att systematiskt samla in data och försöka sig på allt vidare generaliseringar från allt vidare datainsamlingar eller samlingar av bekräftade hypoteser, för att så småningom komma fram till satssystem på så pass hög nivå att de förtjänar att kallas teorier. Som deskriptiv hållning betecknar empirism då uppfattningen att alla framgångsrika vetenskaper förfarit just så i sin utveckling. Som antiempirister – med s in emellan tämligen olika uppfattningar – kan man då beteckna bl a Popper, Lakatos, Feyerabend, Kuhn, Althusser.

Jag har gått så här pass långt in på olika betydelser av empirism för att visa att det inte rör sig om ett utan om flera olika begrepp, som i många fall är logiskt oberoende av varandra. Man kan t ex vara empirist₁ utan att vara empirist₂ – Hobbes och Locke som Weston beskriver är exempel på detta. Man kan begrunda sin empirism₁ i empirism₃ – som t ex Locke tycks göra – eller man kan göra det på andra grunder – som t ex många av de logiska positivisterna. Man kan hålla empirism₂ och empirism₄ isär: flera av de logiska empiristerna var intresserade av att ställa upp *kriterier* för bedömning av påstådd kunskap, men sysslade inte med att ställa upp *recept* för hur man uppnår sådan. Och man kan gå direkt vidare från empirism₂ till empirism₄, vilket många mera enkelspåriga positivist och operationalister har gjort, och vilket sannolikt lagt en betydande hämsko på samhällsvetenskaplig forskning i flera årtionden omkring andra världskriget. Man kan slutligen röra sig med flera olika relationer mellan de normativa och deskriptiva versionerna av empirism₄: både låta den normativa versionen följa ur den deskriptiva – vilket t ex Kuhns och Althusser efterföljare ibland gör – eller betrakta den deskriptiva som liggande utanför vetenskapsteorins område: en del av Poppers formuleringar kan tolkas så.

Westons resonemang gäller till sitt innehåll framför allt empirism₄ och Poppers alternativ till denna; men han tycks inte hålla de olika betydelseerna av empirism isär och hans argument är ofta riktade mot empirism₂ eller empirism₃, och blir dessutom ofta inte särskilt intressanta eftersom de riktar sig mot så starka versioner av dem att det torde vara svårt att plocka fram några moderna företrädare för dem. Han påpekar t ex att satsen "All kunskap vilar på erfarenhet" antingen själv vilar på erfarenhet, i vilket fall man måste fråga hur någon kan våga dra en så generell slutsats från en begränsad egen erfarenhet, eller också vilar den inte på erfarenhet, i vilket fall den antingen enligt sig själv inte utgör kunskap eller utgör kunskap och därmed falsifierar sig själv. Denna kritik drabbar dock bara mycket radikala varianter av empirism₂, och man kan genom att låta satsen uttrycka en metodologisk rekommendation snarare än en påstådd sanning klara sig undan kritiken. Samma sak gäller de argument Weston hämtar från Piagets och andras kognitionspsykologi: den drabbar bara de empirister₂ eller empirister₄, som just hängt upp sin position på någon radikal version av empirism₃.

Matematikens historia

En första essä, "Numerical Abilities and Social Theory" behandlar ursprunget och utvecklingen av vad vi i analogi med läskunnighet kan kalla talkunnighet (numeracy). Den börjar som en diskussion av den pytagoreiska föreställningen att verkligheten adekvat och uttömmande kunde beskrivas med hjälp av tal och hur denna kom in i en intellektuell kris vid upptäckten av irrationella tal, varefter forskningens huvudfåra kom att bli geometrin för lång tid framåt. Weston försöker både påvisa vilken rationell kärna som fanns i eller (som han själv gör i ett tekniskt appendix) kunde utvecklas ur pytagoreernas sk triangulära tal, och hur det kom sig att denna rationella kärna omgavs av en så omfattande mytologi. Därifrån kommer han så, något oförmedlat, över till modern metamatematik och kunskapsteori och gör en första skiss över Russells avfall från empirism och Poppers alternativ, för att med utgångspunkt därifrån skissera en teori om hur olika sociala faktorer har påverkat utbredningen av matematik och talsystem, samt försöka utreda hur räkning och klassifikation hänger samman med varandra.

Ordet "klassifikation" tycks vara centralt, ty med hjälp av det försöker han på olika ställen i avhandlingen finna relationer mellan Russells försök att rekonstruera matematiken som en lära om mängder eller klasser, Durkheims teorier om hur enkla och senare komplexa klassifikationssystem kom att utvecklas ur de primitiva kulturerna, Darwins konsekvenser för biologernas försök att finna perfekta klassifikationssystem och Marx' klass-

analys. En del av detta är intressant, medan annat tycks vila på en sammanblandning av helt olika betydelser av det mångtydiga uttrycket "klass".

Alienationsteorier, andras och Westons

Nästa essä, "Alienation and the Sociological Mind" börjar med en kritisk genomgång av olika sociologiska teorier om alienation och övergår sedan till att skissera Westons eget sätt att koncipiera politisk analys och en teorbildning kring alienation baserad härpå. Den förra faseras bara på ett enda arbete, Geyer & Schweitzer (red.): *Theories of alienation*, sammanfattande ett symposium på temat vid världskongressen 1974 med International Sociological Association. I en mening är hans utgångspunkt att alla samhällsteorier utgör svar på politiska problem, vilka i sin tur i grunden är filosofiska.

Ett första problem vid ställningstagandet till Westons referat och kritik av olika författare på området, främst Ludz, Israel, Hays, Geyer och Shoham, gäller vilka spelregler som skall följas. I sin klassiska essä "Om tolkningen av filosofiska texter" formulerar Gunnar Aspelin vad han kallar rationalitetsprincipen: Om olika tolkningar av ett textställe i övrigt är lika rimliga, så bör man föredra den som är mest väldefinierad och logiskt sammanhängande, eventuellt med hjälp av de outtalade förutsättningar man kan behöva tillägga författaren för att få fram detta sammanhang.

Weston följer dessvärre den motsatta maximen beträffande föremålen för sin kritik: den tolkning väljes som är lättast att sedan kritisera. Låt mig ta ett exempel från hans kritik av Israel. Denne ser, liksom flera andra författare, den sjätte Feuerbachtessen ("Människan är summan av sina sociala relationer") som belägg för att Marx då hade övergivit sina tidigare resonemang om den mänskliga naturen (Gattungswesen) eller i varje fall upphört att basera sin alienationsteori på dem. Israel ansluter sig också uttryckligen till tesens innehåll. Med utgångspunkt därifrån diskuterar Weston så konsekvenserna av antagandet att det inte finns någon mänsklig natur. Han påstår att detta implicerar en total och sträng social determinism, formulerad i satsen "Allt tänkande är social bestämt", och upprepar det gamla påpekandet att denna sats under inga omständigheter kan göra anspråk på att vara en sats som vi vet vara sann (ty i så fall skulle en motsägelse följa). Vidare hävdar Weston att den sjätte Feuerbachtessen implicerar att all kunskap vilar på erfarenhet, vilket i sin tur medför att de som tror på tesen måste ta avstånd från möjligheten till vetenskaplig kunskap över huvud taget och därför bara har kvar att välja mellan godtycklighet och dogmatism.

Weston kommer alltså fram till att Israel begår "det induktivistiska misstaget" efter att bara några sidor tidigare i avhandlingen ha markerat att han uppfattat att

Israel ansluter sig till synen på kunskapsprocessen som en aktiv interaktion mellan subjekt och objekt. Antingen är Israel starkt inkonsistent, eller också har Weston missuppfattat något.

Jag tror att nyckeln till missuppfattningen ligger i en annan motsägelse, som Weston hävdar följa ur antagandet att det inte finns någon mänsklig natur: i så fall blir det inte möjligt att avgränsa klassen av människor, och man kommer fram till en paradox av typen "det finns en klass som inte är någon klass". Ty om jag skulle säga att det inte finns någon egenskap som är gemensam för alla människor, så kunde det vara själv-motsägande (åtminstone så länge som man inte tar Wittgensteins resonemang om familjelikhet under betraktande). Men det är knappast detta som Marx och Israel förnekar, utan snarare att det finns en allmängiltig *natur* (Wesen), vilket alltså inte motsäger att vissa typer av perception eller beteende kan vara medfödda och så-tillvida ingå i människans natur (nature).

Flera författare, både i denna essä och de följande, utsätts för den typen av kritik, och i flera fall går det att visa att kritiken för att bita baseras på utplockade citat, som dessutom tolkas på ett annat sätt än författaren sannolikt intenderat. På det viset görs t ex både Ludz och Baran till naiva och motsägelsefulla induktivister, vilket de själva inte skulle ha gått med på.

Av större intresse än Westons kritik är emellertid hans egen antydning till en teoribildning. Han utgår från att det finns en del allmänna filosofiska problem (the problem of identity, the problem of classification, the problem of materialism, osv; "problemområden" hade kanske varit en lyckligare term) till vilka det inte finns några lösningar. Utgångspunkten för behandling av sådana problem blir då problematiska situationer i vilka det inte finns några färdiga lösningar, men där val måste träffas. Människor kommer då att ge *praktiska* lösningar på de teoretiskt olösliga problemen, och detta gör dem politiska. *Politisk analys* bör då inte bestå i att föreslå lösningar till problemen, utan i att studera vilka praktiska lösningar folk faktiskt väljer, och hur dessa leder till kritik och därmed till nya praktiska lösningar, osv (en generalisering av Poppers resonemang om kunskapens växt). Det finns, säger han, tre grundläggande typer av lösningar på politiska problem:

- 1) idealistiska lösningar, producerande bilder och system. Eftersom dessa tenderar att överskatta den grad av ordning som finns i mänskliga samhällen, leder de ofta till att teoretiska problem definieras bort och till att politisk debatt skulle bli meningslös;
- 2) ett godtyckligt hanterande av våld: tankelinjen från Macchiavelli till Hitler (jag har här den invändningen att Weston grovt förenklar Macchiavelli);

- 3) liberalism, vilken är intellektuellt diffus p g a sin aversion mot byggandet av system, och därför på goda grunder tenderar att begränsa den politiska debatten till praktiska problem och hänföra de metafysiska till de privata åsikternas sfär.

Han ser ett intellektuellt förfaringsätt i Poppers anda som den enda möjligheten att undvika de första två lösningarna, vilka däremot ses som implikationer (av något slag) av den naiva empirism Weston kritiserar (även nazismen skulle enligt honom ha varit baserad på empirism, utan att det närmare sammanhanget dock anges).

Alienation ses nu som ett universellt tillstånd resulterande från praktiska lösningar på filosofiska problem, och som tilltagande i takt med att givna lösningar kommer att ses som alltmera ohållbara. Politisk aktivitet blir då ett resultat av alienation, och samhällsteorier ett specialfall av politisk aktivitet, eftersom dessa också sysslar med att ge praktiska lösningar till teoretiska problem.

Vad Weston kastar fram är bokstavligen en skiss i några huvudpunkter, utan närmare begreppsprecisering, logisk systematisering, osv. Den verkar originell och intressant, och kommer förhoppningsvis i framtiden att presenteras i såpass systematisk form att det kan bli intressant att gå in på en närmare kritisk granskning av den.

Nästa essä, "The Material Conception of History", skall jag här av utrymmesskäl inte gå närmare in på. Den börjar med ett försök att tolka den parallella agrikulturella revolutionen på flera olika ställen på jorden för 8–10 000 år sedan i Popperska termer, och går därefter över till att ge en överblick över modern tankehistoria och vad som bestämt den, varvid Weston hävdar att den historiematerialistiska utvecklingssynen är felaktig, eftersom det just är vetenskapens nivå som bestämmer ett produktionssätt. Ett senare avsnitt av essän behandlar modern kognitionspsykologi och implikationerna för historisk utveckling i allmänhet och idéutveckling i synnerhet av dennas slutsatser om vissa medfödda och intuitiva typer av kunskap och om vår öppna inlärningsförmåga.

Den sista essän, "Complementary contradictions", är kanske den som ligger närmast den traditionella statsvetenskapens område. I de tidigare essäerna tar han på ett par ställen avstånd från den vanliga synen på sociologin som samhällsvetenskapernas mest övergripande disciplin och vill i stället ge denna roll åt den politiska analysen (i hans definition). I avslutningsessän diskuteras mera ingående relationerna mellan de två disciplinerna och mellan deras människobilder – *Homo sociologicus* och *Homo politicus* – som betingande och

motsägande varandra, och författaren antyder hur man skulle kunna transcendera båda.

Efter ett inledande kritiskt resonemang om Poppers syn på tankehistorien – där Popper hävdar se alltför mycket riktning och förnuft i denna – går Weston in på vad han ser som samhällsvetenskapernas intellektuella ursprung: Hobbes och Locke. Han redogör för bådadernas – i vissa avseenden rätt likartade – kunskaps-teorier och för deras – mera motsatta – politiska teorier. Som jag ovan antytt, observerar han inte klart att bådaderna väl kan karakteriseras som empirister₁ och empirister₂, men att detta inte leder dem till att bli konsekventa empirister₂ (Locke accepterar t ex en del syntetiska a priori-satser av religiös natur).

Därefter spårar han Lockes inflytande inom olika områden. På kunskaps-teoriens område pekar han vidare mot mera radikala empirister som Berkeley och Hume – och fram till hur denna empirism i vårt århundrade har tacklats av olika tänkare som Russell, Wittgenstein och Popper. Hans samhällstänkande ses – i anslutning till Russells historieskrivning – som ledande till två olika strömningar: en "hardheaded" över Bentham, Ricardo, Marx, Darwin och Stalin, och en "softhearted" över Fichte, Byron, Carlyle, Nietzsche, James och Hitler. (Listorna ser litet egendomliga ut, men detta beror möjligen på att Russell i ett kapitel om Lockes efterföljare låter dem utgå från Kant, vilket verkar litet rimligare – jag är inte övertygad om att Westons övergång från att se dem som Kants efterföljare till att se dem som Lockes efterföljare är helt hållbar).

Homo sociologicus får i vårt århundrade stå som representant för den ena strömningen, i det den människobild som "sociologerna" ger är den av den socialt determinerade, den socialiserade människan. Vilka "sociologerna" är kan man sedan diskutera: Weston placerar dit Parsons och hans skola, men också alienations-teoretiker av skiftande schatteringar, C. Wright Mills, Paul Baran och andra. Den ende omnämnde sociolog som inte med olika argument placeras i denna skara är Ralf Dahrendorf, som för tjugo år sedan skrev en kritik av Marx och Parsons på en gång, och vars liberala hållning tydligen räddar honom. Uppenbarligen ligger det en del i Westons kritik av både funktionalister och marxister, men hur mycket blir oklart eftersom han inte gör någon systematisk genomgång av en enda tänkare på området, och eftersom både begreppen "social determinering" och "socialisering" är så pass mångtydiga att en noggrann textläsning ofta blir nödvändig för att med större säkerhet lokalisera en författare: få av dem Weston citerar har sagt eller implicerat att social determinering är sträng och total, och många av dem menar uppenbarligen att ett viktigt sätt att bryta den är att klargöra hur den fungerar, eftersom omedvetenhet om hur socialisering fungerar antas vara en betingelse

för att den skall kunna fungera.

Om *Homo sociologicus* lär in men inte lär ut, så gäller motsatsen för *Homo politicus*: den nyttomaximerande, planerande, manipulerande människan. Weston tar Downs som paradigmexempel på en sådan människobild, och går igång med att dissekera "An Economic Theory of Democracy", men begränsar sig i kritiken av Downs till dennes i de två inledningskapitlen explicit och implicit presenterade kunskaps-teori. Här, som tidigare, gäller att Westons egna idéer är mera originella och intressanta än hans kritik av andra författare. Downs skulle säkert ha känt sig orättvist behandlad av flera skäl.

Ett första skäl är att Westons kritik inte är immanent. Downs pläderar själv för att få sin teori bedömd inte efter de antaganden han stoppar in i sin modell, utan efter de prediktioner som kommer ut ur den. Weston förkastar detta med hänvisning till att vetenskapen över huvud taget inte kan göra prediktioner, och går därefter över till att just göra det förra.

Nu skall jag inte göra mig till företrädare för tesen att författare har rätt att kräva att kritik alltid skall vara immanent – om hans utgångspunkter uppenbarligen är tvivelaktiga skall kritiker ha rätt att påpeka det – men den grund som Weston anför tycks mig ohållbar. Ty när han hävdar att vetenskapen inte kan göra några (underförstått absolut säkra) prediktioner, så är detta bara riktigt under förutsättning av tämligen begränsade tolkningar av de centrala begreppen. Om vi med "absolut säkra" menar "logiskt sanna", så gäller det, men av skäl som inte har med tiden att göra: vi kan varken säga något om förfluten eller kommande tid på grundval av enbart logiska sanningar. Om han menar "empiriskt verifierade" i en mycket sträng mening av "verifierade", så är det fortfarande sant, men denna gång som ett specialfall av induktionsproblemet, som gäller generalisering från en ändlig klass till en oändlig, och där just tidsfaktorn inte heller är väsentlig. I en något svagare mening av "verifierad" blir det däremot sant på ett sådant sätt att tidsfaktorn blir av betydelse: en sats kan, åtminstone enligt empiristiskt synsätt, endast verifieras eller konfirmeras på grundval av *data*, och sådana kan vi definitionsenligt inte ha om framtiden.

Betydelsen av detta skall dock inte överdrivas: många påståenden om det förflutna har också den egenskapen att de endast kan prövas genom indirekta slutledningskedjor. I en mycket sträng mening av "veta" kan vi inte veta någonting om framtiden – men i den meningen finns det mycket litet vi över huvud taget kan veta. Och i en mindre sträng mening av "veta" menar jag, att jag har goda grunder för att säga att jag vet en hel del om framtiden, från himlakropparnas rörelser till nästa års ungefärliga födelsetal, produktionsresultat och röstsiffror i Sverige.

Skälet till denna genomgång är att Weston flera gånger i avhandlingen återkommer till poängen att vetenskapen inte kan göra några prediktioner. Däremot spelar resonemangen ovan föga roll när det gäller just Downs, som på inget sätt har gjort anspråk på att ha gjort en säker förutsägelse om framtiden. Han presenterar tvärtom en "conjecture", ser efter vilka implikationer den har och framlägger dessa för "refutation", och vid första påseende kan det verka svårförklarligt varför en Popper-anhängare som Weston kan ha något emot detta.

Westons argument är emellertid att Downs har misslyckats med just detta, eftersom hans modell är ofalsifierbar, emedan dess definition av "rationalitet" är så innehållslös att den i stort sett bara innefattar att ett beteende skall vara repetitivt för att vara rationellt. Jag tror att Weston härvidlag har rätt på två punkter och fel på en.

För det första borde Downs därvidlag ha stoppat in någon fras i stil med "så länge aktören har samma preferenser". För det andra blir påståenden om att en individ handlat rationellt i en situation ofalsifierbara så länge vi håller oss enbart till någon formell definition av rationalitet, eftersom man till ett givet beteende alltid i efterhand kan finna några förutsättningar om preferenser och världsbilder under vilka handlandet blir rationellt.

Men – för det tredje – detta är inte särskilt intressant, eftersom man för att komma fram till några prövbara förutsägelser måste stoppa in några antaganden, framförda som påståenden eller som hypotetiska, om vilka mål aktören har och vilken information han har eller har tillgång till. I så fall blir modellen prövbar – och det är just detta Downs gör, när han t ex postulerar att partier har som mål att maximera röster. Riker påpekar i sin "Theory of Political Coalitions" uttryckligen att de mål han postulerar (alltså att ett parti är ute efter att få just så många röster som krävs för att få effektiv majoritet) motsäger Downs och i vissa fall leder till med dennes oförenliga förutsägelser, varför ingenderas postulat är helt triviala.

Det återstår då att summera Westons kunskapsteoretiska kritik av Downs. Utöver den redan anförda kan den ges i tre huvudpunkter:

- 1) Downs anger som mål att lösa somliga politiska problem och undvika andra. Men att lösa politiska problem är just att förneka politikens innehåll. Dessutom är några av de undvikna problemen, t ex Arrow's paradox, så fundamentala att de inte bör undvikas – i stället hör det till den politiska analysens huvuduppgifter att studera hur de löses i praktiken.
- 2) Downs förutsätter oberättigat genomförbarheten av ett antal olika distinktioner som teori/empiri, nor-

mativ/positiv teori, normstyrt/rationellt beteende, rationellt/irrationellt beteende och mål/medel.

- 3) Downs vill både äta kakan och ha den kvar genom att presentera sin teori som positiv men inte deskriptiv, dymedelst görande anspråk på att hans teoretiska antaganden är sanna, men befriande sig från kritik mot dem.

Eftersom det här inte finns plats för en detaljerad genomgång hur mycket av denna kritik som blir relevant när man tar hänsyn till de preciseringar och reservationer Downs själv anför, skall jag här bara redovisa ett allmänt intryck:

- 1) Jag tror att Weston har rätt i att Arrows paradox i vissa sammanhang kan ha mer än kuriositetsintresse, men menar att det är kritikerns uppgift att påvisa att det sammanhang man diskuterar är just ett sådant.
- 2) Det verkar klart att Downs gör det litet för enkelt för sig – även om Weston överdriver graden – men det är oklart hur stora konsekvenser detta får för den teori Downs presenterar, och detta har Weston inte närmare utrett.
- 3) Möjligen vilar denna kritik på ett missförstånd, eftersom Weston för tolkningen av "positiv" gått till Oxford Dictionary snarare än till det filosofiska språkbruk, i vilken "positiv" inte betyder "säker" eller "tveklös", men "påstådd" eller "hävdad" – och i så fall blir Downs inte längre nödvändigtvis motsägelsefull.

Slutord

Återigen: Westons avhandling rangerar mycket olika högt på olika kriterier. Dess starka sidor är författarens mångsidiga lärdom, som tillåter honom att i flera sammanhang få ett stort perspektiv på de problem han diskuterar och att i sina idéer integrera kunskapselement från annars vitt skilda fält; hans originalitet i framställningen av egna idéer och i tillämpning av Poppers; och hans aktiva ifrågasättande av traditionella förutsättningar. Dess svaga sidor är kopplade till de starka: hans kritik är ofta baserad på en tvivelaktig textläsning och en ytlig eller rent av bristande logisk analys; hans framställning av sina egna idéer har bara karaktären av en osystematisk skiss, så otydlig att det inte verkar meningsfullt att kritisera den; och den röda tråd i avhandlingen, som uppenbarligen är självklar för författaren, kräver beläsenhet, tålmod och god vilja av den läsare som vill hitta den.

Håkan Wiberg

Litteraturnotiser

Centerpartierna i Norge och Sverige

The Centre Parties of Norway and Sweden är rubriken på en artikel av två engelska forskare, Neil Elder och Rolf Gooderham, i ett av de senaste häftena av *Government and Opposition* (Vol. 13, No. 2, Spring 1978). Författarna jämför de båda partiernas program, strategi, väljarbas och parlamentariska aktivitet under främst 1960- och 1970-talen. Eftersom flertalet av de presenterade data är välkända för skandinaviska läsare, skall jag här nöja mig med att redovisa förf:s viktigaste frågeställningar och bedömningar.¹

I samband med att Elder och Gooderham motiverar sin komparativa studie diskuterar de "sina" partiers gemensamma karaktäristiska: "... the Centre Parties, with their origins in rural interests, have provided a natural channel for the articulation of issues difficult to accommodate within the framework of a two-party system. These issues include decentralization, environmental protection and a questioning attitude to growth." Förf. poängter särskilt partiernas försök att anpassa en traditionell politik till det moderna samhället. Gemensamt för partierna är också deras parlamentariska effektivitet: såväl det norska som det svenska centerpartiet har spelat en nyckelroll vid borgerliga regeringsbildningar.

Elder och Gooderham anlägger främst ett förändringsperspektiv på sitt ämne. De ställer frågan om centerpartierna i Norge och Sverige har lagt om sin policy, om de har blivit radikalare, om de har initierat förändringar – eller om de helt enkelt har anpassat sig till den politiska utvecklingen.

Förf:s svar på dessa frågor är, att de båda partierna har skärpt sin traditionella politik och försökt ge den ett vidare tillämpningsfält. Den radikalisering som de anser har varit tydlig i det svenska partiet har varit mera dämpad i det norska centerpartiet. Belägg för påståendet hämtas bl a i de parti- och valprogram, som partierna presenterat under 1960- och 1970-talen. Huvudpunkterna i dessa program redovisas översiktligt. Författarna hävdar också att radikaliseringsförsöken medfört större spänningar i det norska partiet än i det svenska.

Elder och Gooderham avvisar dock tanken, att de förändringar som ägt rum i partiernas policy enbart skulle

vara dikterade av opportunism. De anser istället, att båda partierna har varit talesmän för relevanta och viktiga intressen i vår samtid och menar, att partierna i vissa avseenden är före sin tid jämfört med andra partier i dagens Västeuropa. Deras slutliga värdering blir: "... perhaps their chief merit is to insist upon and try to make practicable the maintenance of a human scale."

Författarna tar också upp den populära frågeställningen om centerpartierna i någon mening kan betraktas som populistiska rörelser. De finner, att det svenska centerpartiet visar flera drag som påminner om den ursprungliga amerikanska 1850-talspopulismen.

Det norska centerpartiet har däremot intagit en social konservativ linje. Partiets ungdomsrörelse radikaliserades dock i en öppet populistisk riktning under 1960-talets mitt. Men eftersom ungdomsförbundets linje inte vann någon större ankläng i faderpartiet blir författarnas slutsats, att partiets enda drag av "old-style American populism" är den negativa attityden till stora enheter.

De båda partierna skiljer sig klart i hur effektiva de varit i försöken att expandera sitt väljarstöd. Det svenska centerpartiets strategi för att vinna väljare har varit framgångsrik. År 1973 fick partiet drygt en fjärdedel av de avgivna rösterna. Den ökade andelen väljare har medfört en diversifiering av partiets väljarkår. År 1956 bestod partiets väljarkår till 75 % av jordbrukare. I 1976 års val hade jordbrukarnas andel i partiet minskat till 18 %.

Det norska broderpartiet förefaller framförallt att ha misslyckats med att vinna väljare i städerna, och partiets högsta väljarandel under efterkrigstiden har varit ca 11 %. Det norska centerpartiet har förblivit ett jordbrukarparti. Någon omfattande diversifiering av väljarkåren har inte skett.

I det avslutande avsnittet diskuteras vilken framtid de båda partierna har. Författarna summerar svagheter hos det svenska centerpartiet som lett till vikande opinions-siffror, såsom svag partiidentifikation hos partiets väljare och inkonsistenser i partiets strategi, men konkluderar: "But the Centre Party's only other consolation in present circumstances would seem to be that its fortunes are certainly not going to decline at the same rate as its

original support base. As demographic considerations have become less significant, so political skills have become more important. If it can manifest these to a high degree, the party may yet be able to extricate itself from the difficulties which now beset it."

För det norska broderpartiets del menar förf., att det finns anledning till pessimism. Partiet har reducerats till sina kärngrupper i landsbygdsområden och saknar organisatorisk bas i städerna. Det har skadats av interna stridigheter kring framtida policy och lämpliga koalitionspartners, och det saknar skickliga ledare.

Augusti 1978

Paula Uddman

¹ Någon gång kan sakuppgifterna i artikeln förefalla diskutabla. Förf påstår utan belägg, att Gunnar Hedlund år 1928 skulle ha erbjudits plats på en socialdemokratisk valsegel. Vid en muntlig förfrågan från StvT:s redaktion har dr Hedlund meddelat, att erbjudandet skedde inför 1932 års val till andra kammaren.

Medarbetare i StvT

Professor *Hans L. Zetterberg* är chef för Sifo

Gunnar Andrén är verksam vid Filosofiska institutionen i Stockholm

Thomas A. Herz är professor i sociologi i Köln

Docent *Jan-Erik Lane* förestår Centrum för administrativa studier i Umeå

Försäkringsdomare *Carl Herman Bergh* har varit sekreterare i rättighetskyddsutredningen

Fil. dr *Olof Petersson* är forskarassistent vid Statsvetenskapliga institutionen i Uppsala

Docent *Håkan Wiberg* förestår Avd. för freds- och konfliktforskning i Lund

Fil. lic. *Paula Uddman* är universitetslektor vid Statsvetenskapliga institutionen i Lund

Till redaktionen insända skrifter

Agersnap, Torben-Fivelsdal, Egil, red., *Demokrati i organisationer*. Nyt Nordisk Forlag

Allardt, Erik-Wesolowski, Wlodzimierz, eds., *Social Structure and Change. Finland and Poland*. Polish Scientific Publishers

Anckar, Dag, *Att klassificera lagar*. Åbo Akademi

Anckar, Dag, *Politik som studieobjekt*. Åbo Akademi

Bauerlund, H., *Samfundsfaglig bibliografi*. Samfundsfagnyt

Bengtsson, Bertil, *Skadestånd vid myndighetsutövning*. Norstedts

Daly, John Charles, ed., *The Future of Urban Centers*. American Enterprise Institute

Dent, Harry S., *The Prodigal South Returns to Power*. John Wiley

Djupsund, Göran-Ståhlberg, Krister, *Korporatisering och byråkratisering av finländsk politik*. Åbo Akademi

Elklit, Jörgen, *Tekster til historisk forskningsteknik*. Politica

Elwin, Göran-Victor, Dag, red., *Rätt och marxism*. Pan/Norstedts

Fogelklou, Anders, *Den orättfärdiga rätten*. Norstedts

Fridberg, Torben-Nørregaard, Carl, *Uddannelsernes formidling af den sociale arv*. Socialforskningsinstituttet, København

Gaspar, Edmund, *United States-Latin America*. American Enterprise Institute

Gerner, Kristian-Lundgren, Lars, *Planhushållning och miljöproblem*. Liber

Hansen, E. J., *Fordelingen af levekårene*. Socialforskningsinstituttet, København

Harle, Vilho, ed., *The Political Economy of Food*. Saxon House

Histotielärnarnas förenings årsskrift 1977-78.

Karvonen, Lauri, *Diffusionsprojektet I*. Åbo Akademi

Kirkpatrick, Jeane Jordan, *Dismantling the Parties*. American Enterprise Institute

Lund, Reinhard, *Teknik og arbejdstilfredshed*. Socialforskningsinstituttet, København

Martens, Hans, *Centralforvaltningen i seks vestlige lande*. Politica

Mouritzen, P. E., *Borgerdeltagelse og graesrodsbevaegelser*. Politica

Noack, J. P., *Den stalinistiske revolutionen I-II*. Berlingske Forlag

Nordenstreng, Kaarle, *Kommunikationsteori*. AWE/Gebers

Nutter, G. W., *Growth of Government in the West*. American Enterprise Institute

Qvortrup, Jens, red., *Social struktur og levestandard i Östeuropa*. Sydjysk Universitetsforlag

Ranney, Austin, *The Federalization of Presidential Primaries*. American Enterprise Institute

Rikardsson, Gunnel, *The Middle East Conflict in the Swedish Press*. Esselte Studium

Sollerman, Pelle, *Berättelsen om Gotlands Folkblad*. Wessman & Pettersons Bokhandel, Visby

Statskontoret, *Om planering vid statliga myndigheter*. Liber

Stråth, Bo, *Nordic Industry and Nordic Cooperation*. Almqvist & Wiksell International

Sundberg, J. W. F., *Från Eddan till Ekelöf*. Studentlitteratur

Svenska Arbetsgivareföreningen, Företagsamheten inför 80-talet, 5 vol.

Svensson, Pelle, *De unges valget*. Politica

Therborn, Göran, *What Does the Ruling Class Do When it Rules*. NLB, London

Togeb, Lise, *Den uopslidelige laerebog*. Politica

Östgaard, Einar, red., *Pressen i Norden*. Gyldendal Norsk Forlag.

Prenumerera på Statsvetenskaplig Tidskrift för år 1978!

Ordinarie abonnenter – sätt in 65 kr på postgiro nr 27 95 65-6

Studentabonnenter – tag kontakt med tidskriftens ombud vid de statsvetenskapliga institutionerna.

Åberopa alltid abonnentnumret i samband med abonnemang, distribution eller adressförändring (numret finns angivet på adresslappen på kuvertet).