

STATS VETENSKAPLIG TIDSKRIFT

INNEHÅLL

UPPSATSER

Olof Petersson, Röstning i ett kårval
Björn Söderfeldt, Om verklighet och värde

ÖVERSIKTER OCH MEDDELANDEN

Professor Lewin och ideologierna. Av *Tom Bryder*
Slutreplik till Bryder och Söderfeldt. Av *Leif Lewin*

LITTERATURGRANSKNINGAR

Barry Holmström, Koreakriget i svensk debatt. Anm. av *Sverker Gustavsson*
Göran Hydén, Socialism och samhällsutveckling i Tanzania.
Anm. av *Jan Andréasson*
Replikväxling mellan *Dag Anckar* och *Jan Wibbe—Claes Wiklund*.

LITTERATURNOTISER

STATSVETENSKAPLIG TIDSKRIFT

REDAKTIONSSEKRETERARE OCH ANSVARIG UTGIVARE

Docent Torbjörn Vallinder, Lund

Redaktionsutskott: Redaktionssekreteraren samt
professorerna Nils Stjernquist och Håkan Strömberg, Lund

Biträdande redaktionssekreterare
Docent Lennart Lundquist, Lund

Tidskriftens ombud vid de statsvetenskapliga institutionerna
Pär-Erik Back, Umeå Leif Lewin, Uppsala Lennart Månsson, Göteborg
Gunnar Wallin, Stockholm

Tidskriften utkommer med fyra häften om året
och tryckes med bidrag från Statens råd för samhällsforskning

Prenumeration sker hos Statsvetenskaplig Tidskrifts expedition, Lund
(postgiro nr 27 95 65)

Prenumerationspriset för 1974 är 54,10 kr inkl. moms. Pris för enstaka häfte
17,65 inkl. moms.

Universitetsstuderande erhåller abonnemang till nedsatt pris
efter hänvändelse till vederbörande lärare

Expeditionens och redaktionens adress: Fack, 220 05 Lund 5,
tel. (046) 12 41 00 ankn. 616

Eftertryck av tidskriftens artiklar och övriga innehåll utan angivande av källan
förbjudes

Lund i januari 1974

FAHLBECKSKA STIFTELSEN

INNEHÅLL

UPPSATSER

<i>Olof Petersson</i> , Röstning i ett kårval	229
<i>Björn Söderfeldt</i> , Om verklighet och värde	255

ÖVERSIKTER OCH MEDDELANDEN

Professor Lewin och ideologierna. Av <i>Tom Bryder</i>	274
Slutreplik till Bryder och Söderfeldt. Av <i>Leif Lewin</i>	281

LITTERATURGRANSKNINGAR

<i>Barry Holmström</i> , Koreakriget i svensk debatt. Anm. av Sverker Gustavsson	285
<i>Göran Hydén</i> , Socialism och samhällsutveckling i Tanzania. Anm. av Jan Andréasson	297
Replikväxling mellan Dag Anckar och Jan Wibble—Claes Wiklund	299

LITTERATURNOTISER	304
-------------------------	-----

Röstning i ett kårval*

AV OLOF PETERSSON

1. Studentpolitik och röstning i kårval

I det sena 60-talet har studenterna som politisk grupp varit föremål för stort intresse. De yttre politiska manifestationerna aktualiserade en rad frågeställningar. Vilka var studentaktivismens orsaker? Stod de att finna i förändringar i studenternas sociala situation och universitetsutbildningens nya organisation? Eller härledde de sig ur vissa strukturella spänningar i det nationella ekonomiska, sociala och politiska systemet? Eller var orsakerna primärt av internationell art: var studenternas politiska organisering ett led i en global rörelse? Studenterna som samhälleligt kollektiv uppmärksammades. Tillhör studenterna en enda klass? Om inte, vilka skiktningar existerar bland studenterna och vilka politiska konsekvenser får dessa? Vilka studenter berördes av det politiska uppsvinget? Hur är olika former av politisk aktivitet bland studenterna relaterade till varandra? Vilket förhållande råder mellan en students allmänpolitiska attityder och hans/hennes förhållningssätt gentemot de speciella studentfrågorna?

Det finns en intressant möjlighet att belysa en del av dessa frågeställningar. Genom lag är universitetsstuderande skyldiga att tillhöra en studentkår. Vid många större kårer väljs numera det beslutande organet genom val, där kårpartier tävlar om medlemmarnas röster. Vi kan alltså betrakta dessa studentkårer som ett politiskt subsystem, i sina grunder fixerat genom det nationella politiska systemets beslut, men med en relativt stor autonomi vad gäller den interna organisationen.

Genom att studera hur studenterna handlar i ett sådant kårval kan vi få värdefull kunskap om de politiska aspekterna på studentlivet. Vilka studenter är det, för det första, som deltar i kårvalet? Är det t.ex. sociala faktorer som avgör om man röstar? Avslöjas här någon

social skiktning med politiska implikationer genom benägenheten att delta i valet? Och bland dem som röstar kommer kårpartivalets determinanter att vara av stort intresse. Om det är så att valet bestäms av strikt "inofackliga" faktorer, av att man läser ett visst ämne eller rent av bara för att man råkar vara bekant med personer inom det ena eller andra partiet, blir slutsatsen en helt annan än om partivalet i stället är avhängigt av allmänpolitiska värderingar. I det senare fallet kan vi, trots den relativt stora institutionella autonomi, peka på studentkårpolitikens beroende av det nationella politiska systemet.

2. Kårvalsundersökningen 1969

Föreliggande artikel redogör för en undersökning av vilka faktorer, som påverkade valarbeteendet vid studentkårvalet i april 1969 i Göteborg. Studentkåren, FFS — Filosofiska Fakulteternas Studentförening — som omfattar studenter vid humanistiska, samhällsvetenskapliga och matematisk-naturvetenskapliga fakulteterna, har från 1968 en fullmäktigeförsamling som högsta beslutande organ i stället för det tidigare föreningsmötet där alla medlemmar hade rösträtt. Fullmäktige omfattar 40¹ mandat och väljs årligen i fria, allmänna, slutna, direkta och proportionella val i en valkrets. Fullmäktigeledamöterna nomineras av kårpartier, vilka måste stödjas av minst 50 kårmedlemmar.

Andelen medlemmar som röstade i det första valet 1968 var 43,2 procent. Andelen har under de fyra första valen kontinuerligt sjunkit och var 1971 nere i 17,5 procent. Trenden

* Värdefull kritik av manuskriptet har lämnats av Bo Särilvik och Sören Holmberg samt av övriga deltagare i specialseminariet för politisk beteendeforskning vid statsvetenskapliga institutionen, Göteborgs universitet.

bröts emellertid 1972 då valdeltagandet steg till ca 38 %. I det här studerade valet i april 1969 var valdeltagandet 32,9 procent.

Sex partier ställde upp 1969. Två av partierna, FS (Fria Studenter) och SDS (Studierande för ett demokratiskt samhälle), kvarstod oförändrade från 1968. Oberoende Studenter (OBS) hade i mycket sitt ursprung i den sittande kårstyrelsen. Ett parti 1968 (Kåraktivisterna) klövs i två delar inför valet 1969. Ur den ena delen uppkom Socialisterna, ur den andra Radikala Demokraterna (RaD). Allmänna Trivselpartiet (ATP) hade ingen motsvarighet 1968. SDS blev valets segrare med sina 10 mandat, men FS och OBS gick i koalition och bildade sedermera kårstyrelse.²

ATP deklarerade i valrörelsen bl.a., att man var mot politisering av kåren, för en utredning av kårobligatoriet, för lägre avgifter och för lägre ölpriser. Det senare kravet kom i mycket att prägla bilden av ATP i mångas ögon. FS lanserade, förutom den i likhet med de flesta andra partier presenterade katalogen av detaljkrav i undervisnings- och studiesociala frågor, krav på att kåren inte skulle få anta utrikespolitiska uttalanden. OBS presenterade sig som ett politiskt obundet studentfackligt parti som inte skulle sysselsätta sig med utrikespolitik. RaD ansåg sig vilja presentera sin ideologi, som man kort sammanfattade i kraven på ett rättvist samhälle och ökad jämlikhet. Socialisterna ville verka för ett socialistiskt samhälle präglad av solidaritet och jämlikhet. SDS ville framför allt bekämpa storfinansens och statsbyråkratins styrning av utbildning och forskning (medan kravet på socialism saknades).

Denna mycket summariska presentation av partiernas ståndpunkter visar, att det fanns tydliga skillnader mellan dem. Men även vissa likheter var uppenbara. Många av de konkreta detaljkraven överensstämde: alla ville t.ex. ha fler läsplatser, och alla var eniga om att kårobligatoriet borde avskaffas. En viktig gemensam nämnare var också, att inget parti uppgav någon anknytning till någon allmänpolitisk organisation. Tvärtom deklarerade flera att de var politiskt helt obundna.

Vid de tre valen 1968—1970 genomfördes vid Statsvetenskapliga institutionen i Göteborg brevenkätundersökningar med utgångspunkt från de två huvudfrågeställningarna:

1. Vad orsakar att somliga deltar i kårval och andra inte?

2. Vad bestämmer att man röstar på ett visst parti?

Resultaten från de två första undersökningarna finns sammanfattade i två proseminarieuppsatser.³ Denna artikel utgör en sammanfattning av de viktigaste resultaten av kårvalsundersökningen 1969.⁴

De två övergripande frågeställningarna definierar våra två beroende variabler: valdeltagande och val av parti. De ägnas var sitt huvudsnitt i artikeln. De oberoende variablerna är av skiftande karaktär: en del är mått på studenternas levnadssituation, andra uttrycker t.ex. deras attityder i olika politiska frågor.

Både när det gäller valdeltagande och val av kårparti är studentens *sociala bakgrund* av stort intresse. Är det t.ex. så att studenter, som kommer från en studieovan miljö, studenter vilkas föräldrar inte har någon högre utbildning, i större utsträckning än andra underlåter att rösta i kårvalet? Och, om de röstar, har deras bakgrund någon inverkan på deras val av kårparti? Finns det t.ex. något samband mellan den politiska miljön i hemmet, definierad som föräldrarnas rikspartipreferenser, och kårpartivalet? En diskussion kring dessa frågor inleder avsnitt 3 respektive 4.

Man kan knyta an till flera teorier kring den betydelse som *den studiesociala situationen* kan ha för röstningen i kårvalet. När det gäller benägenheten att delta i valet kan det t.ex. vara så att studenter, som befinner sig i en utsatt situation vad gäller studieresultat, ekonomi, bostadsförhållanden etc., ser kårpolitiken som ett medel att uttrycka sitt missnöje över och att förbättra sina levnadsförhållanden. Är antagandet riktigt, bör dessa underprivilegierade studentgrupper ha ett högre valdeltagande än andra. Speciellt bör detta visa sig bland de studenter som själva bedömer sin situation som sämre än övriga studenter. Vi kommer att kunna pröva detta antagande. Undersökningen omfattar nämligen fyra frågor, där studenterna gjort en bedömning av sitt ekonomiska läge, sin studiesituation, sina bostadsförhållanden samt framtidsutsikterna på arbetsmarknaden. Ytterligare en teori har relevans för frågeställningen om studiesituationens inverkan på valdeltagandet. Om man betraktar universitetsvistelsen som en socialisationsprocess, bör man kunna anta, att benägenheten att delta i kårvalet ökar ju längre

tid man studerat. Ju fler år man tillbringat vid universitetet, desto större kunskap får man, *ceteris paribus*, om de frågor som behandlas i kärpolitiken. Om vi förutsätter att kunskap och intresse är positivt relaterade, leder detta enkla resonemang till antagandet, att valdeltagandet stiger ju längre tid som tillbringats vid universitetet. Den studiesociala situationen har intresse inte bara för studiet av valdeltagandet utan också valet av kärparti. I valkampanjen var de studiesociala frågorna ett ofta återkommande tema hos de flesta partierna. Inte minst uppmärksammades UKAS, förslaget till ny studieordning vid de filosofiska fakulteterna, kanske allra mest av SDS. Ett viktigt inslag i SDS's föreställningsram var, att studiesituationen blev alltmer pressad och att de försämrade levnadsförhållandena leder till en "radikalisering" av studenterna. Det är således av stort intresse att empiriskt undersöka huruvida studenternas sociala situation samt deras eventuella missnöje med denna påverkar valet av kärparti.

Med den sistnämnda faktorn, eventuellt missnöje med den egna sociala situationen, är vi inne på de attitydmässiga variablerna. Vi kan betrakta missnöje med sin levnadssituation som attityd till "närmiljön". En annan grupp attityder kan vi kalla *studentpolitiska attityder*. De rör frågor, som gjorts till föremål för debatt och ställningstaganden från kärpartierna, men som endast i ringa utsträckning uppmärksammats på det rikspolitiska planet. Hit räknas frågor som rör studentkåren, kårobligatoriet, sättet att bedriva studentfacklig verksamhet etc. De studentpolitiska attityderna är intressanta främst vid analysen av valet av kärparti. (Men de kommer även att relateras till valdeltagandet: röstar t.ex. någon viss åsiktstriktning i större utsträckning än någon annan?) Ett antagande som ligger mycket nära till hands är att inställningen till de kärpolitiska frågorna bör ha ett intimt samband med partivalet, eftersom dessa frågor hade en dominerande plats i valkampanjen. Vi kommer emellertid att finna att detta antagande inte är så självklart, som det i förstone låter. Sambandet mellan kärpolitisk attityd och val av kärparti visar sig vara ganska svagt.

Detta resultat leder oss till att studera attityderna till än mer generella frågor. I vilken grad påverkas studenternas kärpartival av deras *allmänpolitiska attityder*? Denna fråga är central både i detta mikropolitiska perspektiv

men också i ett mer makropolitiskt. Storleken på överensstämmelsen mellan allmänpolitisk attityd och kärpartival är, som inledningsvis antydde, ett sätt att karaktärisera det kärpolitiska systemets relation till det totala nationella politiska systemet. Är överensstämmelsen stor skulle de kärpolitiska skiljelinjerna svårligen kunna analyseras utan att relateras till allmänpolitiska, rikspolitiska förhållanden.

I vilken mån är nu de presenterade resultaten specifika för filosofisk fakultet i Göteborg? Den frågan går självfallet inte att besvara utan liknande undersökningar på andra orter och vid andra utbildningsanstalter. Men vi kan ändå göra några anmärkningar. Valsystemet är numera i stort sett detsamma vid de fem stora studentkårerna vid universiteten i landet. Valdeltagandets storlek, och variation över tiden, skiljer sig inte avsevärt mellan de olika orterna; också partikonstellationerna företer likheter (vi ser nu till situationen i mycket stora drag). Vi vet också, att likheterna är stora mellan universiteten i andra avseenden (undervisningens utformning och organisation, rekrytering, studentantal, historisk utveckling) — eventuellt med visst undantag för Umeå. Denna ganska homogena struktur universiteten och studentkårerna emellan bör tyda på att våra resultat inte på något grundläggande sätt torde avvika från förhållandena på övriga orter. Detta är som sagt ett antagande på mycket allmänna grunder; det får stå som en hypotes för vidare undersökningar.

Vi har i denna artikel uteslutit alla referenser till 1968 års undersökning och enbart anför data från 1969 års studie. Men på de punkter där resultaten är jämförbara, kan vi konstatera en mycket starkt överensstämmelse. Detta innebär att det funna resultaten och sambanden har en stabilitet över tid. Det förefaller inte vara så att ett år vissa faktorer bestämmer valdeltagandet och valet av parti, nästa år några helt annorlunda. Detta är en viktig iakttagelse med tanke på resultatens generaliserbarhet.

3. Valdeltagandet

I detta avsnitt analyseras ett antal av de frågeställningar kring valdeltagandet, som skisserades ovan. Inledningsvis studerar vi den sociala bakgrundens betydelse för valdeltagandet. Därefter ägnas ett förhållandevis stort utrymme åt den studiesociala situationen. Här upp-

märksammas bland annat relationen mellan studietidens längd och benägenheten att delta i kårvalet. Efter att ha kort berört kårpolitiska och allmänpolitiska attityders samband med valdeltagandet sammanfattar vi huvudresultaten. Här utnyttjas en distinktion mellan intresse för kårpolitik och intresse för allmänpolitik. Det visar sig, att flera av de funna resultaten kan förklaras genom samspelet mellan intresse för kår- resp allmänpolitik samt dessa komponenters förändring under "studentkarriären".

3.1 Den sociala bakgrundens betydelse för valdeltagandet

Vilken inverkan har en students sociala bakgrund på benägenheten att rösta i kårval? Röstar t.ex. studenter från arbetarklassen mer eller mindre ofta än genomsnittligt? Som vi kan se av nedersta raden i tabell 1 finns det ett visst, om än ganska svagt, samband mellan valdeltagande och faderns socialgrupp.⁵ Ju högre socialgrupp desto högre valdeltagande.

Tabell 1. Valdeltagande efter faderns socialgrupp och faderns rikspartisypati. (Procenttalen anger andelen röstande inom varje subgrupp.)

Faderns parti	Socialgrupp			Totalt
	I	II	III	
Vänsterpartiet kommunisterna	—	—	58 %	52 %
Socialdemokraterna	31 %	40 %	37 %	38 %
Centerpartiet	—	40 %	—	40 %
Folkpartiet	39 %	40 %	25 %	38 %
Moderata samlingspartiet	46 %	41 %	—	44 %
Totalt.	41 %	39 %	35 %	38 %
Antal individer:				
Vänsterpartiet kommunisterna	1	11	19	31
Socialdemokraterna	52	172	186	413
Centerpartiet	7	89	11	107
Folkpartiet	153	227	40	423
Moderata samlingspartiet	244	159	11	416
Totalt.	558	818	308	1 720

Tar vi hela tabellen i betraktande, kan vi studera hur sambandet mellan den sociala bakgrunden och benägenheten att rösta i kårvalet påverkas om vi för in ytterligare en faktor: faderns rikspartisypati (som den anges av de tillfrågade). När det gäller socialgrupp II (mittenkolumnen) inverkar inte faderns rikspolitiska sympatier på röstningsbenägenheten. Däremot är tendenserna mer markerade vad avser socialgrupperna I och III. För studenter från socialgrupp I ökar valdeltagandet, när fadern sympatiserar med ett mer högerinriktat parti. Kommer studenten från socialgrupp III är tendensen den motsatta. Det förefaller vara så, att studentens benägenhet att rösta i kårval minskar när faderns socialgruppstillhörighet och partisypati befinner sig i konflikt. Detta resultat stöder den allmänna teorin om kortstryck. När en egenskap i hemmiljön påverkar studentens politiska uppfattning i en riktning

(fadern är t.ex. arbetare) och en annan egenskap har en motsatt effekt (fadern sympatiserar i exemplet med ett borgerligt parti) blir resultatet en minskad benägenhet att delta i kårvalet.

3.2 Valdeltagandet och den studiesociala situationen

Vi vänder oss nu till den grupp variabler, som karakteriserar studentens situation under studietiden. Till att börja med granskar vi översiktligt demografiska faktorer som kön, civilstånd och om man har barn. Här kommer vi att behandla åldersvariabeln. Vi finner att ålder och studietidens längd har en intressant sammansatt effekt på valdeltagandet. Till sist undersöks det empiriska underlaget för teorin att missnöje med den studiesociala situationen ökar valdeltagandet.

Numera finns det mycket små skillnader mellan män och kvinnor när det gäller deltagande i val till riksdagen i Sverige. I kårvalet i Göteborg kvarstod dock en betydande olikhet. Valdeltagandet är klart högre bland männen (44 %) än bland kvinnorna (32 %).

Vid riksdagsvalen är däremot civilstånd en av de sociala bakgrundsvariabler som har det starkaste sambandet med valdeltagandet. Giftna röstar mycket oftare än ogifta. Att vi fann ett samband mellan civilstånd och valdeltagande i kårvalet var därför inte så märkligt. Men desto större var den första överraskningen när det visade sig, att sambandet var rakt omvänt mot det vid de allmänna valen välkända. Det var de ogifta som hade det högre valdeltagandet, de gifta det lägre. En närmare granskning visade att det framför allt var studenter gifta med icke-studerande, som drog ner valdeltagandet i gruppen gifta.

När man studerar valdeltagandets variation med civilstånd och samtidigt kontrollerar för

kön finner man att båda faktorerna oberoende av varandra har effekt på valdeltagandet.

Vad blir resultatet för benägenheten att rösta i kårval om en student har barn? Det hävdas emellanåt i den allmänna debatten om studenternas förhållanden, att barnfamiljerna har det extra besvärligt under studietiden. Om detta är fallet, skulle en tänkbar konsekvens kunna vara att studenter med barn engagerade sig särskilt mycket i kårpolitiken, om de såg denna som ett medel att förbättra sina studiesociala förhållanden. De skulle alltså i så fall ha högre valdeltagande än genomsnittligt. Men det verkliga förhållandet är rakt motsatt. Valdeltagandet hos studenter med barn är nästan bara hälften av valdeltagandet hos övriga.

I tabell 2 kan vi granska den samlade effekten av de hittills presenterade variablerna. Huvudtendensen är att alla tre påverkar röstningsbenägenheten. Som väntat är den allra lägst (14 % mot genomsnittliga 38 %) i gruppen kvinnor med barn som är gifta med icke-studerande.

Tabell 2. Valdeltagande efter har/har ej barn, kön och civilstånd. (Procenttalen anger andelen röstande inom varje subgrupp.)

	ogift	sammanboende	gift med studerande	gift med icke-studerande	Totalt
har ej barn	43 %	46 %	43 %	26 %	42 %
därav män	49 %	60 %	50 %	22 %	48 %
därav kvinnor	35 %	27 %	37 %	33 %	35 %
har barn	—	—	30 %	17 %	23 %
därav män	—	—	40 %	19 %	26 %
därav kvinnor	—	—	24 %	14 %	20 %
Totalt	43 %	45 %	37 %	21 %	38 %
Antal individer:					
har ej barn	1 033	123	101	99	1 359
därav män	592	70	42	60	764
därav kvinnor	441	52	59	39	594
har barn	13	8	89	170	297
därav män	6	5	35	106	157
därav kvinnor	7	3	54	64	140
Totalt	1 098	136	193	270	1 720

Genomgången hittills vore ofullständig, om vi inte också kontrollerade för en fjärde variabel: åldern. Är det kanske så att de tidigare resultaten bara beror av en ålderseffekt? Ålder, tagen för sig själv, visar sig nämligen ha klart

samband med valdeltagandet. Medelåldern bland de icke-röstande är två år högre än bland de röstande. En närmare analys ger vid handen, att sambandet mellan ålder och valdeltagandet är krökt. I de yngsta åldersklas-

serna ligger valdeltagandet strax under genomsnittet. Det stiger för att nå ett maximum för studenter födda 1945. Sedan sjunker det ju äldre studenten blir. Nu är alltså frågan om detta samband kan förklara de hittills funna. En analys visar att ålderfaktorn ytterligare påverkar valdeltagandet men att den inte ensam kan förklara det tidigare funna resultatet att kvinnor röstar mer sällan än män i kårval. En parallell kontroll för civilstånd och barninnehav ger samma resultat. (Tabellerna visas inte här.) Samtliga de tre faktorerna ålder, civilstånd och barninnehav har var och en en självständig effekt på valdeltagandet.

Bostadens lokalisering visade sig, inte helt oväntat, ha klart samband med benägenheten att rösta. Ju längre utanför stadens gränser man hade sin bostad, desto mer sällan röstade man. När det gällde bostadens typ visade det sig framför allt, att de som bodde i student-

bostad eller rivningslägenhet (vilkas uthyrning administreras av studentkårernas samorganisation i Göteborg) hade ett valdeltagande klart över genomsnittet.

Vid sidan av dessa två mått på studenternas faktiska bostadssituation ställdes en fråga om man var nöjd med sin bostad och, om så inte var fallet, vad som var orsak till missnöjet. Ett eventuellt missnöje visade sig ha mycket ringa effekt på valdeltagandet. Tendensen totalt att de missnöjda skulle rösta något oftare visade sig vara motsatt inom vissa bostadstyper: i studenthemmen var det t.ex. tvärtom de nöjda som röstade något oftare. Inte heller den egna förklaringen till eventuellt missnöje gav några klara tendenser. Varken missnöje med bostadssituationen eller någon viss orsak till detta kan förklara ett högt eller lågt valdeltagande.

Av de studenter, som är formellt registrerade vid kåren, angav mer än var femte att de

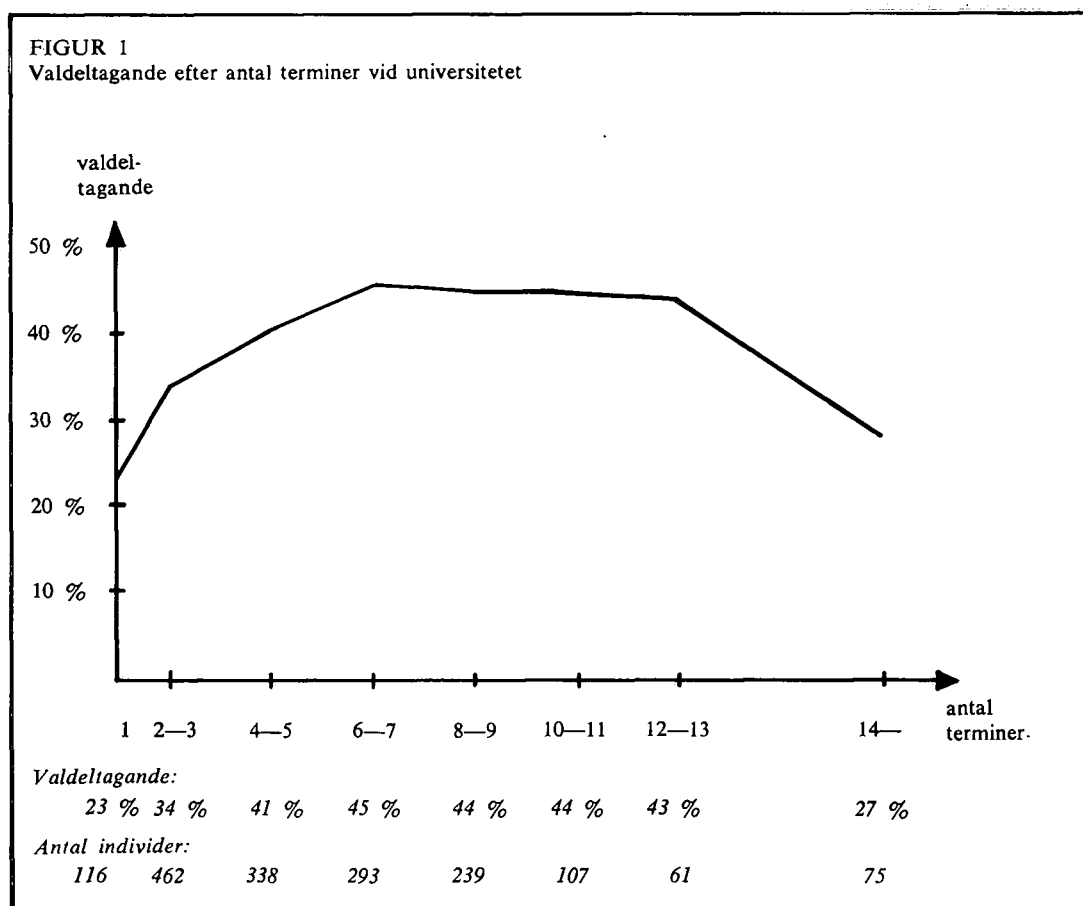

inte studerade aktivt. (Den vanligaste sysselsättningen i stället var förvärvsarbete.) Som väntat var valdeltagandet lågt bland dessa icke-aktiva studerande — bara 20 % mot 44 % bland de aktiva. Denna skillnad mellan aktiva och icke-aktiva studenter finns kvar även om man kontrollerar för bakgrundsfaktorer som t.ex. civilstånd och ålder.

Vilken inverkan har nu studietidens längd på valdeltagandet? Verkar studietiden aktiverande så att valdeltagandet är lägst bland de nya studenterna för att sedan stiga monotont? Frågan kan åtminstone inte omedelbart besvaras jakande.

Vi finner ett krökt samband, där valdeltagandet når en topp vid 6—7 terminer för att sedan sjunka. Vi kan nu erinra oss det tidigare sambandet mellan ålder och valdeltagandet. Det var av samma krökta typ.

Studerar vi nu valdeltagandets samband med studietidens längd samtidigt som vi kontrollerar för ålder ska vi finna något mycket intressant.

När vi nu på detta sätt håller åldersfaktorn konstant och studerar valdeltagandets variation med antalet terminer — vi granskar alltså de tre raderna i matrisen — finner vi *inte* något krökt samband som vi gjorde när vi undersökte totalsiffrorna (jämför raden längst ner). Tvärtom visar data, att valdeltagandet stiger kontinuerligt ju längre tid man vistats vid universitetet. Huvudtendenserna i den betingade variationen kan vi åskådliggöra i ett diagram (figur 2).

Låt oss nu i stället studera hur ålder och valdeltagande samvarierar, när vi kontrollerar

för antalet terminer. Tendenserna kolumnvis är uppenbara: valdeltagandet sjunker med ökad ålder, oavsett hur många terminer man tillbringat vid universitetet. Inte heller detta stämmer med observationen av totalsiffrorna (jämför föregående avsnitt) — marginalfördelningen till höger erinrar oss om det krökta sambandet. På samma sätt som tidigare kan vi skissera huvudtendenserna i diagrammet.

Trots att ålder och studietidens längd har ett klart inbördes samband (se siffrorna för totala antalet individer i tabell 3) har vi alltså kunnat konstatera att de två faktorerna har *rakt motsatt effekt* på valdeltagandet — många terminer ökar benägenheten att rösta medan högre ålder minskar denna. Följaktligen är också valdeltagandet extremt lågt bland de äldre studenter som bara vistats vid universitetet några få terminer (en observation som f.ö. har sitt intresse med tanke på de vuxen-studerande). Unga studenter med många terminer är naturligt nog mycket få.

Nettoeffekten av de två faktorernas inverkan på valdeltagandet blir till följd dels av den betingade variationen som skisserats ovan, dels av antalet individer i matrisens olika celler, som vi redan kunnat konstatera, inte "noll" (= inget samband) utan ett krökt, som illustreras av diagrammets heldragna linje.

Studieinriktningen har endast måttligt samband med valdeltagandet, åtminstone genom de mått vi använt. På humanistisk fakultet är valdeltagandet något lägre; det är framför allt språkstudenterna som drar ner siffran. Skillnaden kvarstår även sedan man kontrollerat för t.ex. kön.

Tabell 3. Valdeltagande efter ålder och antal terminer vid universitetet. (Ålder uppnådd år 1969.) (Procenttalen uttrycker andelen röstande inom varje subgrupp.)

Ålder	Antal terminer			Totalt
	1—3	4—6	7—	
—22	38 %	47 %	—	41 %
23—26	33 %	46 %	48 %	45 %
27—	9 %	19 %	34 %	25 %
Totalt.	33 %	43 %	42 %	38 %
Antal individer;				
—22	345	177	3	527
23—26	113	297	287	702
27—	76	78	217	387
Totalt.	536	554	507	1 720

FIGUR 2

Valdeltagandets variation med ålder resp antal terminer vid universitetet. Tendenserna endast schematiskt skisserade. Streckad linje markerar betingad variation, heldragen linje nollordningssamband.

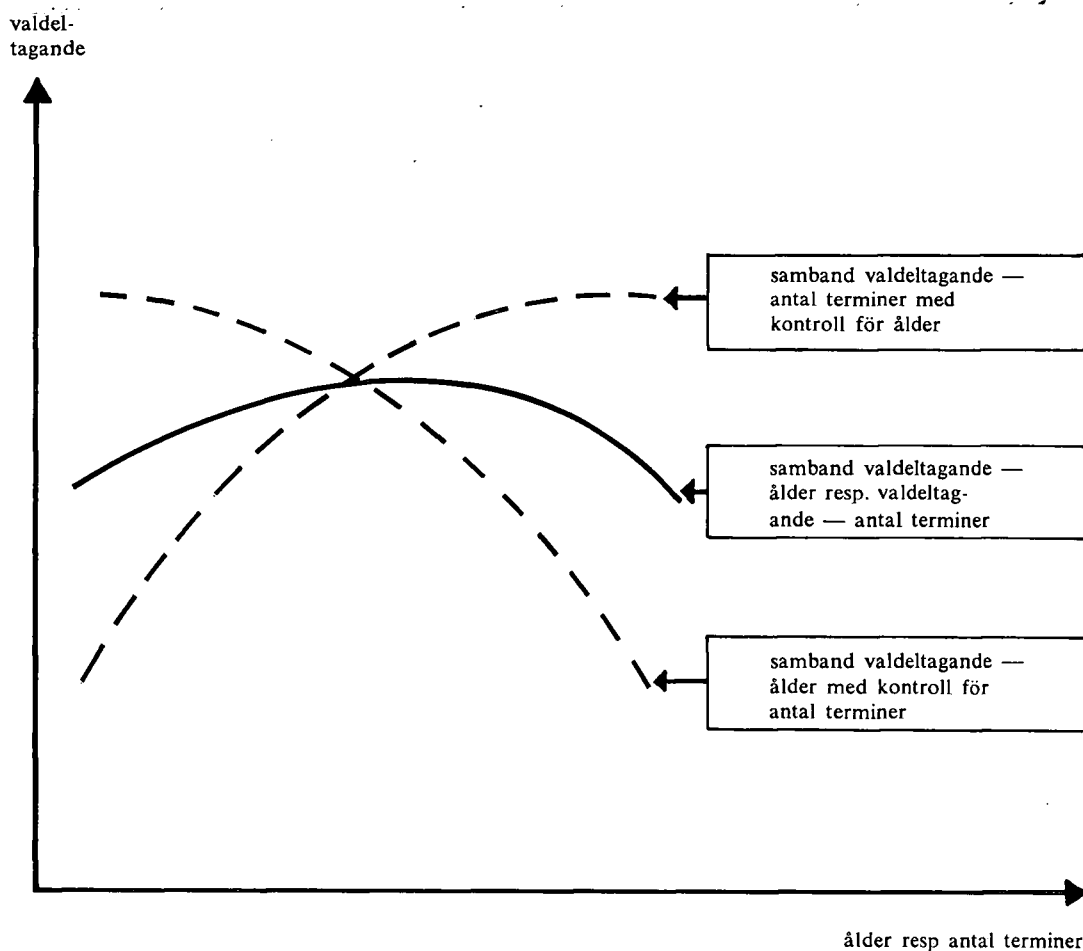

Valdeltagandet skiftar också något efter avsedd examen. Det är framför allt de som redan avlagt examen eller som läser utan avsikt att avlägga examen, som har lägre valdeltagande. Detta förklaras dock till stor del av att det i dessa grupper finns proportionellt mycket fler icke-aktivt studerande, vilka vi vet har lägre valdeltagande. Studerar man bara de aktivt studerande, jämnar skillnaderna mellan examensinriktning ut sig påtagligt.

Den självuppskattade studieframgången mätes genom en fråga om hur man ansåg sig klara sina studier jämfört med de flesta andra

studenter. Det finns en klar trend att valdeltagandet sjunker, ju sämre man bedömer sina studieresultat. Denna observation står sig även om man kontrollerar för faktisk studieframgång mätt genom antal avlagda betyg per aktiv studieterm. (Det fanns fö en tydlig positiv korrelation mellan faktisk och självuppskattad studieframgång.)

Ekonomiska förhållanden under studietiden samvarierar också med valdeltagandet. Inkomstkällan studiemedel är den allra vanligaste och är förbunden med ett valdeltagande något över genomsnittet (43 % mot 38 %). Där-

emot har de som lever på förvärvsarbete ett lägre valdeltagande (25 %). Detta stämmer med den tidigare observationen, att icke-aktivt studerande, särskilt förvärvsarbetande, har låg benägenhet att rösta i kårval.

Valdeltagandets variation med den självuppskattade ekonomiska situationen är visserligen inte entydig, men tendensen är att valdeltagandet sjunker, ju bättre man anser sin ekonomi vara. Förhållandet är alltså rakt motsatt det som gällde vid den självuppskattade studieframgången, något som vi ska komma tillbaka till i avsnitt 3.5.

I undersökningen ingick också ett antal frågor, som mäter de förväntade förhållandena efter studierna. Analysen av dessa variabler lägger dock inte mycket ytterligare till de tidigare funna resultaten. Det visar sig t.ex., att de som bestämt vilket yrke de ska syssla med efter studierna röstar mindre ofta än de som inte bestämt sig och att studenter, som anser att det kommer att bli mycket lätt att få arbete efter studierna, också har ett valdeltagande under det normala. Dessa resultat kan nämligen i mycket föras tillbaka på de tidigare där vi funnit, att en studiesituation "i periferin" predestinerar till ett lägre valdeltagande.

Syftet hittills har varit att belysa vilken inverkan en students sociala ställning har för valdeltagandet i kårval. Merparten av de undersökta variablerna beskrev den faktiska situationen. Fyra var dock av en annan karaktär. Åsikten om bostadssituationen, den självuppskattade studieframgången, bedömningen av den egna ekonomiska situationen och skattningen av möjligheten att få arbete efter avslutade studier — dessa variabler mäter inte faktisk levnadssituation utan den egna bedömningen av densamma. Vilket samband med valdeltagandet hade nu dessa fyra variabler? Vi har kunnat konstatera, att en positiv bedömning av den egna ekonomin och chanserna att få arbete i huvudsak var förenad med ett lågt valdeltagande, medan studenter som bedömde sina studieresultat positivt hade *högt* valdeltagande. Bostadsmissnöje hade endast mycket svagt samband med valdeltagandet. Det är tydligt, att vi i de fyra variablerna *inte* funnit någon gemensam nämnare som t.ex. att missnöje med sin situation ökar valdeltagandet.

3.3 Valdeltagande och politiska attityder

Vi lämnar tills vidare de sociala bakgrundsfaktorerna och bedömningen av den egna lev-

nadssituationen. Hur är nu studenternas politiska attityder relaterade till benägenheten att delta i kårvalet? Är det någon speciell åsiktsriktning, som utnyttjar sin rösträtt? Denna fråga är av stort intresse för den som t.ex. vill uttala sig om i vilken utsträckning de valda i fullmäktige är representativa för samtliga studenter, speciellt som det bara var ungefär en tredjedel som röstade. Vi studerar först åsikterna i ett antal studentpolitiska frågor, därefter en allmänpolitisk attityd.

Vilket samband finner vi mellan valdeltagandet och inställningen till studentkåren, kårobligatoriet, kårernas nationella centralorganisation SFS, kårfunktionärerna etc? Den första iakttagelsen är inte oväntat, att de som svarat "vet inte", "varken positiv eller negativ" och liknande har ett lägre valdeltagande. Ju lägre grad av formulerade åsikter desto lägre benägenhet att rösta. Det finns emellertid en andra trend: de röstande är mer negativa till både kårobligatoriet och till kårfunktionärerna, mer kritiska till SFS, mer angelägna att studenternas fackliga intressen ska tillvaratas bättre. Visserligen är inte skillnaderna frapperande stora, men de finns där, fullt påtagliga och genomgående. Som vi ska finna senare (avsnitt 4.3) är de nämnda åsikterna speciellt utmärkande för ett av kårpartierna, nämligen SDS. Är då skillnaderna mellan röstande och icke-röstande bara en effekt av SDS-röstarnas speciella åsiktsprofil? För att få svar på den frågan beräknade vi åsiktsfördelningen bland de röstande exklusive SDS. Skillnaderna minskade visserligen men fanns i flertalet fall fortfarande kvar.

Finns det några motsvarande tendenser när det gäller allmänpolitiska attityder? Vi finner här främst det välkända sambandet mellan åsikternas intensitet och valdeltagandet. Studenter som själva anser att de står i mitten av den politiska vänster—högerskalan är minst benägna att rösta. Det visade sig dessutom, att de starkt vänsterinriktade (också självuppskattad mått) hade allra högst valdeltagande. Figurens U-kurva sammanfattar dessa iakttagelser.

Det finns alltså ett tydligt samband mellan politiska attityder och valdeltagande. Men effekten blir ändå inte frapperande. Beräknar vi åsiktsfördelningen och jämför dem som deltog i valet med dem som avstod att rösta finner vi t.ex., att 49 % av de röstande betraktade sig själva som "vänster" och 26 % som

FIGUR 3

Valdeltagande efter självuppskattad vänster—högeruppfattning

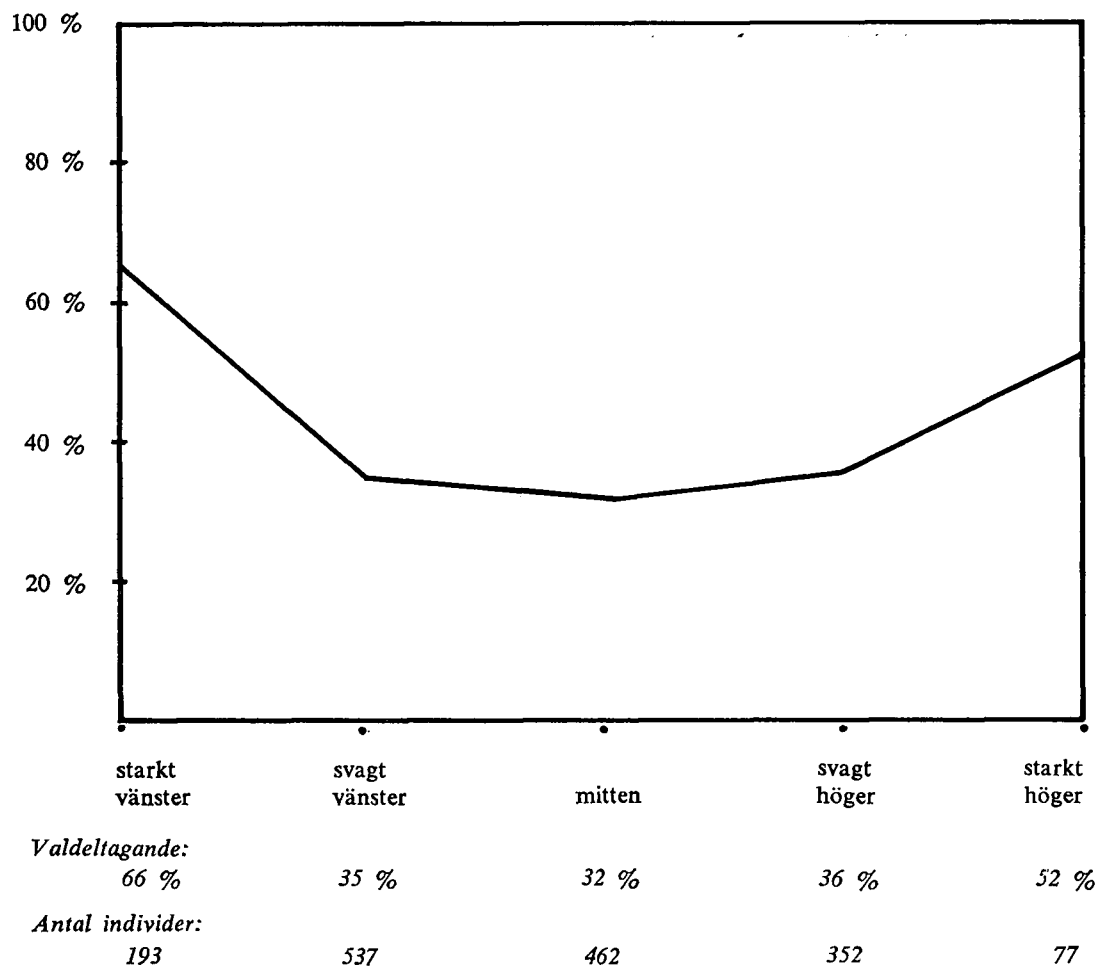

"höger" medan motsvarande siffror för de icke-röstande var 42 % respektive 26 %. De röstande och de icke-röstande har inga markant åtskilda åsiktsprofiler.

3.4 Valdeltagandet som funktion av politiskt intresse

Huvudmåttet på det politiska engagemanget är självuppskattat intresse för kärpolitik respektive allmänpolitik.⁶ Som väntat hade valdeltagandet och intresse för båda slagen av politik starkt positivt samband (se totalsiffrorna i tabell 4). Det intressanta är emellertid att undersöka om de båda komponenterna av in-

tresset för politik fullständigt täcker varandra eller om det finns personer, som har högt intresse för en typ av politik men lågt för en annan. Analysen visar att antalet studenter, som är mer intresserade av kärpolitik än av allmänpolitik, är mycket litet. Däremot är det motsatta förhållandet betydligt mer vanligt. Det gör att vi kan konstruera en matris, över vilken vi kan studera valdeltagandets variation. (Fallen i de nedre vänstra sex cellerna är för få för att kunna analyseras.)

Variationen radvis är den väntade: ju högre intresse för kärpolitik desto högre valdeltagande. Däremot finner vi av den svaga variatio-

Tabell 4. Valdeltagande efter intresse för kår- resp. allmänpolitik. (Procenttalen anger andelen röstande inom varje subgrupp.)

Intresse för allmänpolitik:	Intresse för kårpolitik:				Totalt
	mycket högt	ganska högt	ganska lågt	mycket lågt	
mycket högt	92 %	74 %	36 %	16 %	56 %
ganska högt	—	68 %	38 %	9 %	39 %
ganska lågt	—	—	39 %	12 %	27 %
mycket lågt	—	—	—	11 %	11 %
Totalt.	90 %	71 %	38 %	12 %	38 %
Antal individer:					
mycket högt	60	136	112	50	362
ganska högt	8	180	460	184	832
ganska lågt	1	7	233	215	457
mycket lågt	0	0	3	53	57
Totalt.	69	323	816	503	1 720

nen kolumnvis, att det allmänpolitiska intresset inte förefaller påverka benägenheten att gå och rösta, när det är kårval. Det kårpolitiska intressets styrka är här helt dominerande. Att vi till att börja med kunde konstatera, att valdeltagande och allmänpolitiskt intresse hade positivt samband är naturligtis en effekt av det inbördes sambandet mellan allmän- och kårpolitik.

Detta kan även illustreras med hjälp av en enkel kausal modell. Vi föreställer oss att det är intresset för allmänpolitik som påverkar intresset för kårpolitik, vilket i sin tur påverkar valdeltagandet. Det allmänpolitiska intresset har här ingen självständig effekt på valdeltagandet. Som framgår av korrelationsberäkningarna i rutan här nedan, får modellen starkt

stöd. Korrelationerna i kausalkedjans två länkar pekar för det första på markanta samband mellan x_3 och x_2 respektive x_2 och x_1 (tau beta = 0.427 respektive 0.433). Modellen leder vidare till hypotesen, att partialkorrelationen mellan intresse för allmänpolitik och valdeltagandet med kontroll för intresse för kårpolitik skall bli noll. Det empiriska resultatet (tau beta = 0.039) är så lågt, att modellen får anses överensstämma med data.

3.5 Benägenheten att delta i kårval en produkt av position i 'studentkarriären'

Vi ska i detta avsnitt knyta ihop några av de viktigaste resultaten. Av de faktorer som vi konstaterat påverkar valdeltagandet finns ett

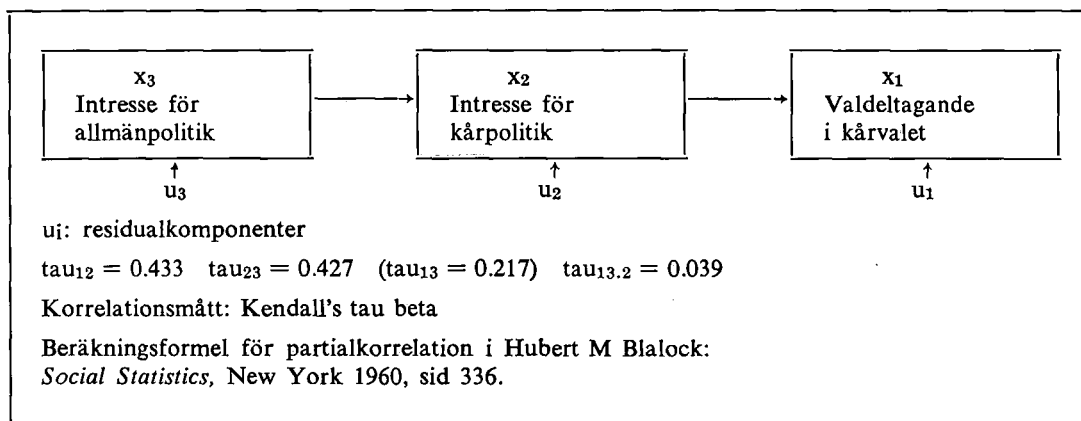

antal, som i viss utsträckning har ett inbördes samband. "Har barn", "gift", "ålder över genomsnittet" och några till är sådana — de beskriver en studiesocial situation, som delvis

skiljer sig från många andra studenters. Alla de tre uppräknade faktorerna har en klar och ensartad variation över den nyss beskrivna matrisen.

Tabell 5. Andel studenter som har barn efter intresse för kår- resp. allmänpolitik. (Procenttalen anger andelen som har barn inom varje subgrupp.)

Intresse för allmänpolitik:	Intresse för kårpolitik:			Totalt	
	mycket högt	ganska högt	ganska lågt		
mycket högt	16 %	20 %	25 %	41 %	24 %
ganska högt	—	9 %	15 %	32 %	18 %
ganska lågt	—	—	10 %	19 %	14 %
mycket lågt	—	—	—	15 %	14 %
Totalt. §.	17 %	14 %	15 %	25 %	18 %

Tabell 6. Andel gifta studenter efter intresse för kår- resp. allmänpolitik. (Procenttalen anger andelen gifta studenter inom varje subgrupp.)

Intresse för allmänpolitik:	Intresse för kårpolitik:			Totalt	
	mycket högt	ganska högt	ganska lågt		
mycket högt	15 %	31 %	35 %	52 %	33 %
ganska högt	—	17 %	27 %	41 %	28 %
ganska lågt	—	—	16 %	30 %	22 %
mycket lågt	—	—	—	17 %	16 %
Totalt.	16 %	23 %	24 %	35 %	27 %

Tabell 7. Genomsnittsålder efter intresse för kår- resp. allmänpolitik. (Siffrorna anger den genomsnittliga åldern inom varje subgrupp. Ålder uppnådd år 1969.)

Intresse för allmänpolitik:	Intresse för kårpolitik:			
	mycket högt	ganska högt	ganska lågt	
mycket högt	24,6	25,0	26,0	29,6
ganska högt	—	24,0	25,0	28,8
ganska lågt	—	—	24,4	25,1
mycket lågt	—	—	—	24,7

Mönstret är klart. Högst andel av de tre beskrivna egenskaperna har de studenter, som är mycket intresserade av allmänpolitik men inte alls av kårpolitik. Eller, för att ta ett exempel, ju äldre man blir, desto mer minskar intresset för kårpolitik, desto mer ökar intresset för allmänpolitik.

Helt tydligt innebär detta, att demografiska, studiesociala förhållanden är viktiga betingelser för politiskt intresse och engagemang. En gemensam nämnare för faktorer som att man har barn och är gift med en icke-studerande är en situation i studentvärldens periferi. And-

ra roller konkurrerar med rollen som "aktiv student". Detta stöds också, när vi studerar dem som svarar nej på frågan om de bedriver aktiva studier och i stället kryssat för att de förvärsarbetar. Variationen över matrisen är identisk med den ovan konstaterade. Andelen med den angivna egenskapen är störst bland de av allmänpolitik mycket intresserade och av kårpolitik helt ointresserade.

Om vårt resonemang är riktigt, bör en konsekvens vara, att vi finner en variation över matrisen av helt annat slag när vi studerar en egenskap som utmärker studenter, som står

mitt uppe i studentlivet, både studiemässigt och studiesocialt. En sådan grupp av "kärnstudenter" bör finnas bland dem som bor på studenthem. Bostadsadministrationen utövar viss kontroll över att de som bor där bedriver aktiva

studier, och trots viss försöksverksamhet med yrkesverksamma hyresgäster består grannarna till allt övervägande del av studenter — allt pekande på en homogen studentmiljö.

Tabell 8. Andel som bor i studentbostad efter intresse för kår- resp. allmänpolitik. (Procenttalen anger andelen boende i studentbostad inom varje subgrupp.)

Intresse för allmänpolitik:	Intresse för kårpolitik:			Totalt	
	mycket högt	ganska högt	ganska lågt		mycket lågt
mycket högt	25 %	21 %	13 %	2 %	16 %
ganska högt	—	22 %	21 %	10 %	18 %
ganska lågt	—	—	19 %	12 %	16 %
mycket lågt	—	—	—	15 %	14 %
Totalt.	23 %	22 %	19 %	11 %	17 %

Huvudtendenserna är rakt motsatta dem vi konstaterade nyss. Andelen som bor i studenthem ökar med högre intresse för kårpolitik och minskar i huvudsak med högre intresse för allmänpolitik. Eller: studenter som bor i studenthem är mer intresserade av kårpolitik än genomsnittligt, därmed är de också intresserade av allmänpolitik, men saknar de intresse

för kårpolitik, är de i regel heller inte intresserade av allmänpolitik.

Vi har studerat två grupper bland FFS-medlemmarna, de som står med ena benet i studentlivet och med det andra i familje- och förvärvslivet samt de som bor mitt inne i studentlivets centrum. En tredje grupp nu: nybörjarna.

Tabell 9. Andel som tillbringat 1—2 terminer vid universitetet efter intresse för kår- resp. allmänpolitik.

Intresse för allmänpolitik:	Intresse för kårpolitik:			Totalt	
	mycket högt	ganska högt	ganska lågt		mycket lågt
mycket högt	18 %	24 %	23 %	26 %	23 %
ganska högt	—	30 %	28 %	36 %	31 %
ganska lågt	—	—	32 %	34 %	33 %
mycket lågt	—	—	—	49 %	50 %
Totalt.	16 %	29 %	29 %	36 %	30 %

Antal individer för tabellerna 5—9: se tabell 4.

Tendenserna är, om inte maximalt distinkta, så ändå fullt skönjbara. Andelen som bara gått en eller två terminer vid universitet sjunker med ökat intresse för både kår- och allmänpolitik. Varannan av dem som är helt ointresserade av såväl kårpolitik som allmänpolitik är sålunda nybörjare.

På ett sätt har vi nu beskrivit tre olika etapper i "studentkarriären" och kunnat konstatera samvariationer med det politiska intresset. Förenklat kan vi sammanfatta resultatet med hjälp av figur 4.

När en student börjar vid universitetet, är han förhållandevis ointresserad av både kår-

och allmänpolitik. Men allt eftersom han kommer i kontakt med och etablerar sig i studentvärlden, ökar intresset för både kår- och allmänpolitik i jämn takt. Men han/hon börjar efter en tidsrymd skönja slutet av sina studier, lämnar de aktiva studierna och studentmiljön. Intresset för kårpolitik minskar då, men det allmänpolitiska intresset fortsätter att växa i styrka.

Dessa resultat strider inte mot den kausala modell, som tidigare formulerades. Den kausala modellen illustrerade sambanden på "nollnivån". Vi har nu bara utvidgat modellen och fört in ytterligare faktorer såsom ålder, studie-

FIGUR 4

Passage genom "studentkarriären" och intresse för kärpolitik resp allmänpolitik.
(Se kommentar i texten.)

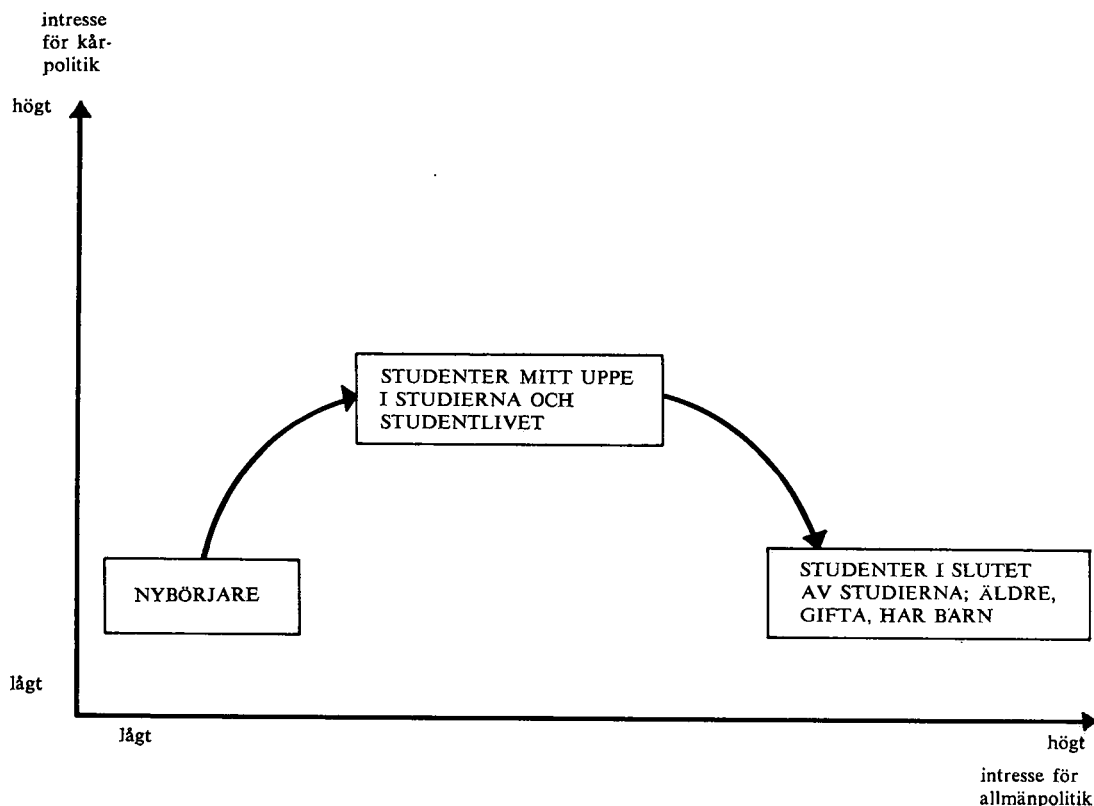

tidens längd etc. På så sätt kan vi nu specificera karaktären hos samvariationen mellan intresse för allmänpolitik och intresse för kärpolitik och sålunda ange ett antal betingelser för denna samvariation.

Om vi erinrar oss andra faktorer som korrelerar med valdeltagandet finner vi, att flera av resultaten ansluter sig till den skisserade modellen. Studenter som anser sig klara studierna bättre än normalt röstade t.ex. oftare än andra. Dessa studenter hör troligen till dem som står mitt uppe i "studentkarriären" och som troligen i mindre utsträckning är utsatta för konkurrens från andra roller och aktiviteter.

Omvänt var förhållandet mellan bedömningen av den egna ekonomiska situationen och valdeltagandet. De som skattade sin ekonomi bättre än genomsnittligt röstade mer sällan. Som vi kunde konstatera, fanns det dock ett

samband mellan denna bedömning och sättet att finansiera sina studier. Studenter som förvärvsarbetade ansåg sig ha det bättre ekonomiskt. Och studenter som förvärvsarbetar hör ofta till gruppen i vad vi kallat studentlivets periferi, för vilka vi vet att det kärpolitiska intresset är ganska svagt. Härigenom är det funna resultatet inte överraskande.

Alla faktorer som påverkar valdeltagandet kan emellertid inte relateras till den skisserade modellen. Variationen man/kvinna över matrien avslöjar inga samband. Kvinnornas lägre valdeltagande har andra orsaker än "position i studentkarriären".

Modellen kan heller inte hjälpa oss till en förklaring av att valdeltagandet sedan 1968 genomgående visat en sjunkande tendens. Här krävs parallella studier av det politiska systemet, den allmänna participationsnivån bland studenterna o.s.v. Valdeltagandets topp bör

t.ex. ha varit ett resultat av den våg av studentaktivism, som gick över världen och även nådde Sverige.

4. Valet av kårparti

I detta avsnitt ska vi analysera de röstades val av kårparti. Inledningsvis undersöker vi den sociala bakgrundens betydelse: röstar t.ex. studenter från arbetarhem särskilt mycket på något visst kårparti? Därefter tar vi upp de studiesociala faktorerna. Här granskas bl.a. den i inledningen skisserade teorin som säger, att underprivilegerade studenter, särskilt sådana med en negativ bedömning av sin närmiljö, av fackliga skäl gynnar ett parti mer än andra. De attitydmässiga faktorerna ägnas sedan en relativt stor uppmärksamhet. Först studerar vi där hur en students åsikter i studentpolitiska frågor sammanhänger med kårpartivalet. Vi får här bl.a. anledning att granska inställningen till studentkårens kompetens i belysning av en mer allmän teori om skilda rolluppfattningar bland studenter. Den leder oss över till att studera de allmänpolitiska

attityderna och deras inverkan på röstningen. Vi kommer bl.a. som ett av resultaten att diskutera partiernas positioner i en endimensionell respektive tvådimensionell rymd. När vi till sist sammanfattar iakttagelserna kring kårpartivalets determinanter, kommer vi att göra en indelning av de sex kårpartierna i styrelse- respektive oppositionspartier och vi kommer dessutom att introducera ett mått på styrkan i anhängarskapet till sitt parti. I detta avslutande parti kommer vi även att inkludera de ickeröstade. Vi kommer här bl.a. att kunna jämföra de studentpolitiska attityderna med de allmänpolitiska attityderna i deras inverkan på röstningsbeteendet.

4.1 Den sociala bakgrundens betydelse för valet av kårparti

Studenternas sociala ursprung har en viss inverkan på vilket parti man väljer i kårvalet. Studerar vi tabell 10 finner vi, att sannolikheten att rösta på FS eller OBS ökar ju högre socialgrupp fadern tillhör, medan det motsatta gäller för röstningen på Socialisterna och SDS.

Tabell 10. De röstades val av kårparti efter faderns socialgrupp.

Val av kårparti	Socialgrupp			Samtliga röstade
	I	II	III	
ATP	5	4	4	5
FS	29	21	15	22
OBS	26	18	19	21
RaD	12	15	14	14
Soc	8	15	17	13
SDS	17	24	30	23
blankt	3	2	1	2
Summa	100 %	100 %	100 %	100 %
Antal individer	227	316	107	661

I undersökningen kan vi finna ett liknande samband med faderns utbildning, men det förklaras i stort med det ovan funna sambandet

med socialgruppstillhörighet. Även faderns rikspartisynpati har effekt på studentens kårpartival.

Tabell 11. De röstades val av kårparti efter faderns rikspartisynpati.

	ATP	FS	OBS	RaD	Soc	SDS	blank	Summa	N
Vänsterpartiet kommunisterna	0	6	6	6	25	56	0	100 %	16
Socialdemokraterna	3	11	17	15	20	33	1	100 %	156
Centerpartiet	2	16	19	35	12	14	2	100 %	43
Folkpartiet	2	22	16	16	16	27	1	100 %	161
Moderata samlingspartiet	6	38	29	10	4	12	1	100 %	182
Samtliga röstade	5	22	21	14	13	23	2	100 %	661

Sannolikheten att rösta på FS eller OBS är störst, om fadern sympatiserar med moderata samlingspartiet. Däremot röstar barnen till socialdemokratiska och kommunistiska fäder framför allt på SDS och Socialisterna.

En mer ingående analys visar att faderns socialgruppstillhörighet och partipreferens tenderar att stärka varandra, så att t.ex. sannolikheten att rösta på FS och OBS är allra störst bland barn till fäder som *både* sympatiserar med ett borgerligt parti och hör till socialgrupp I.

4.2 *Studiesociala förhållanden och valet av kårparti*

Medan demografiska faktorer, studieförhållanden etc på flera punkter kunde öka vår förståelse för varför studenter överhuvud taget deltar i kårval, är de dock av betydligt mindre intresse för att förklara de röstades val av parti. Redogörelsen kan därför göras kortfattad. Skillnaderna mellan partierna avseende de röstades kön, civilstånd, barninnehav, ålder och bostadssituation är överlag små och pekar inte på några klara tendenser.

Inte heller variabler som mäter studieförhållanden (om man bedriver aktiva studier, examens- och studieinriktning, studieframgång) kan förklara varför vissa studenter rösta på det ena partiet och vissa på ett annat. Vi har alltså t.ex. inte kunnat finna något påtagligt

samband mellan fakultetstillhörighet och kårpartipreferens.

Samma sak gäller för de ekonomiska förhållandena under studietiden. Fördelningen av de olika egenskaperna är i stort sett lika inom alla partier. De små skillnaderna kan på intet sätt förklara partivalet. Inte heller förväntade förhållanden efter studierna har något betydelsefullt samband med valet av parti. En students yrkesval och förväntningar på arbetsmarknaden förefaller ha mycket liten inverkan på röstningen.

Vi kan också finna, att en students bedömning av sin levnadssituation (bostad, studier, ekonomi, arbetsmarknad) *inte* har någon enhetlig inverkan på partivalet. Vi kan avfärda "inställning till närmiljön" som orsaksfaktor.

Den "fackliga hypotesen" — att kårpartivalet förklaras av den konkreta studiesituationen och bedömningen av densamma — finner inget stöd i våra data.

4.3 *Kårpartival och åsikter i studentpolitiska frågor*

Kan då en students åsikter i studentpolitiska frågor förklara hur han/hon röstar i kårvalet? Vår undersökning visar att man bör vara försiktig att ge ett jakande svar på den frågan. Vi ska granska två frågor och deras förhållande till partivalet.

Tabell 12. Inställning till hur kårfunktionärerna tillvaratar studenternas intressen, efter de röstades val av kårparti.

	ATP	FS	OBS	RaD	Soc	SDS	Samtliga röstande	Hela urvalet
mycket bra	0	2	2	1	1	1	1	1
ganska bra	32	44	63	47	45	11	40	43
ganska dåligt	55	45	30	47	47	60	47	40
inte alls	10	5	2	3	2	23	8	6
ej svar m. m.	3	4	3	2	5	5	4	10
Summa	100 %	100 %	100 %	100 %	100 %	100 %	100 %	100 %
Antal individer	31	148	139	92	85	151	661	1 723

De som är mest positiva till hur kårfunktionärerna tillvaratar studenternas intressen är OBS-röstarna (vi bör här hålla i minnet att OBS var det parti som hade det starkaste sambandet med den sittande kårstyrelsen). Annars

är det SDS som skiljer ut sig mest. SDS-väljarna är de klart mest negativa till kårfunktionärerna (ATP-röstarna är här liksom i fortsättningen såpass få, att partiet är svårt att analysera.)

Tabell 13. Inställning till SFS' verksamhet under de senaste åren efter röstning i kårvalet.

	ATP	FS	OBS	RaD	Soc	SDS	Samtliga röstande	Hela urvalet
mycket positiv	0	0	0	0	0	1	0	0
ganska positiv	13	3	4	6	8	1	5	6
varken pos. el. neg.	53	55	56	47	47	18	44	58
ganska negativ	27	31	31	35	33	34	32	25
mycket negativ	7	11	9	12	12	46	19	11
Summa	100 %	100 %	100 %	100 %	100 %	100 %	100 %	100 %
Antal individer	30	146	135	91	83	149	646	1 662

Även när det gäller studentkårernas nationella samorganisation SFS, är det SDS som skiljer ut sig som det mest negativa partiet. Men undantar vi SDS finns det anmärkningsvärt små skillnader.

Detta svarsmönster är typiskt för flera frågor, t.ex. kårobligatoriet, kårens medlemskap i SFS, studiereformen UKAS och studiemedelsbeloppets storlek. SDS-röstarna hamnar i samtliga fall för sig, mycket mer kritiska och

negativa än de övriga fem partiernas väljare. Bland de senare finns, med vissa undantag som t.ex. OBS i kårfunktionärsfrågan, endast mindre skillnader.

Det finns emellertid ett markant undantag till detta svarsmönster. Det gäller svaren på frågan om man anser att studentkåren bör få anta ett uttalande i en kontroversiell utrikespolitisk fråga.

Tabell 14. Åsikt om studentkåren bör få anta ett utrikespolitiskt uttalande efter de röstades val av kårparti. Frågans formulering: "Anser du att studentkåren bör få anta ett uttalande i en kontroversiell utrikespolitisk fråga?"

	ATP	FS	OBS	RaD	Soc	SDS	Samtliga röstande	Hela urvalet
ja	3	7	15	57	85	87	44	38
nej	97	91	83	38	12	11	53	53
vet inte	0	2	2	5	3	2	3	9
Summa	100 %	100 %	100 %	100 %	100 %	100 %	100 %	100 %
Antal individer	30	148	136	92	85	150	653	1 695

De studenter som röstat på ATP, FS och OBS är mycket starka motståndare, medan Socialist- och SDS-väljarna är lika klara anhängare till studentkårens rätt att uttala sig. RaD intar en mellanställning.

Vi ska dröja vid tolkningen av frågan. Förutom att den just mäter inställningen till den konkreta frågeställningen om studentkårens kompetens är det sannolikt, att svaren är utslag av en mer generell attityd. Vi ska anknyta till en uppsats av G. Soares.⁷ Han menar att radikala och konservativa studenter har skilda rolluppfattningar. En radikal orientering tycks, menar Soares, vara förbunden med en *integrerad* rolluppfattning ("integrated role image") i den meningen att rollen som student inte är skild från rollen som medborgare. Studenttill-

varon ses som en *del* av rikspolitiken ("national political life"). Konservativa studenter däremot ser sig mer som heltidsstudenter, som förbereder sin karriär. De ägnar sig mer åt tekniska yrkesproblem än åt allmänpolitiska frågor och ogillar när universitetstillvaron sammanlänkas med rikspolitik. En konservativ orientering tycks vara förbunden med en *segregerad* ("compartmentalized") och mer yrkesinriktad rolluppfattning.⁸ Om dessa förutsättningar är korrekta, menar Soares, bör konservativa vara mer benägna att motsätta sig politisk inblandning ("political involvement") i studentrörelser och studentorganisationer.⁹

Gör vi antagandet att studenterna som röstat på ATP, FS och OBS motsvaras av vad Soares kallar konservativa,¹⁰ Socialist- och

SDS-väljarna av radikaler och frågan om studentkårens kompetens att anta ett utrikespolitiskt uttalande ett fall av Soares "politisk inblandning" i en studentorganisation, får hypotesen fullt stöd av vår data. Vår enda fråga om utrikespolitiskt uttalande tillåter inga preciserade slutledningar; för sådana krävs närmare undersökningar. Dylika kunde testa hypotesen, att begreppen uppfattning om studentkårens kompetens, önskvärdheten att blanda samman studentfrågor och allmänpolitik samt egen rolluppfattning har starka inbördes samband och även är relaterade till såväl allmänpolitisk uppfattning ("radikalism-konservatism") som val av kårparti.¹¹

Men frågan om studentkårens kompetens

var ändå ett undantag som inte kan skymma huvudresultatet: studenternas åsikter i studentpolitiska frågor skiljer ut SDS-röstarna men förmår i övrigt inte förklara en students val av kårparti.

4.4 Kårpartival och allmänpolitisk attityd

Som mått på allmänpolitisk attityd ska vi främst använda de tillfrågades självuppskattade vänster—högeruppfattning. Alternativet är rikspartipreferens, vilket mått emellertid dras med olägenheten att ha en stor "vet inte"-andel.¹² Kan nu en students allmänpolitiska uppfattning bättre än de tidigare analyserade variablerna förklara hans/hennes val av kårparti?

Tabell 15 A. Självuppskattad vänster-höger-uppfattning efter de röstades val av kårparti. (Procentberäkningen har skett kolumnvis. Tabellen utvisar åsiktsfördelningen inom varje parti.)

Frågans formulering: "Man talar i politiken ofta om 'vänster' och 'höger'. Hur skulle du själv karakterisera din politiska uppfattning i stort?"

	ATP	FS	OBS	RaD	Soc	SDS	Samtliga röstande	Hela urvalet
starkt vänster	0	0	2	1	37	64	20	12
svagt vänster	7	2	17	63	62	32	29	33
mitten	50	24	45	34	1	3	25	28
svagt höger	36	50	34	2	0	1	20	22
starkt höger	7	24	2	0	0	0	6	5
Summa	100 %	100 %	100 %	100 %	100 %	100 %	100 %	100 %
Antal individer	28	139	135	90	81	146	629	1 621

Tabell 15 B. De röstades val av kårparti efter självuppskattad vänster-höger-uppfattning. (Procentberäkningen har skett radvis. Tabellen utvisar partivalet inom respektive åsiktsriktning.)

	ATP	FS	OBS	RaD	Soc	SDS	blankt	Summa	N
starkt vänster	0	0	1	1	24	74	0	100 %	127
svagt vänster	1	2	12	31	27	25	2	100 %	185
mitten	9	22	41	20	1	3	4	100 %	149
svagt höger	7	54	36	2	0	1	0	100 %	128
starkt höger	5	87	8	0	0	0	0	100 %	39
samtliga röstande	5	22	21	14	13	23	2	100 %	661

Det finns anledning att dröja ett extra ögonblick vid den här tabellen. Det klara och distinkta sambandet mellan självuppskattad allmänpolitisk uppfattning och valet av kårparti går inte att ta miste på. Frågan är om vi här inte är nära en kärnpunkt, när det gäller valet av kårparti. Inga av de faktorer vi tidigare behandlat, vare sig social situation, åsikt om

egna levnadsförhållanden eller inställning till studentpolitiska frågor ger tillnärmelsevis ett sådant otvetydigt samband med kårpartivalet.

FS rekryterar till över 70 % sina väljare från studenter som beskriver sig själva som höger (starkt och svagt sammanräknade). OBS har sin tyngdpunkt bland dem som betraktar sig stå någonstans i mitten och strax till höger

därom. RaD har också ett påtagligt inslag av mittenstudenter, fastän majoriteten av partiets väljare anser sig vara svagt vänster i sin politiska uppfattning. Andelen svagt vänster är lika stor hos Socialisterna men den resterande gruppen är inte, som i RaD, mitten utan starkt vänster. Ytterligare ett steg till vänster på åsiktsskalan står SDS, bland vilka starkt vänster är den dominerande uppfattningen.

Ett annat sätt att beskriva ovannämnda samband är att för varje parti räkna ut dess position på en vänster—högerskala efter väljarnas politiska uppfattning. Vi gör antagandet, att svarsalternativen utgör en intervallskala och ger starkt vänster värdet 1, svagt vänster 2 o.s.v. Partiernas medelvärden kan alltså variera mellan 1 (samtliga starkt vänster) och 5 (samtliga starkt höger).

FIGUR 5

Partiernas positioner efter väljarnas självuppskattade vänster—högeruppfattning.

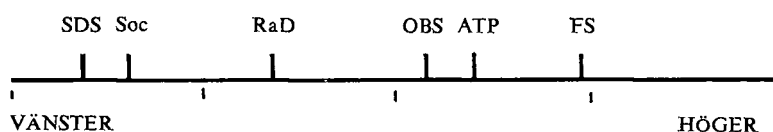

(Medelvärden: SDS 1.40, Soc 1.64, RaD 2.37, OBS 3.18, ATP 3.43, FS 3.96)

Nu fick de röstande i urvalet dessutom ta ställning till vilka partier de tyckte var näst bäst, näst sämst respektive sämst. Vi kan sammanfatta svaren grafiskt om vi enbart tar med det för varje parti *oftast* nämnda partiet.¹³ Vi tänker oss partierna på en linje och relationerna mellan dem i form av avstånd. Partiet A ska ligga "närmast" partiet B om B är det parti, som flest väljare i A anser vara näst

bäst. Partiet A ska däremot ligga "längst ifrån" partiet C om flest i A tyckt C är sämst o.s.v. En komplikation kan vara att relationerna inte är symmetriska, d.v.s. om väljarna i partiet A tycker B är näst bäst men väljarna i B tycker A är sämst för att ta ett ytterlighets-exempel. Det visar sig dock att några sådana fall inte finns när det gäller kårpartierna 1969. Följande figur kan konstrueras.

FIGUR 6

Partiernas inbördes relationer efter väljarnas preferensordningar.

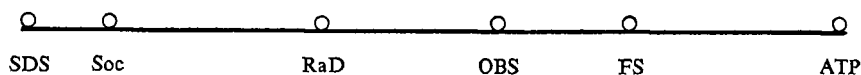

Anmärkas bör att den här metoden inte säger någonting om höger- eller vänsterpositioner. Figuren kunde i princip lika gärna ritats med ATP till vänster och SDS till höger. Inte hel-

ler gör den anspråk på att beskriva de exakta avstånden mellan partierna utan endast deras relativa storlek. En annan förenkling är att figuren gjorts endimensionell.

Jämför vi nu de två figurerna finner vi full överensstämmelse — med ett undantag: ATP. Skillnaden torde inte bero på mätfel eller liknande. Det rådde full överensstämmelse bland SDS', Socialisternas och RaD:s väljare om att ATP var det i deras tycke sämsta partiet. I det närmaste lika klart är det, som vi kan se i tabell 15 A, att FS-väljarna anser sig mer höger än ATP:s. Vad är orsaken till att "väljarbedömningen" skiljer sig från vänster—högerpositionen just i fallet ATP. Kan det bero på att de andra väljarna "inte visste" att ATP inte stod längst ut till höger (mätt genom sina väljares åsiktsprofil)? Möjligt är det, fast inte alls säkert. Den klara och enhälliga aversionen mot ATP från de tre vänsterpartiernas väljare talar t.ex. mot en sådan tolkning. En annan förefaller därför vara mer plausibel. Vi har inte pretentioner på att förklara divergensen — frågeställningen var inte aktuell när formuläret utarbetades, och inga frågor har ställts just med sikte på en sådan förklaring. Men vi kan ändå göra vissa förmodanden. Även om vänster-högerinställningen ger vackra samband med både riksparti- och kärpartival är det ändå osannolikt, att vänster-högerdimensionen är den allenarådande, varken bland riks- eller kärpartier. Flerdimensionalitetens problem är inte okänt i valforskningen. Tänkbart är att RaD:s, Socialisternas och SDS' väljare inte värderat ATP främst på vänster-högerdimensionen utan på en annan. Av vil-

ken typ denna andra dimension skulle vara är naturligtvis omöjligt att säga utan närmare undersökning. Kanske var det ATP:s profilering som "opolitiskt trivselparti", som särskilt retade vänsterväljarna.

Undantaget ATP kan dock inte skymma huvudresultatet, att det råder samstämmighet mellan partirelationerna, mätta dels genom väljarpreferenser, dels väljarnas allmänpolitiska inställning. Dessa visar, att skillnaderna mellan partierna som de uppfattas av väljarna överensstämmer med en faktisk placering på en vänster-högerskala. Denna kongruens talar för att kärpartierna utgör en förhållandevis fast och enhetlig struktur.

Vi ska nu återvända till vänster-högervariabeln och något mer i detalj studera dess effekt på partivalet. I samband med att man besvarade vänster-högerfrågan fick man också ange om och i så fall i vilken riktning de allmänpolitiska värderingarna förändrats under de två—tre år, som föregick undersökningstillfället. Eftersom svarsfördelningen blev mycket skev, kan vi inte analysera de fall som innebar förändring åt höger på grund av ett för litet antal individer.¹⁴ Men vi ska studera de tre vänsterpartierna SDS, Socialisterna och RaD och se hur sambandet med allmänpolitisk uppfattning påverkas av en inträffad förändring i denna uppfattning.

Andelen SDS-röstare är ungefär lika hög bland de starkt vänsterinriktade i stort sett obero-

Tabell 16. SDS', Socialisternas och RaD:s andel av de röstande efter självuppskattad vänster-höger-uppfattning och förändring i denna. Procentantalet inom varje subgrupp.

Självuppskattad vänster-höger-uppfattning	Förändring de senaste två-tre åren		
	mycket mer vänster	något mer vänster	ungefär samma
(a) SDS			
starkt vänster	74	76	68
svagt vänster	55	18	15
(b) Socialisterna			
starkt vänster	23	21	32
svagt vänster	18	32	25
(c) RaD			
starkt vänster	2	0	0
svagt vänster	18	32	38
Antal individer:			
starkt vänster	62	38	25
svagt vänster	38	90	48

de om man varit av den uppfattningen redan för ett par tre år sedan eller om man förändrat sin uppfattning mycket kraftigt åt vänster på senare tid. Bland de svagt vänsterinriktade är förhållandet dock något annorlunda. Där förefaller SDS-stödet främst vara koncentrerat till dem som anser sig *mycket* mer vänster än för några år sedan, medan de som är svagt vänster och som bara anser sig *något* mer vänster nu jämte de svagt vänsterinriktade med *oförändrad* uppfattning mera röstat på Socialisterna och RaD.

Av övriga allmänpolitiska frågor ställdes i formuläret tre frågor i internationella spörsmål (Vietnam, FRELIMO, Cabora Bassa). Svaren är högt korrelerade både med självuppskattad vänster-högeruppfattning och kårpartipreferens och lägger inget ytterligare till analysen.

Däremot blev svarsmonstret något annorlunda, när man fick uppge sin inställning till dagens svenska samhälle. Det vid de internationella frågorna tydliga linjära sambandet med vänster-högeruppfattning ersattes nu av ett krökt, närmast J-format.

FIGUR 7

Inställning till dagens svenska samhälle efter självuppskattad vänster—högeruppfattning.

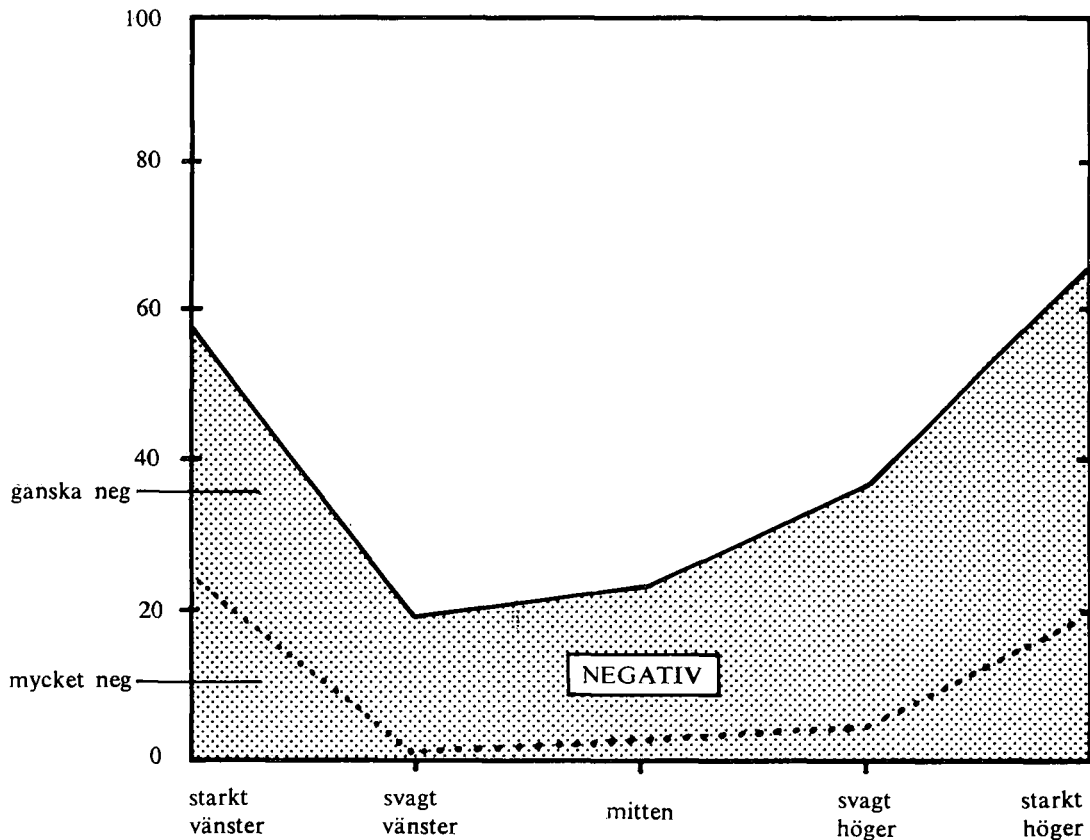

De mest positiva till det svenska samhället finns varken bland de starkt vänster- eller starkt högerinriktade, utan bland dem som anger sig som svagt vänster. Andelen negativa är störst vid vänster-högerskalans bägge ytterpolar, allra högst faktiskt vid starkt höger.

En undersökning av sambandet mellan inställningen till det svenska samhället och val av parti ger nu det inte oväntade resultatet, att främst SDS-väljarna men i viss mån även FS-väljarna är mer negativa än de övriga partierna, mellan vilka det i sin tur inte finns

några skillnader som är värda att kommentera.

Med svaren på de två frågorna om det svenska samhället och om vänster-högeruppfattning kan vi bilda en matris, visserligen med

flera tomma celler på grund av för få svar. Vi ska studera kärpartiernas andel i de olika cellerna och se om den varierar efter inställning till det svenska samhället.

Tabell 17. Resp. kärpartis andel av de röstande efter självuppskattad vänster-höger-uppfattning och inställning till dagens svenska samhälle. Procent.

	a) ATP svenska samhället:				b) FS svenska samhället:			
	++	+	-	--	++	+	-	--
starkt vänster	-	0	0	0	-	0	0	0
svagt vänster	-	1	0	-	-	1	3	-
mitten	-	9	7	-	-	19	40	-
svagt höger	-	7	0	-	-	57	55	-
starkt höger	-	-	-	-	-	-	-	-
	c) OBS svenska samhället:				d) RaD svenska samhället:			
	++	+	-	--	++	+	-	--
starkt vänster	-	2	0	0	-	2	0	0
svagt vänster	-	12	3	-	-	34	29	-
mitten	-	47	27	-	-	18	20	-
svagt höger	-	33	43	-	-	1	3	-
starkt höger	-	-	-	-	-	-	-	-
	e) Soc svenska samhället:				f) SDS svenska samhället:			
	++	+	-	--	++	+	-	--
starkt vänster	-	46	16	5	-	49	84	95
svagt vänster	-	29	18	-	-	21	47	-
mitten	-	1	0	-	-	3	3	-
svagt höger	-	0	0	-	-	1	0	-
starkt höger	-	-	-	-	-	-	-	-

	Antal individer				Teckenförklaring:		
	++	+	-	--	++	+	-
	svenska samhället:				++ mycket positiv		
					+ ganska positiv		
					- ganska negativ		
					-- mycket negativ		
<i>starkt vänster</i>	2	41	38	41			
<i>svagt vänster</i>	14	123	38	3			
<i>mitten</i>	6	106	30	6			
<i>svagt höger</i>	7	70	40	7			
<i>starkt höger</i>	0	11	18	6			

Vi ska kommentera de punkter som ytterligare något belyser det redan konstaterade sambandet mellan allmänpolitisk uppfattning och kärpartival. De studenter som betraktar sig ha en mittenuppfattning sympatiserar i stort sett med

tre partier: FS, OBS och RaD. Inställningen till dagens svenska samhälle tycks inte ha någon inverkan för dem som röstat på RaD. Däremot tyder tabellerna 17 b och 17 c på att en mer positiv samhällsinställning betingar

OBS-röstning, en mer negativ däremot FS-röstning — allt gäller alltså mittenstudenterna. En parallell iakttagelse gäller vänsterinställning kontra SDS/Socialist-röstning. Bland de vänsterinriktade, både starkt och svagt, ökar SDS-andelen med ökad negativ inställning till samhället. Socialisterna blir däremot starkare, ju mer positiva de vänsterinriktade är till dagens Sverige.

Det är inte svårt att sammanfatta resultaten av analysen hittills i detta avsnitt. Allmänpolitisk uppfattning, mätt antingen genom rikspartisypati, självuppskattad vänster-högeruppfattning eller åsikter i internationella frågor korrelerar mycket starkt med de röstades val av kårparti. Redan kan vi säga att allmänpolitisk inställning är en primär determinant vid kårpartivalet.

Hur förhåller sig nu dessa resultat till dem vi fann i föregående kapitel — att de studentpolitiska åsikterna främst skilde ut SDS men i övrigt inte nämnvärt förefaller ha påverkat partivalet? Vi har gått igenom de olika studentpolitiska frågorna och undersökt vars och ens samband med självuppskattad vänster-högeruppfattning. En genomgående tendens är, till att börja med, att studenter som inte har specifika åsikter i studentfrågor (svaret "vet inte", "varken eller" etc) relativt sett oftare återfinns i mitten på vänster-högerskalan. När vi reducerat effekten av denna tendens och bara studerat dem som angivit substantiella svar finner vi först och främst, att de starkt vänsterinriktade är de som klarast skiljer ut sig. De är genomgående mer negativa till studentkåren, SFS o.s.v. Emellanåt kan man dessutom urskilja en tendens att också de starkt högerinriktade är mer negativa. En svag U-form kan således skönjas ibland. Men huvudresultatet är ändå att det är de starkt vänsterinriktade som särskiljer sig. Detta stämmer väl överens med iakttagelserna, att SDS-röstning och starkt vänsterinriktning hör ihop och att SDS-arna var betydligt mer negativa än övriga till de studentpolitiska företeelser vi frågade om.¹⁵

4.5 Röstningen i kårvalet bestäms av allmänpolitiska värderingar

Att de i valet uppträdande partierna är så många som sex försvårar i viss mån översikten. Men vi har ändå dragit oss för att gruppera ihop partierna på något sätt i resultatredovis-

ningen, eftersom vi då skulle förlorat mer i precision än vi vunnit i överskådlighet.

Däremot ska vi nu avslutningsvis undersöka vilket resultat en tvåblocksanalys kan ge. Det första problemet blir vilka partier som ska föras till vilket block. Ser vi till det parlamentariska läget, är dock bilden relativt klar. Styrelsekonstellationen har hela tiden fullmäktigesystemet varit i bruk varit stabil. FS har t.ex. efter alla fyra val tillsammans med något närstående parti bildat styrelse.

Vi kommer alltså att jämföra styrelsepartierna (ATP, FS och OBS) med oppositionspartierna (RaD, Soc och SDS).¹⁶ Men även inom varje partis väljarkår finns det skillnader. En del studenter är starkt identifierade med sitt parti och dess idéer och kanske t.o.m. själv deltar aktivt för partiet i kårpolitiken. Andra däremot kan ha ganska klen information om partierna och de frågor valet gäller men bestämmer sig ändå för att gå och rösta, "nu när jag ändå är i kårhuset". Mellan dessa två ytterligheter ligger ett kontinuum — en del studenter är starkt identifierade till sitt parti, andra mindre starkt. Begreppet partiidentifikation är inget nytt inom valforskningen, och mer eller mindre förfinade mätinstrument har konstruerats. Någon fråga direkt med sikte på att mäta den självupplevda identifikationen till det egna partiet har vi inte med i undersökningsformuläret. Däremot ingår en fråga, som bör fungera som en god indikator på partiidentifikationen. De röstande fick nämligen ange om de bestämt sig en vecka före valet hur de skulle rösta eller om de inte gjort det. Av de röstande hade ungefär två tredjedelar bestämt sig, en tredjedel hade inte gjort det. Vi kan på så sätt dela in röstarna inom de två blocken i bestämda röstare och obestämda röstare. Men som vi vet var det en majoritet av studenterna, som *inte* deltog i valet. De icke-röstande fick dock ange i formuläret vilket parti de skulle valt *om* de hade röstat. Hälften ungefär svarade vet inte, men den andra hälften kan vi dela upp i styrelse- respektive oppositionssympatisörer. På så sätt får vi för varje block tre skikt: de bestämda röstarna som redan en vecka före valet fattat sitt beslut, de obestämda röstarna samt de icke-röstande sympatisörerna. En sjunde grupp består av dem som varken röstade eller hade en uttalad preferens för något kårparti. I tabell 18 kan vi i understa raden se hur stort antal individer i undersökningen som faller inom

varje grupp. Antalet överskrider i samtliga fall hundra individer, varför inga hinder för vidare analys föreligger.

Vi ska i denna tvåblocksanalys undersöka tre olika faktorer: politiskt engagemang, åsikter i studentpolitiska frågor och allmänpolitisk uppfattning. Politiskt engagemang finns med mest för kontroll. Ty eftersom vi redan i indelningsgrunderna introducerat två mått på politiskt engagemang (tidpunkt för röstningsbeslut och valdeltagande), bör vi redan på förhand kunna säga, att det rimligen måste finnas

ett samband. Studerar vi de två översta raderna i tabellen, finner vi det väntade U-formade sambandet med politiskt engagemang. De mest intresserade återfinns bland de bestämda oppositionsröstarna, andelen sjunker för att nå sin botten bland de icke-röstande utan partipreferens och stiger sedan ju mer bestämda styrelsesympatisörerna blir. Tydligt är hur intresset för kärpolitik som gör det starkaste utslaget — U-formen övergår nästan till en V-form. Men, som sagt, mycket av detta är en artefakt.

Tabell 18. Politiskt engagemang, åsikter i student- resp. allmänpolitiska frågor efter tvåblockssympati.

	Opposition		Icke-röst. utan kär- partipref.	Styrelse			
	Bestämda röstare	Obestämda röstare		Icke-röst. sympatis.	Obestämda röstare	Bestämda röstare	
A. Politiskt engagemang							
andel mycket och ganska intresserade av kärpolitik	66	39	25	4	11	24	37
andel mycket och ganska intresserade av allmänpol.	94	79	80	57	63	63	76
B. Studentpolitik							
andel som anser att stu- denternas fackliga intres- sen borde tillvaratas bättre	90	90	88	71	74	76	80
åsikt om SFS verksamhet, antal positiva dividerat med antal negativa (låg värde = negativ)	0,07	0,12	0,26	0,34	0,25	0,22	0,07
C. Allmänpolitik							
Självuppskattad vänster- högeruppfattning:							
stark vänster	50	17	27	1	0	2	0
svagt vänster	43	61	56	36	16	10	8
mitten	6	20	16	36	36	38	34
svagt höger	1	2	1	23	39	43	41
starkt höger	0	0	0	3	9	6	17
<i>Antal individer:</i>	222	105	205	555	253	119	198

Hur ser då sambandet med åsikter i studentpolitiska frågor ut? Det första måttet utgörs av hur stor andel som anser att studenternas fackliga intressen borde tillvaratas bättre. Det andra rör åsikten om SFS's verksamhet. Eftersom de indifferentas andel är lägst bland de bestämda röstarna, väljer vi en teknik att pre-

sentera svaren, som eliminerar denna effekt. Vi har för varje grupp dividerat antalet positiva med antalet negativa och får på så sätt en kvot där 0 betyder inga positiva och 1 lika många positiva som negativa svar. För båda variablerna får sambandet ett likartat utseende. Vi återfinner i tabellens andra avdelning

det *krökta* sambandet. Detta är av stort intresse. Andelen exempelvis positiva till studentfacklig intressebevakning och negativa till SFS är inte lägst vid ena polen för att kontinuerligt stiga och nå ett toppvärde vid den andra. I stället för *riktningen* i kårpartipreferensen tycks det i stället vara dess *intensitet*, som har samband med åsikterna i studentpolitiska frågor. Att det är de aktiva som är något mer positiva till att studenternas fackliga intressen ska tillvaratas bättre är kanske inte fullt så anmärkningsvärt (det skulle till en del kunna vara ett resultat av participationsvärdenas samvariation) som att åsikterna om SFS har ett likartad samband. Men resultatet ligger helt i linje med vår tidigare slutsats — att det är åsikter i allmänpolitiska frågor, och inte någon speciell studentpolitisk attityd, som bestämmer valet av parti.

Den tredje och sista avdelningen i tabellen bestyrker detta. Allmänpolitisk uppfattning, uttryckt i självuppskattad vänster-högeruppfattning, har ett tydligt och linjärt samband med vår tvåblocksindelning. Oppositionsväljarna som bestämt sig en vecka före valet består till 93 % av vänstersympatisörer. Vänsterandelen sjunker sedan i huvudsak kontinuerligt ju längre över på styrelsesidan vi kommer och är nere i 8 % bland de bestämda styrelseanhängarna. Liknande samband, fast med omvända förtecken, finner vi för högersympatisörerna. Av de bestämda oppositionsanhängarna upplever sig endast 1 % som höger mot 58 % av de bestämda styrelsesympatisörerna. Vår tvåblocksgruppering har alltså ett starkt samband med vänster-högeråsikter. De allmänpolitiska värderingarna är de dominerande vid valet av kårparti, och de ökar i betydelse ju mer identifierad man är till sitt parti.

Vi kan alltså till sist med stor säkerhet säga, att en students partival i kårvalet bestäms av allmänpolitiska, rikspolitiska värderingar. Det är huvudresultatet. Men det bör inte leda oss till föreställningen att alla andra faktorer helt saknar betydelse. Först bör vi också lägga märke till den vaga utformningen av begreppet allmänpolitisk uppfattning. Vårt mått har varit självuppskattad vänster-högeruppfattning (som väl tycks kunna ersätta rikspartipreferens). Men i "allmänpolitisk uppfattning" ligger säkerligen fler dimensioner; vi har att göra med en komplicerad attitydstruktur. Låt oss bara peka på svaren på frågan om vad man ansåg om dagens svenska samhälle. I tabell 17

kunde vi se att det var bland de starkt vänsterinriktade som samtidigt var mycket negativa till det svenska samhället som SDS hade sin tyngdpunkt. Bland de starkt vänsterinriktade som däremot hyste en något mer positiv uppfattning om dagens Sverige var Socialisterna lika starka som SDS. Inställning till dagens svenska samhälle är ett exempel på en attityddimension som delvis tycks skära tvärs över vänster-högerdimensionen.

Men vi kan inte komma så mycket längre i denna undersökning. Att förklara varför en student i synnerhet, en människa i allmänhet, får en viss samhällsuppfattning, får "vänster"- eller "höger"-värderingar o.s.v. ligger långt utanför denna artikels ram.

Frågan om varför en student röstar si och en annan så i kårval är nu inte längre ett specifikt kårvalsundersökningsproblem. Röstning i kårval är i stort ett uttryck för allmänpolitiska värderingar. Lägga märke till detta "i stort". Kårvalsundersökningar kan fortsätta med att precisera detta "i stort", vilka betingelser som kan ändra en viss predisposition etc. Överensstämmelsen mellan allmänpolitisk uppfattning och kårpartival är inte hundraprocentig. Det återstår en fullt påtaglig "restvarians" att förklara. Samma gäller frågan hur bindningen mellan ett visst kårparti och en viss allmänpolitisk uppfattning kommer till stånd. Förhållandet vid 1969 års val var ju, att inget kårparti definierade sig rikspolitiskt genom att te explicit ställning för ett speciellt riksparti — tvärtom sökte flera partier framställa sig som politiskt obundna. Trots detta har så gott som alla röstande hittat det parti, som svarat mot den egna allmänpolitiska uppfattningen.

Noter

¹ Fr o m 1/7 1971: 41 mandat.

² Valutgången blev:

	röster	%	mandat
ATP Allmänna Trivselpartiet	196	5,3	2
FS Fria Studenter	786	21,4	9
OBS Oberoende Studenter	780	21,2	9
RaD Radikala Demokraterna	487	13,3	5
Soc Socialisterna	494	13,5	5
SDS Studerande för ett demokratiskt samhälle	882	24,0	10
blankt	49	1,3	
Summa;	3 674	100,0	40

Valdeltagande: 32,9 %.

Antal ogiltiga röster: 29.

- ³ Sven Algotsson, Olof Petersson, Håkan Svensson: *Kärvalet 68*. (Uppsats för proseminariet i statskunskap vid Göteborgs universitet, höstterminen 1968. Stencil.)
Olof Petersson: *Kärvalet 69*. (Uppsats för proseminariet i statskunskap vid Göteborgs universitet, höstterminen 1970. Stencil.)
- ⁴ Undersökningen har genomförts under medverkan av Sven Algotsson och Håkan Svensson. Ekonomiskt stöd har utgått ur Paul och Maria Berghaus' donationsfond. Undersökningsurvalet består av var femte FFS-medlem. Enkätformulären var dessa tillhanda dagen efter valets avslutande. Efter tre personliga påminnelser hade 1723 skickat in ifyllda formulär. Totala bortfallet är 22,5 %. En analys av bortfallets effekt visar bl a inte oväntat att de röstande har besvarat formuläret i större utsträckning än de icke-röstande. Valdeltagandet i den undersökta gruppen är sålunda 38 % mot det faktiska 32,9 %. (Däremot är kärpartifördelningen bland de röstande i undersökningen nästan exakt densamma som bland samtliga röstande.) Trots den konstaterade skevheten är ändå slutsatsen av bortfallsanalysen att bortfallet troligen inte skulle inverka på siffrorna i resultatredovisningen på ett sådant sätt att huvudsatsatserna förändrades.
- ⁵ Socialgruppsindelningen har i huvudsak skett efter "P.M. angående den vid 1958 års valstatistik förekommande sociala yrkesgrupperingen." (Stencil.)
- ⁶ Svartalternativen i bägge fallen var: mycket intresserad, ganska intresserad, inte särskilt intresserad och inte alls intresserad. De två frågornas samband med andra mått på politiskt engagemang, t ex politisk aktivitet i studentkårssammanhang, visade sig inte oväntat vara hög.
- ⁷ Glaucio A D Soares: "The Active Few: Student Ideology and Participation in Developing Nations". I Seymour Martin Lipset (ed): *Student Politics* (New York 1967) sid 124-147.
- ⁸ Ibid., sid 125.
- ⁹ Ibid., sid 126.
- ¹⁰ Det bör anmärkas att Soares gör en distinktion mellan "conservatives" och "far rightists".
- ¹¹ Vissa delar av denna hypotes kan vi testa på vårt material. Inställning till kårens kompetens har mycket starkt samband med allmänpolitisk inställning (jämför not 15). Sambandet är däremot mindre med huruvida man bestämt yrke efter studierna. Detta senare bör dock inte tillmätas alltför stor betydelse, eftersom det troligen krävs mer förfinade mått på "karriärförberedelse".
- ¹² "Vet inte" + "inget parti" + "ej svar" = ca 29 %. De två måtten har i övrigt mycket hög inbördes korrelation.
- ¹³ Resultatet kan sammanfattas i nedanstående tabell:
Oftast nämnda parti man anser vara:
- | Röstade på: | näst bäst | näst sämst | sämst |
|-------------|-----------|------------|-------|
| ATP | FS | Soc | SDS |
| FS | OBS | Soc | SDS |
| OBS | FS | Soc | SDS |
| RaD | OBS | FS | ATP |
| Soc | SDS | FS | ATP |
| SDS | Soc | FS | ATP |
- ¹⁴ Marginalfördelningen blev:
- | | |
|--------------------|-------------------|
| mycket mer vänster | 11 % |
| något mer vänster | 29 |
| ungefär samma | 52 |
| något mer höger | 7 |
| mycket mer höger | 1 |
| Summa | 100 % (N = 1 687) |
- ¹⁵ Undantaget från denna sammanfattning har vi redan berört. Uppfattningen om studentkårens rätt att anta ett uttalande i en kontroversiell utrikespolitisk fråga har ett linjärt och mycket starkt samband med vänster-högeruppfattning. En annan iakttagelse som delvis strider mot huvudresultatet är att åsikten om studenternas fackliga intressen borde tillvaratas bättre har ett genomgående samband med allmänpolitisk uppfattning. Av de starkt vänsterinriktade svarar 92 % ja, siffran sjunker sedan ju längre åt höger man kommer - 64 % av de starkt högerinriktade svarar ja.
- ¹⁶ ATP kom efter en tid de facto att höra till styrelsen. Valet av dikotomiseringsskriterium är även lyckligt ur den tekniska synvinkeln att det så gott som exakt delar valmanskåren i två likstora delar. Tvåblocksindelningen strider inte heller mot väljarnas sympatier och antipatier gentemot övriga partier (jämför figur 6).

Om verklighet och värde

AV BJÖRN SÖDERFELDT

Vi skall i denna uppsats försöka klargöra vilket förhållande som bör råda mellan empirisk respektive normativ vetenskaplig teori. Först måste några grundläggande begrepp definieras.

Vi kan utgå från satsen "Partiledaren X är fascist". Däri döljer sig i allmänhet två satser. Den första är konstaterandet att X är fascist. Antingen förhåller det sig så eller också inte. Vårt avgörande om påståendet är sant träffas från en uppfattning om vad fascism är och vad hr X står för. Det är möjligt att ta reda på om satsen är sann eller falsk.

Men vår sats innehåller också något utöver den rena beskrivningen av verkligheten. För de flesta av oss uttrycker ordet "fascist" också en värdering. Säger vi att X är fascist menar vi också oftast att X är moraliskt förkastlig, att han är ond. Vi har en värdesats framför oss. Hur skall nu en värdesats tolkas?¹

Det finns tre olika teorier, eller snarare typer av teorier, om värdesatsers innebörd. Den första är *objektivistisk*. Där förespråkas tanken att värdesatser uttrycker påståenden om verkligheten och därför kan vara sanna eller falska. Således förbinds denna åsikt oftast med en positiv värdeontologi: att ting har egenskapen att vara goda eller onda. Mycket tungt vägande invändningar har riktats mot dessa värde teorier, även om de som alla andra ontologiska hypoteser inte låter sig logiskt vederläggas.²

En annan typ av värde teorier är *subjektivistiska*, men kallas också värderelativism, naturalism, m.m. De har den allmänna innebörden att satsen "x är gott" kan översättas till en likbetydande sats, där ett subjekt anges ha en viss attityd gentemot x, exempelvis "x är gott" = "Gud vill x". Subjektivismen är i allmänhet förenad med en negativ värdeontologi, så att det förnekas att ting skulle vara utrustade med värdeegenskaper. Också mot denna

teori har det riktats vägande invändningar, som kanske rentav kan anses som vederläggningar i logisk mening.³

Båda de nämnda teorierna anser att värdesatser är omdömen, att de påstår något om något, och följaktligen kan vara sanna eller falska. Den tredje teorin ifrågasätter just denna punkt. Värdesatser är inte påståenden om något. De meddelar ingenting, har inget informativt innehåll. Den teorin (typ av teorier) brukar kallas värdenihilism, emotivism eller non-kognitivism. En värdering är enligt detta slags teorier en sats av samma slag som en interjektion, t.ex. "oj!" eller "aj!". Den uttrycker en känsla och meddelar ingenting.

Det är viktigt att man noga skiljer mellan värdenihilism och värderelativism. Den senare teorin kan säga att satsen "x är gott" har *samma betydelse* som satsen "A gillar x". Detta bestrids av värdenihilismen, som i stället hävdar att satsen "A säger 'x är gott'" *implicerar* satsen "A gillar x". Värderingar är ett uttryck för A:s känslor inför x, som saknar kognitivt innehåll. Vi får inte veta något om x:s egenskaper.⁴

Här skall vi grunda oss på värdenihilismen, vilket kräver ett närmare klargörande av teorins betydelse. Den viktigaste konsekvensen är att det blir två med nödvändighet helt skilda saker att fastställa hur någonting *är* och hur någonting *bör* vara. I det första fallet kan vi med vetenskapens hjälp avgöra om ett påstående är sant eller falskt, men inte i det andra. Värdesatser påstår inte någonting om någonting och kan inte vara sanna eller falska.

Redan av dessa enkla distinktioner borde det stå fullständigt klart att *empirisk vetenskap inte innehåller, och inte kan innehålla, några som helst värderingar*.⁵

Innan vi tar upp några av de aspekter ur

vilka man försökt gendriva detta påstående, bör dock ett viktigt påpekande göras om värdenihilismen, nämligen att teorin självfallet inte förbjuder oss att ha psykologiska eller sociologiska teorier om värden. Vi kan ju vilja veta hur människor kommer att omfatta det ena eller det andra värdet, eller hur en värdestruktur formas i samhället. Man har invänt mot värdenihilismen på denna punkt, och tolkat teorin som om den skulle förvisa värderingar som objekt från vetenskapen. Men det är självfallet en missuppfattning. Teorin säger endast att en värdering inte kan vara ett vetenskapligt påstående. Tanken att det skulle kunna finnas något som inte kan bli föremål för vetenskaplig forskning kan inte härledas ur den satsen. Ingenting i verkligheten torde ha en sådan beskaffenhet att vi inte kan veta något om det (och om så vore skulle vi givetvis aldrig bli varse det). Värderingar kan inte vara sanna eller falska, men det är en egenskap de delar med de flesta objekt för vetenskaplig forskning. Empirisk vetenskap faller påståenden om ting som är eller icke är — motsatsparet sanning—falskhet äger ingen tillämpning på objekten utan på påståendena om dem. Värdenihilismen förvisar inga objekt från vetenskapen, endast vissa satser. Påståenden t.ex. om en grundläggande skillnad mellan naturvetenskap och humanism kan inte härledas därifrån. Därmed faller alla anklagelser mot värdenihilismen för att vara "positivistisk" eller trångt naturvetenskaplig.⁶

Vi accepterar, som de flesta, värdenihilismens grundläggande teser och går i stället vidare till en undersökning vilken innebörd detta har för vetenskapen. Först skall vi ta upp tanken att de skulle kunna ingå i vetenskapen.

Värderingar i vetenskapen

Vi påstod att vetenskap aldrig kan innehålla värderingar. Med det menar vi att empirisk vetenskap kan uppnå icke-triviala resultat som är sanna eller falska utsagor om verkligheten, oavsett vilka värderingar vetenskapsmannen, vetenskapsmännen eller samhället har. Vetenskapen är objektiv i betydelsen *sann*.⁷ Däremot vill vi inte hävda, att den konkreta vetenskapen alltid bedrivits på detta sätt — det är lätt att hitta exempel på motsatsen. Det avgörande är om den innehåller icke triviala, sanna och därmed objektiva påståenden om verkligheten. Den är värderingsfri i samma utsträckning som detta villkor är uppfyllt.

Om det är möjligt med en objektiv vetenskap, är en sådan alltid önskvärd? Är sanningen ett obetingat egenvärde för en vetenskapsman? Svaret på dessa frågor är avhängigt av vad man menar med vetenskap. Vi kan generellt skilja mellan "ren" och "tillämpad" vetenskap.⁸ Den rena vetenskapen strävar efter bästa möjliga överensstämmelse mellan påståenden och verkligheten, alltså just efter sanning i sig. Då är det självklart att den objektiva kunskapen är önskvärd och att ingenting får stå i vägen för sanningskravet. Med tillämpad vetenskap förhåller det sig annorlunda, och man kan t.o.m. hävda att man där inte är särskilt betjänt av just sanna teorier, utan i stället av teorier som med någon sanningshalt framför allt är enkla och bekväma. Ändå råder som vi skall visa längre fram ingen motsättning mellan dessa två syften.⁹

Sanningen är önskvärd, med viss modifikation. Är den också möjlig? Med vår definition av objektivitet kan vi omedelbart sälla bort en stor del av argumenten för att samhällsvetenskapen skulle innehålla värderingar, men några återstår, som inte är fullt så uppenbara.

Den kanske vanligaste invändningen är att vetenskapsmannen väljer ut de för honom själv eller för samhället värdefulla och intressanta problemen för studium. Att det förhåller sig så lär väl ingen bestrida, och värderingarna som styr problemvalet kan vara av de mest skiftande slag, från opportunist till socialt patos. Behöver då detta faktum ha någon relevans för sanningsvärdet hos vetenskapsmannens resultat? Naturligtvis inte, varken för en enskild vetenskapsman eller för vetenskapen i dess helhet. Det kan förvisso inträffa fall där en otillbörlig påverkan förekommer, och man kan nog gissa att risken är större för den enskilde forskaren än för vetenskapen som helhet. Men vi vill hävda att det på intet vis är nödvändigt att det förhåller sig så. Vetenskap är påståenden om verkligheten. Värderingar är inte påståenden alls. Om någon fört in värderingar i en vetenskaplig framställning kan vi helt enkelt avlägsna dem. Återstoden är vetenskapliga utsagor om verkligheten, fria från alla värderingar.

Man kan exempelvis definiera "klass" i termer av social status, för att sedan påstå att det finns fyra tämligen distinkta statusgrupper — "klasser" — i samhället. Status är en syntes av inkomst, yrke, utbildning, etc. Man bygger upp en modell för effekten av dessa faktorer

på den hypotetiserade storheten "status". Från denna modell är påståendena om verkligheten sanna eller falska, inom statistiska mätfelsramar, o. d. Modellen förklarar en viss del av variationen och har således ett visst (partiellt) sanningsvärde som alla vetenskapliga teorier.

En annan vetenskapsman vill definiera klassbegreppet på annat sätt, och sätta det i relation till produktionsförhållandena i samhället. Också han gör påståenden om klassfördelningen i samhället, som kanske skiljer sig från den förres. I ingendera fallet finns värderingar inbyggda i själva begreppet. De kan vara en *konsekvens* av det, och de kan *betinga* valet av det ena eller det andra begreppet, men värderingar ingår inte, och kan inte ingå i begreppet och tillhörande modeller. Det är inte med avseende på värdeladdning begreppen skiljer sig utan med avseende på sanningsinnehåll. Det ena begreppet ger en bättre approximation till verkligheten än det andra. Om det i framställningen finns värderingar, t. ex. "det är bra om det bibehålls vissa status(klass)skillnader för att befordra det enskilda initiativet", så kan vi helt enkelt stryka dem och bedöma återstoden. Värderingar påverkar — och bör påverka — valet av studieobjekt för att undvika studium av trivialiteter, men när valet väl är träffat kvarstår sanningsfrågan oförändrad: Hur ge bästa möjliga beskrivning av objektet?¹⁰

Argumenten kring värderingars samband med val av studieobjekt har byggts ut till att också omfatta ett krav på *fullständighet*. Men det är en elementär tanke i kunskapsteorin att en sådan fullständighet är omöjlig att uppnå. Ingen vetenskap kan ge en komplett och totalt sann bild av sitt studieobjekt, vilket t.o.m. logiskt bevisats.¹¹ Självfallet ligger det ändå något intuitivt tilltalande i denna tanke. Om vår objektivitet bara kan uppnås i trivialiteter är det inte mycket bevänt med den. Man har också argumenterat för att så skulle vara fallet.

Man menar att möjligheterna att uppnå sanning står i omvänd proportion till innehållsrikedomen i utsagorna om verkligheten. Som bekant kan man betrakta en utsagas innehållsrikedom som direkt relaterad till dess sannolikhet. Ju mer man påstår om verkligheten, desto osannolikare är också påståendet. Mycket talar för att man rentav bör definiera en utsagas fruktbarhet i sannolikhetstermer.¹²

Detta skulle innebära att triviala vetenskap-

liga påståenden väl skulle kunna vara värderingsfria i betydelsen sanna, men att inflytandet från och innehållet av värderingar ökar ju större omfång utsagorna får. Ett påstående om t. ex. invånarantalet i Sverige kan lätt konstateras vara sant eller falskt, medan hypotesen att en härskande elit har makten i USA spänner över ett så stort fält, att värderingar måste vara en oupplösbar del av teorierna bakom påståendet. Det låter sig därför knappast fastställas otvetydigt om hypotesen är sann eller falsk. Det är för all del inte uteslutet att en innehållsrik teori kan vara sann, men möjligheterna att uppställa sanna och fruktbara generella teorier i samhällsvetenskapen är mycket små.¹³

Argumentationen förefaller bestickande. Men nu nämnde vi att man aldrig kan uppnå fullständig sanning i någon vetenskap. Alla teorier är partiellt sanna. De innehåller alltid en modell, som är en förenkling av verkligheten och som är teorins direkta ontiska referent. De mera fruktbara och innehållsrika hypoteserna ingår i en teori med en mer representativ modell. Objektivitetsproblemet handlar då om kvaliteten på teorin, som endast kan fastställas i relation till en annan teori om samma objekt. Metoden att konstatera sanning blir relativiserad, och det empiriska falsifieringskravet förlorar en hel del av sin betydelse. Olika metateoretiska kriterier, som testbarhet, representationalitet, djup och räckvidd blir de främsta medlen för att avgöra om en teori är sannare än en annan.¹⁴

Kan då påståenden om vem som makten i USA vara sanna eller falska och därmed värderingsfria? Svaret blir att så är fallet i den mån de härleds från en *teori* om det amerikanska samhället, eftersom hypotesers sanningsvärde är avhängigt teorins kvalitet. Vi vill således hävda att *varje* vetenskaplig teori är värderingsfri, men att olika teorier kan vara bättre eller sämre, med olika grad av sanning. Den rena, objektiva vetenskapens strävan efter sanningen blir därmed detsamma som en ansträngning att finna bra teorier.

Det finns ytterligare ett argument för att samhällsvetenskapliga resultat nödvändigt måste vara bemängda med värderingar. Det är egentligen en utvidgning av tanken att värderingarna bestämmer valet av studieobjekt. Man hävdar att värderingarna dessutom *definierar* objektet, varför vetenskapen måste innehålla värderingar. Tanken sammanhänger uppenbar-

ligen inte bara med definitionen "objektivitet = sanning", utan också med "objektivitet = fullständighet + sanning".

För den första definitionen torde ingenting förändras om vi också beaktar definitionen av kunskapsobjektet. Så länge man studerar en verklig företeelse kan man också framställa sanna eller falska påståenden om den. Med den andra definitionen blir det i stället fråga om bättre eller sämre teorier. Anser man att en viss teori definierar studieobjektet på ett felaktigt sätt kan detta endast visas relationellt, genom att man åberopar sig på en bättre teori, som har en högre sanningsgrad.

Det finns t. ex. ingen anledning att tro att ett begrepp som "det sociala systemet" skulle vara mera värdebemängt än begreppet "produktionssätt". Båda är naturligtvis objektiva — värdefria — vetenskapliga begrepp; abstraktioner ingående i en teoretisk struktur, som sedan kan vara mer eller mindre sann.

Olika teorier konstituerar förvisso själva sina kunskapsobjekt, som givetvis blir olika; dvs. deras ontiska referenter har inte samma utsträckning. Men de sätter man från teorin konstruerar om kunskapsobjektet är sanna eller falska, oberoende av vad som valts ut som kunskapsobjekt (om inte detta är teologiskt eller metafysiskt bestämt, förstås, och således inte existerar). Det avgörande är fullständigheten; hur stora bitar av verkligheten som teorierna fångar in. Vi väljer naturligtvis den teori som är fullständigast och inte falsifierad. Värderingar har ingen relevans för fullständigheten, eftersom de överhuvudtaget inte säger något om verkligheten.

På samma vis kan påståenden om att värderingar skulle ingå i begrepp, metoder eller resultat bemötas.¹⁵ Vi vidhåller vår stipulation att *alla* teorier som uttalar sig om verkligheten är objektiva och är fria från värderingar av alla slag. Enligt värdenihilismen kan inte faktuell påståenden härledas ur värdesatser och omvänt. Vår slutsats följer redan av detta enkla påpekande. Ingen annan ståndpunkt är förenlig med värdenihilism.

Värderingar och vetenskapen

Vi har avvisat tanken att värderingar skulle kunna förekomma i vetenskapen. En helt annan sak är frågan om värderingarna och vetenskapen. Det första problemet är av teoretisk, främst metateoretisk, natur, medan det andra är objektet för kunskapsociologin.

Den vetenskapliga kunskapen är värderingsfri, men den produceras av människor i ett samhälleligt sammanhang. Den måste således vara *relaterad* till värderingar. En sådan relation har nämnts, valet av studieobjekt. Andra är värderingars påverkan av valet av teori, metoder, begrepp och tolkning av resultat. Vi kan nog tryggt säga att värderingar har *inflytande* på varje steg i forskningsprocessen. Det behövs inte mycken inblick i idéhistorien för att inse, att den vetenskapliga kunskapen i ett samhälle är relaterad till detta samhälles struktur och värderingar. Detta måste emellertid hållas skilt från det faktum att den vetenskapliga kunskapen *i sig* är oavhängig varje värdering. Man får skilja mellan *forskning* och *forskningsprocess*, som ett teoretiskt respektive ett socialt fenomen.

Vi kan anknyta till forskningen om makten i USA. Där har man som bekant kunnat tala om två "skolor", elitister och pluralister.¹⁶ Den ena ville lägga tonvikten på en homogen maktelitets förmenta styrande av USA, medan den andra talade om konsensus mellan konkurrerande och balanserade elitgrupper. Det kan naturligtvis mycket väl förhålla sig så, att den ena eller den andra skolans utsagor kan återföras på de olika forskarnas egna värderingar och perceptioner av det amerikanska samhället.¹⁷ Ändå vill vi hävda att detta inte förändrar det faktum att ren empirisk vetenskap är värderingsfri. Hur går detta ihop?

De två maktteoretiska skolorna har två skilda hypoteser om maktförhållandena i USA därför att de har olika maktbegrepp. "Elitisterna" har i huvudsak bestämt sin definition genom att referera till den allmänna uppfattningen om vilka som har makt, vilket kallats "the reputational method", definition av makt genom ryktet om vem som har makt. "Pluralisterna" har i stället velat se makt som en fråga om en grupps förmåga att genomdriva sina önskemål i strid mot andra, "the decisional method". Man kan nog hävda att de båda maktbegreppen tämligen automatiskt resulterar i skilda empiriska påståenden.¹⁸

Nu kan man argumentera för att i varje fall den pluralistiska maktuppfattningen har samband med en allmän teori om samhället, medan elitteorin är mera *ad hoc* och således på en lägre teoretisk nivå, snarast en empirisk generalisering.¹⁹ Man kan också argumentera för uppfattningen att den första teorin är förbunden med konservativa politiska åsikter och den

andra, om den nu är att kalla för en teori, med en mer samhällskritisk inställning. Ur vårt perspektiv tar sig sådana värderingars inflytande det uttrycket att man väljer begrepp eller teorier efter sin politiska uppfattning. Men de empiriska resultaten av respektive teoris tillämpning kvarstår oförändrat objektiva. Det torde inte råda några tvivel om att det faktiskt förhåller sig så, att den ryktesvis tillmätta makten tillkommer en liten homogen grupp eller att många olika grupper har ett ganska differentierat och utspritt reellt inflytande på olika politiska sakfrågor. Diskussionen kan heller inte sägas ha gällt dessa *objektiva* fakta, utan mera vilka av dessa resultat som skall anses indicera "makt".

Vi tvingas tillbaka till den teoretiska problematiken. Då blir det uppenbart att den pluralistiska skolans maktbegrepp är det sannaste, redan av den anledningen att *det ingår i en teori*. Varje teori, som är testbar m.m. har ett större sanningsvärde än en icke-teori.²⁰ Det avgörande argumentet mot elitskolan är följaktligen av *teoretisk* — inte empirisk — natur och tillämpar ett av de abstrakta sanningskriterierna på en teori, kravet på testbarhet.²¹ Vi kan, före varje empiriskt test, avgöra att det pluralistiska maktbegreppet är sannare än den "klassiska" elitismens. Detta avgörande har ingenting med värderingar att göra, utan är metateoretiskt. Ur kunskapssociologisk synpunkt är säkert ofta värderingar det som avgör en enskild vetenskapsmans eller kanske en hel vetenskaps val av begrepp, men detta är fullständigt irrelevant för avgörandet om det ena eller det andra begreppet är sant — objektivt.

Handlande

Den rena empiriska vetenskapens resultat har relevans för mänskligt handlande. Vi kan illustrera det och anknyta till maktdiskussionen med ett citat:

"Den normativa teorin leder fram till handlingsnormer. Hur förhåller det sig med den deskriptiva teorin på den punkten? Det är klart att den inte uttryckligen rekommenderar den ena eller den andra åtgärden. Men om utgångspunkten präglas av en värderande attityd till verkligheten kan detta inte undgå att sätta spår i forskningsprodukten. Begreppsapparaten genomsyrar forskningsprodukten. Och via forskningsprodukten får forskarens värderingar effekt på vår attityd till den politiska verkligheten. Vår handlingsberedskap är en annan om vi — förutsättningslöst och okritiskt — läst Mills' bok än om vi läst Dahls bok. Slutsatsen måste bli att rollerna som samhällsforskare och som politiskt medveten person knappast kan hållas helt isär."²²

Med vårt synsätt blir i stället forskarens egna värderingar ointressanta. Det som räknas är den beskrivning av verkligheten som han åstadkommer, och den varken är eller kan vara värdebemängd. Den mest indifferent, eller för den delen mest engagerade, forskare kan konstruera eller pröva teorier på ett *objektivt* sätt. Men det är ett annat påpekande i citatet som är viktigt och sant. Även "deskriptiv" forskning är *relevant* för handlandet och antyder normer för vårt beteende. Vi vill nog här gå ännu längre och påstå att — givet en viss värdering — så är empirisk forskning ytterst direkt *avgörande* för vårt handlande (eller bör åtminstone vara det om vi vill att handlandet skall ha åsyftad effekt). Genom empirisk teori kan vi avgöra hur vi bör handla, vad som är rätt eller fel, givet värderingarna. Vi vill rentav gå så långt som att hävda att det är *möjligt att vetenskapligt bevisa att ett politiskt handlande är rätt eller fel*, givet en viss uppsättning värderingar.

Det sagda kan förefalla provocativt, men är icke desto mindre enligt vår uppfattning en nödvändig konsekvens av såväl värdenihilismen som kunskapsteorin. En reservation av ringa teoretisk, men väldig praktisk betydelse bör dock göras, nämligen att påståendet givetvis förutsätter att man verkligen har tillgång till empiriska teorier av god kvalitet och relevanta för de givna värderingarna. Detta villkor är som bekant tyvärr inte alltid uppfyllt.

Vi illustrerar med maktdiskussionen. Som påpekades i citatet blir vår handlingsberedskap beroende av vårt maktbegrepp. Detta är naturligtvis riktigt endast under förutsättning att värdepremisserna för handlandet är desamma i båda fallen. Den värdering som ligger bakom citatet kan gissningsvis vara åsikten att det är bra med en jämnt fördelad makt, med idealet att alla medborgare skall ha lika mycket makt, vilket i sin tur förmodligen kan återföras på en generell uppfattning om hur ett gott samhälle skall vara organiserat.

Om nu elitskolans maktbegrepp är det sannaste bör vårt handlande rimligen inriktas på att bekämpa koncentrationen av makt till den militär-industriella-politiska eliten. Om pluralisternas maktbegrepp är det sannaste skall vi i stället arbeta på att alla intressen organiserar sig för att få med en bit makt åt sina medlemmar. I stort sett skulle man betrakta det amerikanska eller det svenska samhället som tämligen tillfredsställande ur maktfördelningssyn-

punkt. Var och en torde inse vilket alternativ som skulle vara radikalt eller konservativt.

Men nu sade vi förut att vi kunde påstå att pluralismens maktbegrepp var bättre — sannare — än elitskolans. Man kan rentav hävda att valet mellan dem kan göras ovanligt entydigt. Om det nu är så att endast dessa skolors maktuppfattningar står oss till buds är vi tvingade att dra slutsatsen att det pluralistiska, konservativa, handlingsmönstret är det *rätta*. (I relation till den värdering som är vår utgångspunkt.) Elitskolan och radikalerna skulle helt brutalt *ha fel*, vilket vetenskapligt bevisats. Uppkommer andra alternativ (som det ju också har gjort) kvarstår analysmönstret oförändrat, och vi får åter ställa frågan om vilket maktbegrepp som är det sannaste.

Uttalanden om hur mänskligt handlande bör organiseras har formen av påståenden om mål och medel. Detta har tagits till intäkt för att hävda att vetenskapen inte skulle kunna vara värderingsfri när den analyserar ändamålsenligt mänskligt handlande. Verklighet och värde blir i ett sådant fall så hårt förenade att de inte låter sig åtskiljas. Ett medel kan aldrig sägas vara uteslutande instrumentalt till sitt mål, utan valet av ett visst medel bland flera alternativ beror alltid av det värde detta har i sig självt. Satsen av typen "för att uppnå A, gör B" är bara skenbart värdefria och involverar alltid, menar man, specifika värderingar hos den som gör påståendet.²³

Ernst Nagel²⁴ har elegant visat att denna argumentering inte kan vara en invändning mot tanken på värdefri vetenskap. Han påpekar att argumentet ofta blandar samman två typer av värderingar, där det å ena sidan är fråga om gillande-ogillande och å den andra innebär en uppskattning av om någon företeelse hör till en viss typ av fenomen. Den diskussion som här förts kring maktbegreppet är att hänföra till den senare typen av värdering. Men begreppet makt har också pejorativa egenskaper och kan ibland betraktas som i sig gott eller ont. Med den tolkningen blir naturligtvis satsen "A har makt" en värdesats.

Men vi kan tänka oss en strikt vetenskaplig diskussion om vad begrepp som "grymhet", "mord", "förräderi" etc. skall innebära, om vilka typer av beteenden som skall hänföras till den ena eller den andra klassen av företeelser. Juridiken sysslar t. ex. med sådana bestämmningar. Rätten baserar sig naturligtvis på värderingar, så att det exempelvis anses att mord

är ett allvarigare brott än dråp och följaktligen bör behandlas strängare, men avgörandet om en viss handling är att betrakta som det ena eller det andra kan i princip träffas objektivt från en empirisk undersökning som tar fasta på de kriterier för klassificering som man ställt upp.²⁵

Även för termer som vanligen anses för starkt värdeladdade kan fakta och värdering klart åtskiljas. Det har ingen betydelse om det är ett ändamålsenligt handlande som denoteras av termerna. Måste då, blir frågan, det faktum att medel ofta är mål i sig själva medföra värdenas integrerande vetenskapen?

Naturligtvis inte. Ett påstående "A är ett medel till B" uttalar sig bara om den anvisade åtgärden leder till målet eller ej. Ingenting förändras om A också är ett värde i sig. Däremot kan vi inte dra slutsatsen att vi omedelbart bör göra A om vi gillar B, eftersom det inte sägs något om att A skulle vara det enda medlet till B eller att värdet av att göra B överväger värdet av att inte göra A. Sådana överväganden är i stället en uppgift för den normativa teorin, som liksom ett påstående om mål och medel är och måste vara objektiv.

Normativ teori

Den normativa vetenskapliga teorin sysslar med att ställa upp påståenden om mål och medel, medan den empiriska teorin söker lagar, regelbundenheter i verkligheten. Båda typerna av vetenskap är objektiva, men på litet olika sätt, eftersom normativ teori har vissa egenskaper som förutom objektet skiljer den från empirisk teori.

Vi kan kalla ett påstående om mål och medel för en *regel*, till skillnad från en lag. En lag säger något hur verkligheten *är*, en regel något om hur man *bör handla*. Normativ teori sysslar med regler som är baserade på lagar och inte med regler som är konventionsbestämda, t. ex. sociala normer av typen umgängesregler.

Vi kan exempelvis anta att vi har en lag som säger att det uppstår friktion mellan två föremål i kontakt med varandra och i rörelse. Från denna lag kan vi då ställa upp regeln "för att minska friktionen bör kontaktytan minskas". Ytterligare en empirisk iakttagelse kan vara att "olja bildar ett skikt mellan föremål så att de inte kommer i kontakt med varandra". Vi bygger ut regeln till "minska kontaktytan och tillför olja för att minska frik-

tionen". Av denna regel förstår vi slutligen varför t.ex. en bilmotor har kolringar och behöver smörjas.

Exemplet är trivialt, men inte slutsatserna. Lagarna som reglerna baseras på är sanna eller falska, vilket lätt kan konstateras. Däremot är inte reglerna sanna eller falska, utan *effektiva* eller *ineffektiva*. Antingen leder den föreskrivna handlingen till målet eller ej, vilket inte har något med verkligheten att skaffa. Däremot inser vi genast att effektiviteten är avhängig lagens sanningsvärde, varför regler är sanna eller falska på ett indirekt sätt och följaktligen objektiva. Relationen är dock inte logisk, utan vad vi kan kalla ett pragmatiskt förhållande.

En effektiv regel måste baseras på en sann lag. Är då alla regler som baseras på sanna lagar effektiva? Nej, därför att de flesta lagar formulerade av vetenskapen hänför sig till starkt förenklade modeller, som skiljer sig avsevärt från verkligheten. Principen att tillföra olja till en bilmotor är säkert riktig, men om vi gör det utan att ta hänsyn till t. ex. den höga temperaturen som gör att oljan förbränns så blir regeln ändå inte effektiv. I verkligheten tillkommer variabler som det inte tas hänsyn till i modellen. De teknologiska problemen och deras lösningar bara för att uppnå en tillfredsställande smörjning av en bilmotor är både många och komplicerade, mycket mer än den enkla lag som ligger till grund för den, därför att verkligheten är så oändligt mycket mer komplicerad än alla teorier — även naturvetenskapliga — om den. Handlande måste ske i denna verklighet. En regel kan således inte deduceras på ett logiskt nödvändigt sätt från en lag. Detta är just anledningen till att det överhuvudtaget finns skäl att ställa upp särskilda normativa teorier, skälet till att det finns både teoretisk fysik och ingenjörsvetenskap, biologi och medicin, teoretisk och klinisk psykologi, etc.

Inte heller omvändningen av det nyss sagda gäller. En lags sanningshalt kan inte infereras från en regels effektivitet. Regeln "gör A för att uppnå B" kan baseras på en mängd olika lagar om förhållandet mellan A och B. Det enda som krävs i dem är att A och B skall samvariera, varför regeln t. ex. mycket väl kan bygga på ett skensamband och ändå vara effektiv. Det enda teknologin, den normativa teorin, kan göra i induktivt avseende är att ställa problem för den empiriska teorin. Framgång

för en åtgärd är *aldrig* ett sanningskriterium på den underliggande lagen.²⁶

Förhållandet mellan empirisk och normativ teori är asymmetriskt. Den normativa teorin baseras på kunskap, som fås från den empiriska teorin. Kunskap kan däremot aldrig erhållas från handlandet. Men saken är tyvärr något mera invecklad, eftersom det mänskliga handlandet måste uppfylla vissa krav som inte ställs på det rena kunskapssökandet.

Först och främst kan ett handlande oftast inte uppskjutas tills relevant och tillräcklig kunskap erhållits. Man måste ofta handla snabbt och har inga möjligheter att i detalj kalkylera verklighetsunderlaget för åtgärden. Detta gäller ännu mer eftersom det som bekant finns stora luckor i den befintliga kunskapen, vilket många gånger ändå inte får hindra ett handlande. Den kunskap som handlandet grundas på måste också vara tillförlitlig. Vidare berör varje konkret åtgärd oftast en mängd olika företeelser i ett komplicerat system, vilket kräver stora kunskaper om många disparata fenomen. Handlandet är inte heller som bekant alltid rationellt. Kort sagt, handlande måste försiggå i en verklig konkret situation och inte i de abstrakta teoriernas modellvärld. Därför får normativ teori oftast en annan abstrakt struktur än empirisk teori.

Den struktur som visat sig bäst lämpad för normativ teori är s. k. black-box-teori eller fenomenologisk teori. Då ges ingen redogörelse för detaljerna i ett skeende, utan teorin koncentrerar sig på nettoeffekter i en input/output-funktion; precis det som kan uppfylla den normativa teorins krav på enkelhet och precision. Man är intresserad av resultaten av en viss åtgärd, inte av att i detalj klarlägga de processer som leder till detta resultat. Däremot är fenomenologiska teorier tämligen innehållslösa vad gäller empiriskt förklaringsvärde och kan inte nämnvärt berika kunskapen.²⁷

Hur skall nu forskningen inriktas för att ge oss vägledning i vårt handlande? Av skillnaden mellan empirisk och normativ teori följer paradoxalt nog att den forskning som torde kunna avsätta de viktigaste resultaten för handlandet är den som baseras på det rena empiriska kunskapsintresset.²⁸ Endast om vi har tillgång till djup och förklarande kunskap kan vårt handlande bli mera effektivt.

Men, gäller inte detta bara på den högsta generalitetsnivån, varför frågor som är relevanta för den enskildes handlande måste be-

svaras enbart genom normativ teori? Också denna fråga ger upphov till en skenbar paradox. Man kan nämligen hävda att den generella teorin är relevant också för det enskilda handlandet. Det beror på normativa satsers egenskap att kunna kopplas samman i målmedelkedjor.

Mål-medelkedjor

Den generella teorin blir relevant för den enskildes handlande därför att den normativa teorin refererar till värderingar. Vi tvingas via dessa, vid en meningsskiljaktighet i det lilla, snart upp på en högre generalitetsnivå. Vi skall illustrera med ett exempel introducerat av Charles Stevenson.²⁹

Stevenson gör samma distinktion som vi har gjort, men i en annan terminologi. Han skiljer mellan "attitude" motsvarande värderingar och "belief" motsvarande verklighetsuppfattning. Sedan diskuteras "ethical disagreement", och han studerar vad som utspelas när man är oense i en normativ fråga, dvs. om hur man bör handla. Udden i exemplet är riktat mot tanken att enighet i "belief" — empirisk kunskap — automatiskt skulle leda till enighet i "attitude" — värdering. Exemplet handlar om en hypotetisk avtalsförhandling mellan en fackförening och ett företag.

Fackföreningen anser att lönerna borde vara högre, men arbetsgivarna förespråkar i stället bibehållande av den tidigare lönenivån. Oenigheten är en oenighet i "attitude" — fackföreningen är för högre löner och företaget *emot*, och ingen vill låta sig nöja med att motpartens attityd förblir oförändrad. (Man torde knappast kunna vara vare sig för eller emot ett empiriskt påstående.) Men också "belief" ingår i situationen. Parterna kan också vara oense i sin verklighetsuppfattning, t. ex. hur mycket levnadskostnaderna har ökat, företagets vinster och förmåga att bära höga löner, och liknande. De flesta etiska diskussioner, säger Stevenson, är av detta slag och involverar oenighet rörande både verklighetsuppfattning och värde.³⁰

Den väsentliga frågan ur exemplet blir: med vilka metoder kan nu normativa frågor avgöras? Det är helt klart att oenighet i "belief" endast kan biläggas genom vetenskaplig undersökning av hur det egentligen förhåller sig; genom empirisk forskning. Mycken dylik verksamhet torde också bedrivas just av parterna på arbetsmarknaden. Men det är värderingen, och inte verklighetsbedömningen, som är det

viktigaste, eftersom den avgör vilken verklighet som skall vara relevant och eftersom oenigheten knappast är bilagd förrän man är överens i "attitude", vilket är möjligt även om oenigheten kvarstår i "belief". Där avvisar Stevenson den "rosiga förhoppningen" att det av enighet i "belief" också skulle följa enighet i "attitude". Säger man att vetenskapen kan avgöra argument i värdefrågor gör man detta antagande.³¹

Vi känner igen förhoppningen, den om "rational man" som ligger till grund för de flesta normativa teorier. Men detta antagande är inte mer än en heuristisk maxim, ett verktyg för att ställa upp normativa modeller. Ingen torde hävda att tanken ger någon särskilt god bild av verkligt mänskligt handlande. Den måste trots det alltid vara den yttersta förutsättningen för all normativ samhällsteori. Här stannar Stevenson och drar slutsatsen att vetenskapen inte kan avgöra normativa frågor. Vi vill gå längre och hävda att denna slutsats inte är nödvändig.

Som beskrivning av mänskligt handlande är iakttagelsen om den förment rationella människan säkert riktig. Men det var inte den ursprungliga frågan, som i stället gällde om vetenskapen kan avgöra om ett handlande är rätt eller fel. Vad händer i exemplets situation om parterna är ense i verklighetsbeskrivningen men ändå är oense i kärnfrågan, löneförhöjningen? Vem har rätt och vem har fel?

Naturligtvis är det möjligt att parterna uttalar sin respektive uppfattning och sedan går sin väg. Men de kan också, och gör det sannolikt, argumentera för sina åsikter. Fackföreningen kan hänvisa till sociala missförhållanden orsakade av arbetarnas låga löner. Den säger att ett nej från företaget står i strid med värdet jämlikhet eller med värdet att alla skall få leva ett liv i frihet från nöd, etc. Man hänvisar till *överordnade värden*, till vilka värdet löneförhöjning blott är *instrumentellt*.

Företaget å sin sida instämmer kanske i dessa överordnade värden. Men, säger man, om vi beviljar ert yrkande leder det till att företaget går sämre och så småningom måste läggas ned. Då blir arbetarna utan arbete, får det sämre än nu. Därför är det vårt handlande som på litet sikt är instrumentellt till dessa i och för sig utmärkta överordnade värden.

Diskussionen har förts upp till en högre abstraktionsnivå. Är det sant att företaget

tvingas lägga ned om det blir löneförhöjning, och vilka åtgärder kan i så fall vidtas? Frågan kan besvaras genom att perspektivet förskjuts ut från företaget till dess omgivning. Företagsledningen visar på den hårda konkurrensen från andra inhemska och utländska företag. Fackföreningen överväger vilka sociala trygghetsfaktorer som förefinns, t.ex. arbetslöshetsförsäkringar, och beslutar sig för om dessa kan uppväga följderna av en eventuell nedläggning. Förhandlingarna rör återigen "belief". Det torde inte behöva stöta på oöverstigligen svårigheter att ta reda på om företagets situation är så svår som sägs eller vilka socialförsäkringar och liknande som finns. Företagets ut-saga kanske är riktig, och de sociala förmånerna bristfälliga i jämförelse med de tjänster man ändå har nu när företaget är i drift. Slutsatsen är uppenbar, det är orimligt att begära löneförhöjning. Företaget har rätt, deras handlingsregel leder till avsett resultat och är alltså effektivast.

I verkligheten blir naturligtvis liknande frågor inte alltid så enkla, eftersom det troligen inte är särskilt ofta som de empiriska frågorna på den högre abstraktionsnivån låter sig alldeles otvetydigt avgöras. En säker bedömning om företagets utsikter måste involvera en uppfattning om många olika faktorer i ett komplicerat ekonomiskt system. Det kanske rentav händer att ekonomiska experter kan råka missa sig någon gång. Avtalsförhandlingar rör sig som bekant ofta om så kinkiga saker som konjunkturbedömningar och liknande. Men, sade vi förut, hur träffas nu avgöranden i sådana frågor? *Genom vetenskaplig teori*. Ju bättre, dvs. sannare, teori vi har desto säkrare blir våra bedömningar. Det blir i sista hand den empiriska vetenskapen som kan avgöra ställningstagandet även i normativa frågor, därför att värdena inordnas i en målmedelkedja som snabbt förändrar resonemanget till att åter gälla verklighetsbeskrivningen. Vi är framme vid den sensmoral vi avsett: *normativa frågor kan avgöras genom empirisk teori*. Inte så att vi kan säga att det ena eller det andra *värdet* är sant eller falskt — en orimlighet — utan så att, givet ett visst värde, vårt handlande kan sägas vara rätt eller fel i relation till detta värde. Om enighet finns i verklighetsbeskrivningen men inte i värdefrågan förs saken upp på den nivå där värdena blir instrumentella till högre värden. Om processen fortsätter blir det så småningom alltid

fråga om mycket generella värden som refererar till samhället som helhet, varför det dessutom blir den *generella* empiriska teorin som i sista hand kan avgöra normkonflikter. Någon slutpunkt på denna process finns inte, om man inte vill hävda att det finns absoluta värden, vilket strider mot värdenihilismen.³²

Det torde vara nödvändigt att åter inskräpa att vi *inte* menar att vetenskapen kan avgöra en ren värdekonflikt. Det är normativa motsättningar det handlar om. Vi vill hävda att normen, givet ett värde, i en konkret handlingssituation är avhängig verklighetsbeskrivningen, på samma sätt som en regel är avhängig en lag. Det finns ingen "logisk klyfta" mellan *Vara* och *Böra*, utan mellan *verklighet* och *värde*. Ingen har rätt att säga att ett värde är bättre eller sämre än något annat på vetenskapens grund. Däremot kan vi säga, objektivt, att ett handlande är riktigt eller felaktigt i relation till ett värde. Dessa påpekanden är på intet sätt märkliga. Det anmärkningsvärda är att de behöver göras.³³

Vårt resonemang bygger på flera förutsättningar. Först av allt gäller det naturligtvis på lång sikt. Som vi sade måste mycket handlande företas innan man erhållit den kunskap som egentligen är erforderlig. Då får man lov att grunda sig på tillgänglig kunskap, varför värdekomponenten säkert många gånger har stor praktisk betydelse. Detta förändrar inte det faktum att intet hinder finns för vetenskapen att *objektivt* fastställa vilket handlande som är det riktiga, om vi har goda teorier eller utvecklar sådana. Vill man ha en vetenskaplig grund för sitt handlande bör man således arbeta på att utveckla den empiriska, och inte den normativa teorin.

För det andra är det viktigt att inse att normativ teori aldrig kan göra anspråk på att beskriva verkligheten. Fackföreningen i exemplet kanske struntar i teorierna och ger sig ut i strejk ändå. Normativ teori uppställer regler. Dessa är effektiva eller ineffektiva, beroende på kvaliteten på den bakomliggande empiriska teorin och på praktisk erfarenhet m.m., men inte sanna eller falska. Antingen kan ett föreskrivet handlande uppnå målet eller ej. Vi minns att normativ teori oftast får fenomenologisk struktur genom de speciella kraven på handlandet. Sådana teorier är olämpliga som beskrivning av verkligheten genom sin långt drivna förenkling till ett input-output-schema. Men framför allt bygger ytterst all

normativ teori på rationalitetsantagandet, och det är just en heuristisk maxim som aldrig kan beskriva verkligheten tillfredsställande. Varje irrationellt handlande, som vi alla gör oss skyldiga till i stort och i smått, skulle falsifiera anspråk på verklighetsbeskrivning från en rationell normativ teori. Normativ teori säger oss hur vi bör handla, inte hur vi faktiskt handlar.³⁴

Vad blir då resultatet av våra utläggningar hittills? Vill vi exempelvis uttala oss om demokrati och diktatur, styrelsen av samhället, kan det ske vetenskapligt. Vi kan, om vi har en bra teori, slå fast att en viss styresform är den bästa, den goda om man så vill, i relation till en uppsättning värden. Vi kan ställa upp regler för hur det goda samhället bör upprättas, vilkas effektivitet beror av vår teori. Alla utsagor av denna typ är *objektiva*.

Våra påståenden kan tyckas övermodiga. Skulle tidens stora stridsfrågor kunna lösas vetenskapligt, kan det vara riktigt att vi i de sekelgamla konflikterna kan fälla domar om vem som har rätt och vem som har fel?

Här får vi beakta värdekomponenten. Om saken gäller en ren värdekonflikt, demokrati är bättre än diktatur, jämlikhet bättre än ojämlikhet, lycka och frihet från nöd bättre än olycka, svält och elände, så kan inte vetenskapen hjälpa till att lösa konflikten. Men gäller frågan det, är det en ren värdekonflikt det handlar om? Nej, frågorna formuleras i stället så här: *leder* demokrati till jämlikhet, diktatur till nöd, *innebär* ett visst samhällssystem terror och förtryck och ett annat frihet och broderskap?

Konflikter om sätt att organisera samhället är instrumentella till överordnade värden av mycket generell natur. Vetenskapen kan inte bilägga en värdekonflikt, men den kan avgöra om ett medel är instrumentellt till sitt mål. Jag tror att man törs hävda att det helt enkelt inte särskilt ofta förekommer direkta och reno konflikter endast beträffande de generella värdena. Alla vill vi ha lycka och frihet åt alla, frågan är bara hur. Den frågan kan också vetenskapen, och bara den, besvara. Den kan däremot inte säga att lyckan är i sig bra eller dålig, bara att en viss åtgärd befördrar eller hindrar den, om vi talar om vad som skall menas med lycka. Ingen kan slutgiltigt avgöra exakt vad lycka skall betyda, men vetenskapsmän är lika kompetenta som alla andra att ge uttryck åt sin tolkning och att

hoppas att andra skall vara eniga med honom. Givet värdena och deras tolkning kan den objektiva vetenskapen vägleda handlandet.

Vetenskap och ideologi

Vi har i viss mån klargjort vad vi menar med normativ vetenskap. Vad är då ideologi? Vår definition av normativ vetenskap kräver en avgränsning mot ideologibegreppet. Det får som förut ske stipulativt utan anspråk på fullständighet.

Kärnan i problemet är att den kanske vanligaste definitionen på ideologi förefaller att vara densamma som det vi kallat normativ vetenskap. Man har formulerat den som "föreställningar av såväl beskrivande som värderande natur, som knutits samman på ett systematiskt sätt och som anger generella och bestämda direktiv för handlandet"³⁵ Definitionen verkar också att ganska väl stämma överens med en intuitiv uppfattning om vad ideologi är för något. Vi kan också acceptera den, men måste då göra klart hur ideologi dessutom skiljer sig från normativ teori. Den citerade definitionen är nödvändig men inte tillräcklig. Det finns, vill vi föreslå, ytterligare ett kriterium på ideologi, som avgränsar den från den normativa vetenskapen.

En ideologi innehåller *falska påståenden om verkligheten*. Ideologier uppställer anvisningar för handlandet precis som normativ teori. Däri finns alltid en empirisk och en moralisk komponent. Värdedelen kan inte vara sann eller falsk, men det kan den empiriska delen. Om en normativ sats bygger på en falsk proposition om verkligheten så är satsen ideologisk. De anvisningar för handlande som inte faller in under detta kriterium är inte ideologiska utan normativ vetenskapliga. En handlingsrekommendation som ännu inte kunnat prövas med avseende på sitt sanningsvärde torde lämpligen kunna kallas för en *idé*.

Vårt kriterium är vanligt förekommande i den idéanalytiska litteraturen, men brukar kallas "hållbarhetsprövning". Idéers empiriska påståenden kan, säger man, prövas med avseende på sin sanningshalt. För oss blir resultatet av den prövningen medlet att avgöra om påståendet är vetenskapligt eller ideologiskt.³⁶

Vetenskapens uppgift är att analysera de klassiska idésystemen, som konservatism, liberalism eller socialism, för att avgöra om de är att beteckna som ideologier eller normativa teorier, genom att pröva de empiriska påståen-

dena i idéstrukturen. Är dessa falska har vi en ideologi, är de sanna har vi en normativ teori. Som alla andra vetenskapliga teorier kan sedan den normativa teorin utvärderas med avseende på sin systematik och konsekvens, så att man kan tala om bättre eller sämre normativa teorier. Detta har ibland kallats för "logisk idéanalys".

Vårt ideologibegrepp ger uppenbarligen den förnämsta rollen i idéanalysen till "hållbarhetsprövningen", som är medlet att avgöra om det rör sig om vetenskap eller ideologi. Den naturliga frågan blir då givetvis hur en sådan prövning går till. Svaret är naturligtvis, som förut, genom vetenskaplig teori. Man kan t.o.m. säga att teorins roll i fråga om de klassiska idésystemen blir särskilt viktig, eftersom de empiriska påståendena i dem oftast är av mycket generell natur och således måste prövas mot generell teori. Vi har förut hävdats att ett sådant förfarande är möjligt och behöver inte upprepa oss. Det tillkommer emellertid ett par moment som komplicerar uppgiften, eftersom det rör sig om en prövning av normativa påståenden.

Avgörandet av huruvida en idé är att betrakta som vetenskap eller ideologi måste träffas från en analys av de regler som stipuleras. Vi måste således härleda de lagar som ligger till grund för reglerna, därför att det endast är de som berör verkligheten och kan prövas empiriskt. Men nu sade vi att relationen lag—regel inte är logiskt—deduktiv. Vi måste således också beakta faktorer som det inte tas hänsyn till i den modell för vilken lagen gäller, och bedöma om regeln kan vara effektiv trots att lagen är falsk, t.ex. ett skensamband. Vi måste också avgöra om valet mellan alternativa medel är träffat så att en konflikt med målet inte uppkommer, dvs. en analys av om målet också kan vara dysfunktionellt till målet. Allt detta är en uppgift för den normativa teorin.

Vidare är det värdekomponenten som avgör vilka empiriska fakta som skall vara relevanta. Vi måste således också undersöka om medlen har relevans för målen. En utväg är att se om medlet har någon effekt på målet — är det så bör medlet anses relevant. Analysen måste dock alltid bygga på en uppfattning om målets innebörd, tolkning, vilken erhålles genom en analys av målformuleringarna, "semantisk idéanalys".

Vi skall kortfattat konkretisera våra på-

stående. Om fackföreningen i exemplet i förra avsnittet vidhåller sitt krav på löneökning trots att företaget genom empirisk-teoretisk analys kunnat visa att det leder till nedläggning, så kan deras uppfattning karakteriseras som ideologisk, falsk. Det finns två utvägar för fackföreningen att undvika en sådan situation. Man kan göra en normativ-teoretisk avvägning där man kan visa att kravet på löneökning, trots att det leder till nedläggning, tack vare de sociala förmånerna ändå inte blir dysfunktionellt till målet god levnadsnivå för medlemmarna. Man kan kanske resonera så att nedläggning av det dåligt lönsamma företaget leder till att medlemmarna får bättre betalda arbeten i andra företag, om arbetslösheten är låg. Också då är kravet funktionellt, om socialförmånerna täcker mellantidens besvärligheter. Är det däremot hög arbetslöshet, tomt i fonderna och dåliga socialförsäkringar blir man tvingad att acceptera företagets bud. Fackföreningens situation och resonemang torde lätt kunna systematiseras i t.ex. beslutsteorin.

Man kan också välja en annan handlingsväg och gå in på problemets kärna med att ifrågasätta företagets analys av dess situation. Den är, kan man resonera, riktig under förutsättning av att vi har ett ekonomiskt system som det nuvarande. Då förskjuts intresset till handlingsvägar för att eventuellt kunna förändra själva den förutsättningen och till att ange ett system som skulle uppnå bättre måluppfyllelse för medlemmarna. En strejk som leder till nedläggning skulle i så fall kunna motiveras som ett led i handlingsstrategin för att åvågbringa det bättre systemet.

Men perspektivet är nu generellt, och då måste man också bedöma om värdet god levnadsnivå eventuellt skulle kunna stå i motsättning till andra överordnade värden både för den egna och för andra grupper i samhället. Också den normativa teorin måste vara generell. En korrekt åtgärd i ett dåligt förhandlingsläge i en lågkonjunktur, om man fortfarande vill undvika ideologiskt styrt handlande, bör alltså vara arbete på att uppställa en generell empirisk teori som bättre än företagets kan förklara det ekonomiska system man finner sig i. Lyckas man med denna stora uppgift blir i stället företagets situation ideologisk, om den fortfarande baseras på en teori som vi med vår bättre teori kan visa vara falsk.

Vetenskapen, och endast vetenskapen, kan

döma mellan idésystem. Genom vetenskapen kan det konstateras att ett visst handlande är riktigt eller felaktigt, vare sig det rör generella samhällsfrågor eller individuellt handlande. Det handlande som inte baseras på vetenskaplig analys är ideologiskt, felaktigt, och därmed inte instrumentellt för de angivna målen. Liberalism, socialism, konservatism och andra idésystem är rätt eller fel, och vetenskapen kan avgöra vilket, så snart som idéerna går utanför värderingarnas område till att rekommendera ett handlande. Vårt synsätt utesluter givetvis inte att människor, partier, vetenskapsmän och samhällen kan ha och har ideologiska uppfattningar, och att dessa som kunskapsobjekt kan analyseras psykologiskt, partistrategiskt, kunskaps sociologiskt eller genetiskt. Ideologier kan ha och har säkerligen många viktiga och komplicerade funktioner i ett samhälle. Handlande är troligen oftast ideologiskt betingat. En ideologi kan ha en invecklad uppkomsthistoria, en normativ teori kan bli en ideologi till följd av empirisk-teoretiska innovationer, och dess utformning kan bero på en mängd olika samhälleliga och individuella faktorer. Ingenting i vårt synsätt säger att det inte skulle kunna förhålla sig så, och ingenting säger att inte alla dessa företeelser skulle kunna bli föremål för vetenskapligt studium. Vad vi säger är endast att vetenskapen kan visa att normativa föreställningar är riktigt eller felaktiga.

Hur står då vår ideologiuppfattning i relation till andras? Åtskilliga volymer skulle kunna ägnas åt ett svar på den frågan, men här får det räcka med att vi profilerar vårt ideologibegrepp mot två framstående forskares tankar i ämnet, Leif Lewin och Nicos Poulantzas. Ingenting omfattar helt vårt synsätt, men på olika grunder. I det första fallet torde skillnaden kunna förklaras med förvirring kring vissa grundläggande distinktioner och i det andra med iver att framhålla den egna vetenskapssynens överlägsenhet.

Leif Lewin förefaller att mena att det av "värderelativismen", varmed möjligen menas värdenihilismen, följer åtskillnad mellan vetenskap och politik.³⁷ Han säger: "...ansåg Max Weber att kritik av ideologiernas innehåll var en av samhällsvetenskapens största uppgifter. Weber betraktade ingalunda alla värderingar som lika bra (eller lika dåliga). Han ville analytiskt göra en klar skillnad mellan

verklighet och värde, mellan vetenskap och politik."³⁸

Är då politik detsamma som värderingar? Självklart inte. Politik är inte att "värdera", utan rör i stället *samhälleligt handlande*. Handlandet *beror* av både verklighet och värde, men är ingalunda detsamma som någonda av komponenterna. Vetenskapen blir därför det som direkt kan avgöra om ett politiskt handlande är riktigt eller felaktigt — effektivt eller ej — genom att påvisa att politiken grundas på en sann eller falsk uppfattning av verkligheten.

Från sin diskussion av vetenskap och politik går Lewin till att överväga hur forskning kan ske om "ideologiers" innehåll. Han går med på att verklighetsföreställningar kan prövas.³⁹ Han kritiserar särskilt marxismen med att peka på vad han anser vara felaktiga empiriska påståenden.⁴⁰ Sedan menar han att idéernas innehåll kan kritiseras ur logisk synvinkel (vilket för oss som nämnts är den granskning all vetenskap måste utsättas för). Men, i utredningen om huruvida innehållslig idéanalys strider mot distinktionen vetenskap—politik faller hållbarhetsprövningen bort och idékritiken blir där enbart en fråga om att granska den logiska konsekvensen — vilket ändå kan leda till att vissa ideologier kan "missgynnas". Slutsatsen blir: "Forskningen om ideologiernas innehåll syftar till att med utgångspunkt från en given värdering eller serie av värderingar framställa ideologierna så klara och sammanhängande som materialet tillåter."⁴¹ Denna målsättning torde avses att strida mot det förkastliga syftet att "i vetenskapens namn kunna döma mellan konkurrerande ideologiska föreställningar"⁴², vilket främst marxismen säges ha. Detta verkar vidare vara detsamma som ett försök att fastställa värderingselementets sanningshalt, av fortsättningen på samma stycke i Lewins uppsats att döma.

Det finns en rad vanföreställningar och direkt felaktiga slutsatser i Lewins framställning. Först av allt strider den mot hans egen analys. Vi kan ju döma mellan konkurrerande ideologier med i varje fall logisk analys utan att det tycks strida mot "värderelativismen". Hållbarhetsprövningens möjlighet förnekas inte, men det oaktat dras inte slutsatsen att en ideologi kan visas ha felaktiga verklighetsföreställningar och följaktligen bör dömas ut av vetenskapen. Det är uppenbart att ovilligheten att dra denna slutsats beror av sammanblandningen mellan värderingar och politik. Lewins egen

analys ger alldeles otvetydigt vid handen att vetenskapen kan döma om politiken, men just denna slutsats får man enligt "värderelativismen" i Lewins egen tappning inte dra.

Vi tar upp Lewins eget exempel, jämförelsen mellan marxism och liberalism. Lewin avvisar marxismen, därför att den enligt honom uppställer felaktiga empiriska påståenden om den ekonomiska utvecklingen. Han dömer således ut en ideologi och blandar därmed samman vetenskap och politik.⁴³ Med hans egen syn på saken begår han alltså dödssynden att uttala sig om värderingar med vetenskapliga anspråk.

Med vårt synsätt blir däremot Lewins kritik alldeles adekvat. Om det förhåller sig så att marxismens påståenden om imperialistisk ut-sugning o.d. är felaktiga, så är också marxismen falsk; den är just en ideologi. Förhåller det sig i stället så att — som Lewin säger att liberalerna menar⁴⁴ — marknadskrafterna kan få igång en ekonomisk utveckling i u-länder, så är naturligtvis liberalismen i detta stycke sann och därmed en objektiv vetenskaplig teori av normativt slag.

Men Lewin kritiserar dock främst marxismen därför att den skulle göra anspråk på att fastställa värderingars sanning eller falskhet, eftersom den försöker konstatera "ideologiers" sanning.⁴⁵ Nu är det "ideologi" och värderingar som blandas samman. Marxismen säger förvisso att ideologier kan prövas vetenskapligt, men det åligger Lewin att visa att det är värdekomponenten som marxisterna vill pröva. Är det så att det egentligen är verklighetsföreställningarna man kritiserar i marxismen blir detta enligt vår — och Lewins! — syn ett fullt korrekt vetenskapligt förfarande. Lewin ger inga belägg för att det skulle förhålla sig på annat sätt, utan ägnar sig i stället åt att diskutera marxismens *sociologiska* idéanalys.

Lewin säger att "strukturelisterna" — nota bene Poulantzas — anser att ideologins sanningsvärde står i relation till dess förhållande till de progressiva krafterna i historien. Men, detta är inte Poulantzas' uppfattning. Det är den *historicistiska* ideologisynen, som just Poulantzas och andra "strukturelisterna" kanske hårdast av alla har kritiserat.⁴⁶

I samma andetag citerar Lewin Poulantzas' påstående att ideologin med nödvändighet är falsk, som är härlett från den ideologisyn denne lägger fram i direkt polemik mot historicismen. Det står i direkt motsättning till den-

nas totalrelativiserande syn på ideologi och vetenskap, som undanröjer just det sanningskriterium Poulantzas ställer upp.⁴⁷ Inte nog med att Lewin feltolkar Poulantzas, han tillskriver honom dessutom två varandra omedelbart motsägande uppfattningar, dock utan att upptäcka deras inbördes motsägelse!

"Strukturalisterna" talar förvisso mycket om ideologins relationer till olika krafter i samhället, men de gör det i en empirisk och normativ teoretisk analys, inte som en definition av begreppet. Man misstänker att Lewin inte uppfattat denna distinktion, oaktat att han själv gör den längre fram i sin uppsats. Förutom denna grundläggande missuppfattning inskränker sig Lewins argument mot marxismen till i huvudsak två påståenden, dels "utvecklingen har ju tagit en helt annan riktning än vad Marx förutsåg"⁴⁸ och "Det finns inte en obönhörlig ekonomisk utvecklingslag redo att upptäckas av vetenskapen"⁴⁹. I och för sig är naturligtvis kritiken adekvat och kan om den är riktig falsifiera marxismen. Men någon antydning till belägg för att dessa två svepande omdömen skulle vara riktiga förekommer inte hos Lewin.

Slutligen skymtar hos Lewin ytterligare en uppfattning om ideologin, att den skulle vara lika med den mänskliga viljan, en ideologisyn han själv eftertryckligt avvisar i sin inledning: "I själva verket har marxister i alla tider förespråkat en ideologisk styrning av utvecklingen, ehuru de själva vägrar att kalla den egna uppfattningen ideologisk"⁵⁰, "Utvecklingen kan länkas i olika riktningar under påverkan av den mänskliga viljan, av ideologin".⁵¹

Begreppet "ideologi" hos Lewin är mångtydigt. Det betyder anvisningar för handlande, det är detsamma som politik och därmed som värderingar, och också samma sak som den mänskliga viljan. Nyckeln till förvirringen torde vara att Lewin försummar den empiriska komponenten och (när det passar) likställer ideologi med värderingar, en definition han i början avvisar. Värderingar är, som vi sett, detsamma som politik, och vi kan väl våga antagandet att "viljan" också uppfattas som rent värdebetingad.

Marxismen är alltså inte en vetenskap därför att den lägger fram anvisningar för handlande. I så fall frånkänner man också operationsanalys, beslutsteori, spelteori, medicin, teknologi, klinisk psykologi, pedagogik, etc. vetenskaplighet, eftersom de alla har detta gemen-

samt. "Strukturalisterna" talar helt följdriktigt om *praktiken*, där den historiska materialismen som empirisk teori såges möjliggöra en vetenskaplig praktik grundad på objektiv insikt om samhällets beskaffenhet, dvs. exakt det vi kallat normativ teori. Ett vederläggande av den måste skä efter ändra linjer än de Lewin anvisar.⁵²

Vi kan lämna Lewins framställning med resultatet att det förefaller som om vår ideologidefinition skulle kunna tänkas bringa viss reda i begreppsförvirringen. Exemplet har också tjänat syftet att flyktigt påpeka några drag hos Poulantzas' ideologiuppfattning, som hittills förefallit stämma bra överens med vår. Men denne går längre än vad vi vill göra, framför allt i kritiken av den "borgerliga" vetenskapen och därmed i synen på Weber med efterföljare i funktionalismen. Poulantzas försöker identifiera de historicistiska elementen hos dessa och får till resultat att det där skulle förfinnas en gemensam grundläggande ideologisk problematik, "det centrala subjektet".

Upphovet till subjektstänkandet finns hos Hegel, sägs det, och har förts vidare t. ex. till Adorno och den unge Lukacs, "who in spite of his basic idea of 'bourgeois science' accepts the idea of objectivity of Marxism, but only inasmuch as this is founded on the 'universal character' of the proletarian class, thought of as actual 'the subject' of society and history. The class 'consciousness' of this universal subject cannot be anything else than objectivity."⁵³

Via Weber skall detta subjektstänkande ha förts in i funktionalismen, där varje samhällsnivå ses som ett uttryck för totaliteten, det centrala subjektet. Begreppen "integration", "dysfunktionalitet" eller "equilibrium" är exempel på effekter av ideologin om det centrala subjektet. Det blir inte strukturer som studeras, utan motivationer och värderingar hos individer, som ses som konkretiseringar av det centrala subjektet.⁵⁴ Poulantzas har dock vissa bekymmer med att pressa in Weber i detta schema, när denne talar om "Wertbeziehung" och "wertfreie Wissenschaft", vilket antyds innebära att Weber bara accepterade "a partial identity of subject and object of the research".⁵⁵

Från vårt perspektiv blir anklagelserna att det centrala subjektet skulle konstitueras en ideologi beträffande Weber och funktionalismen både oegentliga och felaktiga och dess-

utom stridande mot Poulantzas' egen syn på ideologin. För oss är det uppenbart att Weber eller Parsons inte är ideologer utan båda bedriver objektiv vetenskap. Själva poängen, som förbises av Poulantzas, är att det är *normativ* teori som de producerat. Det är just handlandet, begreppet "action", som är det centrala begreppet i deras teorier. Man sysslar med mål-medelresonemang och bygger på begreppet rationalitet, en från vår synpunkt fullt korrekt, objektiv vetenskaplig sysselsättning. Då kan vi också förstå den skenbara motsägelsen hos Weber; hur denne samtidigt kan tala om det värdestyrda handlandet och om värdefri vetenskap. Det finns helt enkelt ingen motsättning mellan dessa tankar, när man arbetar med normativ teori.

Poulantzas' misstag torde vara både förståeligt och förklarligt. Tanken på det "centrala subjektet" är naturligtvis olämplig, om än inte omedelbart ideologisk, om den är basen för en *empirisk teori*. Detta är otvivelaktigt många gånger fallet. Funktionalismen och vidhängande skolor försöker förklara strukturer och processer i verkligheten med ett teleologiskt normativt synsätt. Detta är givetvis synnerligen olämpligt. Normativ teori sysslar inte med lagar utan med regler och deras effektivitet. Induktion från handlande till empirisk teori är omöjligt. Framför allt så räcker normativ teori använd som empirisk teori precis så långt som rationalitetsantagandets rosiga förhoppning, och blir falsifierad för varje irrationellt handlande. Vi kan dock inte ta detta till intäkt för att beteckna teorierna som ideologier, dvs. falska. Teorierna är förvisso vetenskapliga, men appliceras esomoftast på fel objekt, på samhället i stället för på handlandet.

Poulantzas och andra althusserianer präglas gärna av iver att framhäva den egna uppfattningens revolutionerande sanning. Det är inte orimligt att tro att filosofin kring det centrala subjektet är betingad av möjligheten att kunna förse stora delar av den etablerade vetenskapen med epitetet ideologisk. För oss finns däremot varken borgerlig eller marxistisk vetenskap, endast vetenskap och ideologi.

Subjektproblematiken ger oss dock anledning till en avslutande reflektion om ideologin och vetenskapen. Kan det ändå inte ligga någonting i en tillämpning av normativ vetenskap som empirisk teori? Det mänskliga handlandet försiggår ju i verkligheten och påverkar den. En teori om "action" borde väl därför kunna

förklara mycket av samhällets beskaffenhet? Litteraturen är överfylld med gränsnyttomodeller och liknande, som sägs beskriva politiska skeenden som röstning, samhällsplanering, partistrategier och mycket annat. Vi har ju också sagt att en modell är en approximation till sanningen i empirisk teori, varför dessa teorier väl borde kunna duga som empiriska teoriernas modeller.

Svaret på denna fråga är både ja och nej. Är det så att dessa teorier är de enda vi har att tillgå för beskrivning av verkligheten så får de lov att användas på det sättet. Det finns inga principiella skäl mot det. Men samtidigt vet vi att de lider av stora brister som empiriska modeller. De är mycket dåliga approximationer till sanningen. De är fenomenologiska och har därför ringa djup och måste alltid reducera till individnivån eftersom normativ teori för att vara effektiv måste vara knuten till individers handlande.⁵⁶ Framför allt räcker teorierna precis så långt som rationalitetsantagandet och blir således lätt offer för falsifieringsförsök. Kort sagt, om alla människor vore fullständigt rationella och dessutom kunde styra verkligheten efter sina önskningsar, då skulle vi kunna acceptera normativ teori som beskrivning av verkligheten.

Har vi då någon bättre teori? Många är överens om att det enda alternativet i dag är marxismen. I ljuset av de nämnda bristerna bör vi således undersöka om detta alternativ är bättre. Då kan vi slutligen råka i en situation som kan förklara Poulantzas' misstag och till och med föranleda vårt instämmande i epitetet ideologisk om det centrala subjektet. Om denna prövning visar att marxismen är bättre, att den kan ange lagar för verkligheten utan att ta fäste i det mänskliga handlandet och som motstår falsifiering, då, men först då, får vi rätt att kalla den vetenskapsman som trots det håller fast vid den sämre teorin för ideologisk. Detsamma gäller naturligtvis den som vägrar att underkasta sig detta mödosamma studium. För en vetenskapsman får det inte finnas förutfattade meningar eller intellektuellt ohederliga genvägar. Det rena kunskapssökandet, och endast det, får styra hans arbete.

Se vidare bidrag av Tom Bryder och Leif Lewin på avdelningen Översikter och meddelanden.

Noter

- ¹ Jfr *M. Moritz* "Inledning i värdeteori" Lund 1970 §§ 5–7.
- ² Ibid. kap II, ssk §§ 64–75. Se också *A. Montefiore* "A Modern Introduction to Moral Philosophy", London 1958. Det kan påpekas att frågor om existens, här värdegenskapers existens, aldrig kan vederläggas logiskt utan endast empiriskt, varför absolut visshet aldrig kan uppnås.
- ³ Framför allt *G. E. Moore* "Etik", Stockholm 1962 kap. 3–4. Moore drar av sin vederläggning slutsatsen att värdeobjektivismen är det bättre alternativet. *Moritz* a. a. § 143 påpekar att då verket skrevs fanns inte emotivismen som explicit teori.
- ⁴ *Moritz* a. a. §§ 144–150.
- ⁵ Ibid. § 151. Se också *I. Hedenius* "Om rätt och moral", Stockholm 1963 s. 42 eller *A. Hägerström*, "Om moraliska föreställningars sanning" i dens., "Socialfilosofiska uppsatser" Stockholm 1966.
- ⁶ *Hedenius* a. a. s. 32 f och *Moritz* a. a. §§ 165–166.
- ⁷ Det torde observeras att det i framställningen genomgående är fråga om objektivitet i betydelsen sanningsvärde. Med sanning menas korrespondens mellan verkligheten och ett påstående därom, enligt *A. Tarski*, "The Semantic Conception of Truth" i *H. Feigl, W. Sellars*, "Readings in Philosophical Analysis" New York 1949 s. 52–85. Detta synsätt återfinnes också t. ex. hos *R. Rudner*, "Philosophy of Social Science" New York 1966 s. 74 f. Jfr också *L. Bergström*, "Objektivitet", Stockholm 1972 kap. 3.3. och 3.4, liksom *A. F. Shishkin*, "The Problem of Objective Knowledge and Social Evaluation in the Works of Lenin", *Soviet Studies in Philosophy* vol. 8 1970. Det är alltså inte fråga om intersubjektivitet, vilket vi avvisar som ett orimligt kriterium på objektivitet med *M. Bunge* "Scientific Research", *Studies in the Foundations, Methodology and Philosophy of Science* Vol. 3/i & ii, Heidelberg 1967 del II s. 166. Intersubjektivitet är varken ett nödvändigt eller tillräckligt villkor för att sanning skall ha konstaterats.
- ⁸ Jfr *Bunge* a. a. kap. 9.4 och *I. Heiskanen*, "Theoretical Approaches and Scientific Strategies in Administrative and Organizational Research", *Commentationes Humanorum Litterarum* Vol. 39 No. 2 1967 kap. II.
- ⁹ Jfr *Bunge* a. a. kap. 11 och *M. Friedman*, "The Methodology of Positive Economics" i *M. Brodbeck* (ed.), "Readings in the Philosophy of the Social Sciences", New York 1967 s. 508 ff. *Bergström* a. a. s. 94 f för en liknande diskussion, men han försummar att göra distinktionen ren—tillämpad vetenskap tillräckligt klar. I ren vetenskap, "grundforskning", måste sanningskravet naturligtvis vara alldeles obegränsat utom vad beträffar de etiska reglerna för metoderna att komma åt denna sanning.
- ¹⁰ Jfr *Hedenius* a. a. s. 38, *Bergström* a. a. kap. 2.2, 3.3, 3.4, *E. Nagel*, "The Structure of Science" London 1961 s. 485 f förespråkar samma uppfattning. Som polemisk referens citerar han Weber, vilket förefaller obetänkt. I Nagels citat, från *M. Weber* "Die Objektivität sozialwissenschaftlicher und sozialpolitischer Erkenntnis" i dens.

"Gesammelte Aufsätze zur Wissenschaftslehre" Tübingen 1922 s. 175 (Nagel citerar från den engelska översättningen *M. Weber* "The Methodology of the Social Sciences" Glencoe Ill. 1947 s. 76) säger Weber mycket riktigt att en "voraussetzungslos" vetenskap inte är tänkbar. De förutsättningar som måste finnas är just olika kulturvärden som styr *problemvalet*. Att säga att vi av den anledningen inte kan nå fram till objektiv kunskap om verkligheten är felaktigt. Weber, "Die Objektivität ..." s. 155 f och 183 f gör detta helt klart och argumenterar med kraft efter samma linjer som Nagel och vi själva. Vi citerar från s. 183: "Ohne alle Frage sind nun jene Wertideen 'subjektiv' [...] Daraus folgt nun aber selbstverständlich nicht dass auch die kulturwissenschaftliche *Forschung* nur *Ergebnisse* haben könne, die subjektiv in dem Sinne seien, dass sie für den einen gelten und für den andern nicht [...] Denn wissenschaftliche Wahrheit ist nur was für alle gelten will, die Wahrheit wollen." Kurs. i orig.

Weber klagör mycket tydligt att det är möjligt att nå vetenskaplig sanning oberoende av vilka värderingar forskningsarbetet betingas av. Han använder visserligen intersubjektivitet som sanningskriterium, men med den viktiga kvalificeringen "alle die Wahrheit wollen", som gör det mera acceptabelt. Nagels missuppfattning av Weber torde vara orsakad av att han inte skilt mellan objektivitet i betydelserna "förutsättningslöshet" och "sanning" (jfr *Bergström* op. cit.) vilket naturligtvis inte påverkar hans argumentering i sakfrågan, i vilken vi instämmer.

- ¹¹ *G. Hemberg*, "Om värdepremisser", Häftnen för Kritiska Studier nr. 1 1969 förefaller att förespråka detta slag av fullständighet. Från kunskaps-teoretisk synvinkel kan det visas att ingen faktuell teori någonsin kan bli fullständig, dvs. fullständigt axiomatiserad, Gödels ofullständighetsteorem. Se *E. Nagel, J. Newman*, "Gödel's Proof", New York 1958 kap. 8. Beviset gäller i första hand för aritmetiken, som är av faktuell karaktär. Utsikterna att lyckas där är nästan inga, om inte en ny typ av aritmetik introducerades (en finit). Något lyckat försök att axiomatisera någon faktuell vetenskap finns inte, jfr Hilberts försök på relativitetsteorin. Detta vore nödvändigt om man skulle kunna tala om objektivitet i denna mening. Jfr *Bunge* a. a. del I s. 444 och *Bergström* a. a. kap. 3.5.
- ¹² Se *K. Popper*, "Conjectures and Refutations. The Growth of Scientific Knowledge", London 1963 s. 218, eller *Heiskanen* a. a. kap. II.
- ¹³ *Bergström* a. a. har detta argument. Också *S. Björklund*, "Politisk teori" Lund 1970 s. 35 ff. har det, kombinerat med tanken att val av studieobjekt skulle införa värderingar i vetenskapen. Ståndpunkterna är förmodligen i båda fallen (explicit hos *Bergström*) påverkade just av Poppers tankar om sannolikhet. Denne drar som bekant slutsatsen att samhällsvetenskapen skall skruva ned sina ambitioner och gradvis bygga upp en "sann", dvs. ännu ej falsifierad, kunskapsmassa — piecemeal engineering och liknande. Följaktligen krävs ett annat objektivitetsbegrepp, och Popper tycks föredra intersubjektivitet på generell nivå, vetenskapen som helhet. Veterligt
- yttrar sig Popper dock inte i den problematik vi här tagit upp om värderingar i vetenskapen. Se *K. Popper*, "The Open Society and Its Enemies" Vol. II London 1962 kap. 23, dens. "Conjectures ..." s. 278 n. 60 och dens. "The Logic of Scientific Discovery" London 1959 s. 108, de två senare om objektivitetsbegreppet.
- ¹⁴ Litteraturen här är som bekant synnerligen omfattande. Vårt synsätt är det som elaboreras hos *Bunge* a. a. kap. 15.
- ¹⁵ *Björklund* a. a. s. 35 ff., *N. Poulantzas*, "Political Ideology and Scientific Research" i *L. Dencik* (ed.), "Scientific Research and Politics", Lund 1969 s. 47, *L. Lewin*, "Folket och eliterna", Stockholm 1970 är endast tre exempel där det hävdas att begrepp, metoder och resultat skulle vara bemängda med värderingar. *Nagel* a. a. s. 487 ff. argumenterar mot den ståndpunkten, men efter andra linjer. Han gör det riktiga påpekandet att så länge som vi kan skilja mellan "fact" och "value" kan vi helt enkelt rensa ut värdepåståendena. Återstoden är satsar om verkligheten, som är objektiva, dvs. sanna eller falska.
- ¹⁶ Den välkända diskussionen skildras t. ex. i *R. Dahl*, "Who Governs?", New Haven 1961, dens., "A Critique of the Ruling Elite Model", *APSR* 59 1958 s. 463 ff., *N. Polsby*, "Community Power and Political Theory", New Haven 1963, *Lewin* a. a. I vad man kallar "the neo-elitist school" har väl särskilt *P. Bachrach*, "The Theory of Democratic Elitism", London 1967 och *P. Bachrach, M. Baratz*, "Two Faces of Power", *APSR* 56 1962 s. 947 ff gjort sig kända. Den riktningen skiljer sig naturligtvis avsevärt från de två i vårt exempel.
- ¹⁷ Vilket anses t. ex. av *Björklund* a. a. s. 35 ff., *Lewin* a. a. passim.
- ¹⁸ Se särskilt *Polsby* a. a., *K. Jennings*, "Community Influentials", New York 1964, prövar de båda skolornas uppfattningar simultant just på den stad som var föremålet för pionjärens studium i elitskolan, *F. Hunter*, "Community Power Structure", Chapel Hill 1953. Jennings resultat visar tydligt att respektive definitioner i sig innehåller den empiriska bilden. Se också *R. Agger, D. Goldrich, B. Swanson*, "The Rulers and the Ruled" för en grundlig om än pluralistiskt tesdrivande genomgång av ämnesområdet, liksom *W. Connolly*, "Political Science and Ideology", New York 1967 kap. 2.
- ¹⁹ Jfr *Lewin* a. a. s. 119 ff.
- ²⁰ Detta följer omedelbart av den ontologiskt-semantiska kunskapsteorin. Se *Bunge* a. a. kap. 8. Det är framför allt begreppet teoretiskt djup som ligger till grund för denna uppfattning.
- ²¹ *Dahl* "A Critique ..." s. 463, citerad av *Lewin* a. a. s. 124 f, som drar samma slutsats som vi. Jfr *Bunge* a. a. del II s. 354 och kap. 5.6 för en behandling av detta sanningskriterium på en teori.
- ²² *Björklund* a. a. s. 37.
- ²³ Jfr *G. Myrdal*, "Value in Social Theory", London 1958 s. xxii, 211 ff.
- ²⁴ *Nagel* a. a. s. 490 ff.

- ²⁵ *Hedenius* a. a. s. 56 f., *A. Hägerström*, "En straffrättslig principundersökning" i *Hägerström* a. a. s. 179–199, *Bergström* a. a. s. 70 argumenterar som Nagel i föregående not: vi ersätter de pejorativa termerna med andra.
- ²⁶ För hela avsnittet, se *Bunge* a. a. kap. 11. Jfr också *Popper* om instrumentalismen i "Conjectures . . ." Det här sagda utgör det avgörande argumentet mot alla pragmatistiska och instrumentalistiska kunskapsteorier.
- ²⁷ *Bunge* a. a. kap. 8.5 utreder detta detaljerat.
- ²⁸ *Heiskanen* a. a. kap. II och III är vederlig den som bäst utfört denna tankegång.
- ²⁹ *C. L. Stevenson*, "The Nature of Ethical Disagreement" i *Feigl, Sellars* a. a. s. 587 ff. Jfr också *C. L. Stevenson*, "Ethics and Language", New Haven 1944.
- ³⁰ *Stevenson*, "The Nature . . ." s. 589. De flesta torde väl instämma i denna uppfattning. Det gör saken intressantare än rena "attitude"-frågor, som om man föredrar blondiner före brunetter. För den frågan, se *M. Weber*, "Der Sinn die 'Wertfreiheit' des soziologischen und ökonomischen Wissenschaften" i *Weber*, "Gesammelte . . ." s. 463. Jfr också *Bunge* a. a. del II s. 123 om konventioner.
- ³¹ *Stevenson*, "The Nature . . ." s. 590 ff.
- ³² Ett axplock av referenser: Det sagda berör som bekant stora delar av den aktuella samhällsvetenskapen. Tanken på mål-medel-kedjor är dock gammal, *W. G. Runciman*, "Social Science and Political Theory", Cambridge 1965 kap. VIII talar om "the ice-cream model" och påpekar just att argumentationen i värdefrågor kan föras upp till en högre värdenivå (men drar andra slutsatser än vi, förmodligen på grund av hans grundläggande uppfattning från Popper att generell teori är osannolik). Talcott Parsons har vidare som bekant en explicit teori om värdehierarkier från individ till kultur, med mål-medelkedjor generaliserade i de väkända mönstervariablerna, vilka refereras utförligt av *W. Mitchell*, "Sociological Analysis and Politics. The Theories of Talcott Parsons", Englewood Cliffs 1967 kap. 2. Jfr också *S. M. Lipset, S. Rokkan*, "Introduction" i desamma "Party Systems and Voter Alignments", New York 1967, som tillämpar Parsons teorier. Systematiskt återfinns mål-medelanalys t. ex. i *C. W. Churchman, R. Ackoff, L. Arnoff*, "Introduction to Operations Research", New York 1957 särskilt kap. 7, och ur spelteoretisk synvinkel i *R. D. Luce, H. Raiffa*, "Games and Decisions", New York 1957. Den allmänna beslutsteorin innehåller också överväganden av denna typ, se artiklarna "Decision Making" och "Decision Theory" i *International Encyclopaedia of the Social Sciences* vol. 4 1968 eller *H. Simon*, "Political Research: The Decision Making Framework" i *D. Easton* (ed.), "Varieties of Political Theory", Englewood Cliffs 1966. Exempel på tillämpningar är de väkända *H. Simon*, "Administrative Behavior", New York 1947 eller *A. Downs*, "An Economic Theory of Democracy", New York 1957. En god översikt ges i *J. March, H. Simon*, "Organizations", New York 1958 kap. 3.5. Dessa nämnda är också understundom goda exempel på det felaktiga bruket av normativ teori som empirisk teori. Den moderna "policy science" har de senare åren i stället börjat använda normativ teori på det ur vår synpunkt riktiga sättet och inriktats på en analys av handlandet i politiken i normativa mål-medelanalyser. Se t. ex. *Y. Dror*, "Ventures in Policy Sciences", New York 1971. Den tvärvetenskapliga karaktären på detta område är karakteristisk — handlandet försiggår i en verklighet som inte låter sig splittras upp i artificiella ämnesgränser.
- E. Meehan*, "The foundations of Political Analysis", Homewood Ill. 1971 tar upp vår problematik på ett intressant sätt. Via en definition i kap. 7 på "value judgment" som är densamma som vår definition på normativ teori, går han till att tala om kravet på *transitivitet* s. 172 ff. och påpekar att mål-medelkedjan måste röra sig inom samma klass av företeelser, innebära ordnande efter en regel och vara transitiv. De flesta av våra slutsatser kan vi återfinna hos Meehan, lätt förklädda till att gälla "value judgments". Tanken på transitivitet ligger implicit, som en självklarhet, i vårt resonemang. Meehan ger synnerligen övertygande skäl för sin och vår uppfattning och rekommenderas varmt till dem som alltför slarvigt talar om "värden" och "normativ teori", ett tyvärr vanligt fenomen.
- ³³ Jfr *A. Brecht*, "Political Theory", Princeton 1959 kap. III. När denne talar om klyftan mellan "Is" och "Ought" menas att absoluta värden inte kan fastställas vetenskapligt, s. 126 ff. Ändå sägs det i polemisk ton, lustigt nog, s. 128 att "the identification between ethical values and postulates of the Ought-form has been questioned", vilket kan tyckas innebära att Brecht anser att böra-satser är värdesatser. I avsnittet dit han hänvisar oss för argument för att så skulle vara fallet talas dock uteslutande om just *värden*s förmenta objektivitet, och inte om någon skillnad mellan normativa och värderande satser, kap. VII: 5. Brecht gör i stället mycket tydligt att (s. 121 ff) vetenskapen kan bestämma om individer har "immediate purposes" eller "ulterior purposes", liksom ändamålets mening, ursprung, konsekvenser, möjligheter och funktioner, och att vi också vetenskapligt kan avgöra om ett medel passar till ett mål. Någon motsättning i detta stycke finns inte mellan Brecht och oss, bara man är klar över att "ought" uppenbarligen oftast betyder "värde" hos Brecht. Detta framgår mycket tydligt t. ex. i kap. XI, ssk. s. 404.
- ³⁴ Jfr *Simon*, "Administrative . . ." om begreppet begränsad rationalitet, som just innebär hänsynstagande till en verklig situations handlingskrav. Ett yrkande på att förbättra rationaliteten står självfallet inte i motsättning till detta konstaterande, som dock inte hjälper upp situationen. Ytterst kvarstår rationalitetsantagandet som ett fundament för dessa teorier (och dess uppluckring som hos *Simon* blir som *Heiskanen* a. a. visat snubblande nära tautologier). Jfr också *A. Etzioni*, "The Active Society", New York 1968 kap. 11, liksom *J. Feldman, H. Kanter*, "Organizational

Decisionmaking" i *J. March* (ed.), "Handbook of Organizations", Chicago 1965, eller varför inte *D. Österberg*, "Meta-sociologisk essä", Stockholm 1971, där denne för ett liknande resonemang från den "kritiska" teorin och Sartres existentialism. Alla teorier av denna typ, beslutsteori, spelteori, operationsanalys och stamträdet självt, systemteorin, har fenomenologisk struktur och följer ett enkelt input/outputschema som tilläggs olika typer av variabler för olika situationer. Med vårt synsätt är dessa typer av teorier både objektiva, vetenskapliga, skarpsinniga och användbara. Det finns inget "fel" på dem ur meta-teoretisk synvinkel. Men, de bör inte användas som beskrivningar av verkligheten eller appliceras på samhällsligt handlande i stort. Generellt handlande måste bygga på generell *kunskap* om samhällets struktur, vilket inte kan erhållas genom dessa teorier. Jfr *Heiskanen* a. a. kap. III, *Bunge* a. a. och *M. Bunge*, "Metascientific Queries", Springfield Ill. 1959 kap. 4 och 5.

³⁵ Från *L. Lewin*, "Om studiet av de politiska ideologiernas innehåll och funktion", *StvT* 1972: 4 s. 438. Han baserar sin formulering på *H. Tingsten*, "Åsikter och motiv", Stockholm 1963 s. 19. *D. Apter*, "Ideology and Discontent", New York 1964 s. 16 f. förefaller att ha en liknande uppfattning och förbinder ideologi med "action", involverande "values", "ideals" och "beliefs". *Conolly* a. a. s. 2 har samma definition liksom *Björklund* a. a. s. 37 ff. och *H. Johnson*, "Ideology and the Social System" i *International Encyclopedia of the Social Sciences* vol. 7 1968 (där än utförligare referenser återfinnes till ytterligare andra med samma definition). Lewin påpekar på samma ställe förekomsten av en annan och lösare definition, som i stort sett menar att ideologi är detsamma som värderingar. *E. Shils*, "The Concept and Function of Ideology" i *International Encyclopedia of the Social Sciences* vol. 7 förefaller vara ett exempel på denna lösare definition som vi eftertryckligt vill avvisa av samma skäl som Lewin säger sig vilja. *R. Heeger*, "Vad är en ideologi?" *StvT* 1972: 3 ger en god översikt över många andra definitioner på begreppet. Vår syn på begreppet skiljer sig från den av Heeger rekommenderade och motsvarar närmast dennes definition 2.311. Det problem, definitionen av kunskapsobjektet ideologi, som Heeger anser gör 2.311 olämpligt löses enkelt genom begreppet "idé", som får beteckna en allmän föreställning innehållande värderingar och verklighetspåståenden. En empirisk-teoretisk analys av idéns ontiska referenter avgör sedan om den är att betrakta som ideologi eller normativ teori. På så vis kan vi behålla sanningskriteriet med dess avgjorda fördelar. Anmärkningen hos Heeger att denna definition avviker något från vanligt språkbruk kvarstår dock, men borde förhoppningsvis kunna uthärdas genom fördelarna med vår definition som analytiskt redskap. Det är enligt vår mening olämpligt och förvirrande att som Heeger i sin definition av begreppet endast ta fasta på ideologins funktion. Alla föreställningar om samhället torde kunna ha ideologisk funktion, varför vi med den definitionen torde få svårt att diskriminera mellan olika typer av idéer.

³⁶ Jfr *E. Vedung*, "Unionsdebatten", Kristianstad 1971 kap. II, *Lewin*, "Om studiet" m. fl. Det bör påpekas att de många former för idéanalys som Vedung tar upp inte kan användas som medel att skilja mellan normativ teori och ideologi. Vi avser särskilt den logiska analysen, som är den allmänna analys alla teorier och ideologier kan och bör utsättas för. En ideologi kan mycket väl vara mer logiskt konsistent än en (dålig) teori. Också en normativ teori, liksom en empirisk teori, kan vara genetiskt härledningsbar, ha vissa funktioner i samhället eller analyseras kausalt, sociologiskt eller psykologiskt. Detta har ingen relevans för teorins egenskap att vara teori i stället för ideologi (och sägs i och för sig inte av Vedung besitta denna egenskap).

³⁷ *Lewin*, "Om studiet . . .", s. 439, 456, 461 f, 467.

³⁸ *Ibid.* s. 456. Vår kursiv.

³⁹ *Ibid.* s. 456.

⁴⁰ *Ibid.* s. 442 f.

⁴¹ Citatet från *ibid.* s. 467 f. Diskussionen av vetenskap och politik s. 461 ff.

⁴² *Ibid.* s. 468.

⁴³ Det låter sig inte hävdas att avvisandet av marxismen skulle vara resultatet enbart av en logisk analys, som ju skulle vara tillåten (men inte får döma mellan ideologier — eller får den det?). *Ibid.* s. 442 utsägs två empiriska argument som är de enda reella argumenten som kan konstateras. Jfr nedan.

⁴⁴ *Ibid.* s. 443.

⁴⁵ *Ibid.* s. 439 f.

⁴⁶ Jfr *N. Poulantzas*, "Politisk makt och sociala klasser", Falköping 1970 s. 216 ff. Uppfattningen, främst framförd av Lukács, har nära samband med den totala relativism som kan återfinnas t. ex. hos Karl Mannheim. (Se t. ex. *K. Mannheim*, "Ideology and the Sociology of Knowledge" och *G. Bergmann*, "Ideology", båda i *Brodbeck* a. a.) Se också *Runciman* a. a. för en kritik av Lukács ur denna synvinkel. Det bör också påpekas att beteckningen "strukturelister" är illa vald. Althusser och Poulantzas är helt enkelt marxist-leninister, och har som bekant polemiserat ihärdigt mot den egentliga strukturalismen företrädd t. ex. av Levi-Strauss och Piaget. Se *A. Badiou*, "Begreppet modell" *Kurs i filosofi för vetenskapsmän IV*, Stockholm 1971 s. 13 ff., *E. Balibar*, "Den historiska materialismens grundläggande begrepp" i *L. Althusser, E. Balibar*, "Att läsa Kapitalet", Stockholm 1970, vol. 2 s. 119, och *Poulantzas* "Political . . ." s. 55.

⁴⁷ *Poulantzas*, "Politisk . . ." s. 228 ff.

⁴⁸ *Lewin*, "Om studiet . . ." d. 442.

⁴⁹ *Ibid.* s. 443.

⁵⁰ *Ibid.* s. 442.

⁵¹ *Ibid.* s. 443.

⁵² *Poulantzas*, "Politisk . . ." kap. III: 2, men ssk. *L. Althusser*, "För Marx", Stockholm 1968, uppsatsen "Den materialistiska dialektiken" s. 168 ff.

⁵³ Poulantzas, "Political . . ." s. 52. Jfr *G. Lukacs* "Historia och klassmedvetande", Staffanstorp 1968.

⁵⁴ Poulantzas, "Political . . ." s. 52.

⁵⁵ Poulantzas op. cit. Jfr *M. Weber*, "Wissenschaft als Beruf" i *Weber*, "Gesammelte . . ." s. 524 ff, ssk. s. 549, där det påpekas att vetenskapen inte kan välja målen (Zweck) men väl *medlen*. För Weber om objektivitet, se not 10.

⁵⁶ Se *Heiskanen* a. a. s. 50 f., *Bunge*, "Scientific . . ." del II s. 127. *Meehan* a. a. s. 159 ff. Den senare är värd att citera: "What Marx quite properly emphasized is the effect of the value system

implicit in a culture on the behavior of *individuals* in the culture. Social organizations are tools, the machines by which the consequences of individual actions can be multiplied. To construe them as persons is to commit a terrible conceptual blunder, whose full implications in the normative realm have not yet been examined adequately". (Vår kurs.) Det är denna blunder som begås av alla dem som använder normativ teori som beskrivning och förklaring av empiriska företeelser. Så snart en aldrig så generell normativ teori skall förses med reellt innehåll tvingas man ned till den enskilde aktören, eftersom det bara är han som kan handla. Kollektiv handlar inte, endast individer.

Översikter och meddelanden

Professor Lewin och ideologierna

I sin artikel "Om studiet av de politiska ideologiernas innehåll och funktion"¹ tar professor Lewin upp en rad problem, vilka länge fört en undanskynd tillvaro i svensk statskunskap. I Lewins försök att konkretisera vad man bör studera vid en idéanalys, hur man bör genomföra en sådan, och varför, passerar mer eller mindre välkända företrädare för olika synsätt rapsodiskt förbi.

Enligt Lewin skall forskningen om ideologiernas innehåll syfta till "att med utgångspunkt från en given värdering eller serie av värderingar framställa ideologierna så klara och sammanhängande som materialet tillåter."² Det finns emellertid också, menar Lewin, ett annat område för idéanalys, nämligen idéernas funktion i det politiska systemet.³ De värderingar som Lewin säger sig vara talesman för, är de av den tysk-amerikanske statsvetaren Arnold Brecht förfäktade idealen om värderelativism. Värderelativismen är, säger Lewin, den dominerande värdeteorin vid västerländska universitet.⁴ Senare i artikeln återkommer Lewin till vad han med stor bokstav betecknar som Västerlandet (precis som Brecht i sin bok om värderelativismen alltid betecknade denna som Scientific Value Relativism), och den utmaning han anser sig uppleva från den "pånyttfödda marxismen".⁵ Lewin vill med sin artikel öppenbarligen hävda, att det finns en fundamental motsättning mellan dessa synsätt.

Jag skall i den nedanstående framställningen inte närmare gå in på de specifika filosofiska problem som är förknippade med värdesatsteori och värdeontologi utan främst undersöka de förutsättningar, utifrån vilka Lewin kommer fram till sin syn på den fundamentala motsättningen mellan den värderelativistiska ståndpunkten och andra konkurrerande synsätt. Därvid skall jag främst visa vilka övertalningsknep som Lewin begagnar samt se på hur förf. porträtterar marxismen och dess ideologibegrepp. I andra hand skall jag försöka att även ta upp hur

Lewin framställer andra synsätt, framförallt psykologi och kunskapssociologi.

1.0 Övertalningstekniker

I sitt banbrytande verk inom kunskapssociologin⁶ beskriver Peter L. Berger och Thomas Luckmann hur företrädare för en dominerande åskådning betar sig vid upptäckten av idéer, vilka markant avviker eller motsäger de dominerande synsätten.

a) Om de dominerande definitionerna av verklighetens konstitutiva element kan hållas begreppsligt och socialt segregerade från den dominerande åskådningens företrädare, är det möjligt att ha vänskapliga relationer med dessa "främlingar", vilka företräder det andra synsättet.⁷

b) Om denna segregation av verklighetsomdömena ej går att vidmakthålla, finns det två åskådningsbevarande tillämpningar som kan komma i fråga; 1. terapi och 2. nihilering. *Terapin* tillförsäkrar att verkliga och potentiella avvikare stannar innanför de institutionaliserade verklighetsdefinitionernas gränser. För att terapin skall kunna sättas i system krävs det bl. a.: a) en teori om avvikare, b) en diagnostisk begreppsapparat, och c) en begreppsteknik för integrering av avvikande meningar. *Sociopatologin* är teorin om avvikande beteende och individer, *sociosymptomatologin* innehåller de diagnostiska begreppen, inkl. definitioner av latent avvikande, och *socioteknikerna*, slutligen, inkluderar kunskapen om hur man behandlar och kurerar avvikande.⁸

Nihilering, å andra sidan, förnekar verkligheten av vad slags fenomen eller tolkning av fenomen det än vara må, som inte passar in i den dominerande åskådningen. Nihileringsmekanismer kan sägas höra samman med fenomen, vilka definitionsmässigt, i termer av den dominerande åskådningen, ligger utanför åskådningens gränser; de kan i korthet sägas utgöra ett slags negativt legitimeringsförfarande. Nihilering kan i princip ske på två sätt; *För det första* kan den gå till så, att de konkurrerande verklighets-

definitionerna ges en negativ ontologisk status, utan terapeutiska intentioner. Den fundamentala syllogismen i detta förfaringsätt har följande utseende: "Outsiders" är barbarer. De är fientliga mot oss, men deras fientlighet är barbariskt nonsens, som inte bör tas på allvar av förståndiga personer.

Det andra förfaringsättet innefattar ett mer ambitiöst försök att ta i betraktelse alla avvikande verklighetsdefinitioner i termer av begrepp, tillhörande den dominerande åskådningen. Slutmålet för detta förfarande är inkorporerandet av de konkurrerande verklighetsdefinitionerna i den dominerande verklighetsuppfattningen, varigenom konkurrensförhållandet likvideras. "The presupposition is always", säger Berger och Luckmann, "that the negator does not really know what he is saying. His statements become meaningful only as they are translated into more 'correct' terms, that is, terms deriving from the universe he negates."⁹ Man kan sammanfattningsvis kalla det första nihiliseringsförfarandet för *pejorativ utestutning* och det andra för *integrering genom översättning*.

För att nu återgå till Lewins *ideologiska*¹⁰ försvar av värderelativismen, så verkar detta vara möjligt att förklara innanför ramen av ovan (något grovt) skisserade begreppsapparater.

1.1 Specifika tekniker

Thomas Kuhn skriver i sin bok om de vetenskapliga revolutionerna, att det är otillräckligt att studera naturens och logikens inflytande vid övergången från ett vetenskapligt synsätt till ett annat; att man också bör undersöka övertygningsteknikerna som är effektiva i vetenskapssamfundet.¹¹

Jag skall gruppera de tre typer av tekniker som Lewin begagnar sig av som a) referenser till auktoriteter, vilka i sin tur kan indelas i två undergrupper, 1. välrenommerade statsvetenskapliga, och 2. mindre välrenommerade auktoriteter inom statsvetenskaplig tradition, och b) en grupp av tekniker förknippad med den, av Lewin på s. 462 ff. beskrivna, reduktionistiska metoden, med speciell anknytning till Lewins Marxbild; och slutligen c) en rad övriga knep som Lewin tar till hjälp i sitt argumenteringssätt.

1.11 Referenser till auktoriteter

Man kan inledningsvis notera, att det finns en relation mellan antalet referenser till, och Lewins synpunkter på, de ståndpunkter han behandlar. Ju mer han ogillar en ståndpunkt, desto färre referenser till dess företrädare, och tvärtom (Arnold Brechts bok möjligen undantagen). Det är beklagligt; vissa konsekvenser uppstår därur, som jag skall försöka visa.

1.111 Tingsten, en välrenommerad och av Lewin uppskattad auktoritet

Jag skall inte närmare gå in på Tingstens eventuella förtjänster och/eller brister för svensk statsvetenskaplig tradition, då detta ligger utanför ramen av denna studie. Tingsten refereras av Lewin i noterna 1; 33; 43; 52; och 56, samt ett flertal gånger i själva framställningen. Inflytandet blir ibland så starkt, att man nödgas fråga sig vad det egentligen är som Lewin skrivit, och vad det är som Tingsten skrivit. Jämför t. ex. följande två citat;

Leif Lewin 1971:

"Enligt Mannheim är det ideologiska tänkandet så intimt beroende av *den sociala miljön*, att någon kommunikation mellan olika socialgrupper inte är möjlig: gruppernas skilda perspektiv *får karaktären av ett språk, som personer tillhörande andra grupper inte kan förstå . . . Ideologiforskningens uppgift blir följaktligen inte att kritisera innehållet i ideologierna — en sådan kritik vore ju meningslös*, eftersom den sociala determinismen hos tänkandet gör detta otillgängligt för logisk analys — utan att skildra hur den sociala miljön påverkar människornas sätt att tänka . . ."¹²

Herbert Tingsten 1941:

"Mannheims tankegång är . . . följande: Den egentliga, totala ideologin . . . bottnar i en inriktning av hela tänkandet, som bestäms av *den sociala miljön* (Seinsverbundenheit). Ideologin och hela det sätt att tänka, ur vilket den uppstår, *får därmed närmast karaktären av ett språk, som icke kan förstås av andra socialgrupper. En logisk kritik av ideologin är därför utan mening*. Vad Mannheim anser vara av vikt är däremot att analysera ideologierna ur synpunkten av deras sammanhang med socialgruppen och dennes specifika sätt att tänka, dvs. att genom en social-psykologisk undersökning uppdaga det för de skilda gruppernas tänkande konstitutiva."¹³

1.112 Icke-etablerade

Lewin tillskriver sin meningsmotståndare Poulantzas¹⁴ följande tankegång;

"Om ett visst idésystem inte är i samklang med dessa (progressiva T.B.) krafter, anses idéerna vara uttryck för ovetenskaplig 'ideologi'. Ideologin, förklarar Poulantzas, är "med nödvändighet falsk".¹⁵

Man kan förstå av citeringstekniken, att det hos Lewin är fråga om att rekonstruera den tankegång som refereras. Men vad är det då som Poulantzas vill ha sagt på den av Lewin angivna sidan 229, i *Politisk makt och sociala klasser*? Jo följande:

"Härav följer å ena sidan att ideologin, som konstitutivt infogad i detta samhälleliga imaginära funktionssätt, med nödvändighet är falsk."¹⁶

Som vi kan observera, nöjer sig Lewin med att avfärda Poulantzas med en bisats, oriktigt infogad i ett imaginärt sammanhang (det av honom själv konstruerade). Ett sådant förfaringssätt kan knappast anses vara god vetenskaplig praxis, inte ens bland anti-marxister. Jag skall inte närmare gå in på andra icke-etablerade statsvetenskapliga auktoriteter, till vilka Lewin refererar utan blott konstatera, att Lewin inte på något ställe ger en explicit referens till den teoris grundare, vilken han så bestämt avfärdar: Karl Marx's egna ord lyser med sin frånvaro.

1. 12 Den reduktionistiska metoden, och Lewins reduktionistiska fel.

Den utan tvivel största förtjänsten i Lewins artikel är hans presentation av den reduktionistiska metoden och det reduktionistiska felet. Den på s. 463 i Lewins artikel förekommande figuren är så illustrativ, att jag här återger den för att underlätta förståelsen av det något missriktade i Lewins angrepp på marxismen;

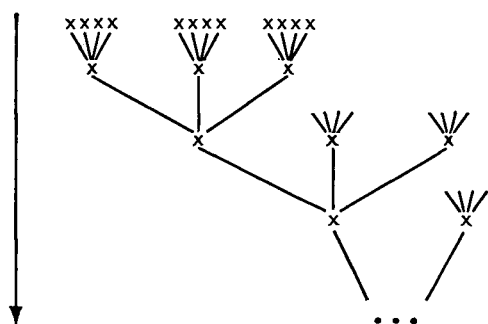

Figur 3 a. Den reduktionistiska metoden.

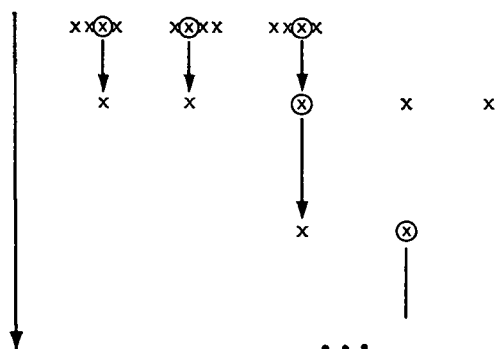

Figur 3 b. Det reduktionistiska felet.

Det beklagliga i Lewins artikel ligger däri, att han faller på eget grepp (det reduktionistiska felet), när han "presenterar" marxismen som en enda och enhällig kyrka, företrädd av Althusser och hans

kanske ännu mera kontroversielle adept, Nicos Poulantzas.¹⁷ Det finns ju, som bl. a. Sverker Gustavsson visade i sin avhandling, även andra inriktningar, som t. ex. Frankfurtskolan, vilken bl. a. Adorno, Horkheimer, och Marcuse tillhörde. Detta framgår ej av artikeln, trots att hänvisningar göres till Adornos huvudarbete med statsvetenskaplig relevans.¹⁸ Till detta skall jag återkomma; det huvudsakliga som man kan invända mot Lewins angrepp på marxismen i detta avseende är emellertid, att Marx inte själv refereras och att urvalet av författare inte på något sätt kan sägas vara representativt för den riktning som kan betecknas som marxistisk. Detta är desto mer beklämmande, som Lewin hela tiden i sin artikel talar i generella ordalag typ "I själva verket har marxister i alla tider . . ." osv.¹⁹

1. 13 Övriga knep

Om de övriga knep, som Lewin tillhandahåller, finns egentligen inte så mycket att säga: de torde vara välbekanta för envar som någon gång sysslat med semantik och polemik. Att sätta citationstecken omkring motståndarens huvudbegrepp och definitioner, såsom t. ex. "ideologi", "avslöja", "fragmentisering" etc. är inte Lewins uppfinning, ej heller knepet att bunta ihop motståndaren med allehanda mer eller mindre förlegade uppfattningar, med vilka motståndaren ej känner någon samhörighet, som t. ex. i Lewins försök att placera naturrättsfilosofer, katoliker och marxister i samma bås.²⁰

Att Lewin sedan själv är ytterst oklar vad gäller definitionen av centralbegreppet ideologi, underlättar varken förståelsen av vad han vill ha sagt, eller de författare, som han önskar skildra.

1. 2 Lewins bild av Marx's ideologibegrepp

På en punkt är jag benägen att instämma i Lewins syn på Marx ideologibegrepp, det är när han säger:

"Begreppet ideologi användes ursprungligen pejorativt. Med 'ideologi' avsåg sålunda Marx en felaktig eller orealistisk åskådning, bakom vilken dölde sig vissa grundläggande socioekonomiska intressen."²¹

Därmed förefaller det dock att vara slut på överensstämmelsen mellan den bild av marxismen som Lewin frammanar, och de idéer och teorier, som från olika utgångspunkter kan sägas konstituera den marxistiska ståndpunkten. Jag skall i det följande presentera Lewins förvrängning av marxismen under följande tre huvudpunkter: 1. Ekonomismen eller den vulgärmaterialistiska "marxismen". 2. Ideologierna och deras sanningshalt och 3. Övriga synpunkter.

1. 21 Ekonomismen eller den vulgärmaterialistiska "marxismen"

En av de vanligaste villfarelserna bland Marx-vederläggare är, att marxismen förfäktar något slags mekaniskt samband mellan tankevärlden och den empiriska verkligheten. Även hos Lewin möter vi denna missuppfattning:

"Marx uppfattade, som nämndes, ideologierna som förklädda ekonomiska intressen; 'den ideologiska överbyggnaden' var en reflex (sic!) av produktionsförhållandena i samhället."²²

Ännu mer accentuerat blir detta synsätt, när Lewin försöker "översätta" det dialektiskt-materialistiska perspektivet i funktionalistiska termer:

"Om denna (ideologin T. B.) skall kallas en funktion (sic!) av den ekonomiska strukturen, är den en funktion med betydande självständighet i förhållande till den i sista hand bestämmande strukturen."²³

Visserligen driver de s. k. strukturalisterna inom den marxistiska riktningen (dvs. Althusser och Poulantzas m. fl.) tesen om "den i sista instansen" bestämmande ekonomiska strukturen lite för långt, men den synpunkt med vilken Lewin försöker att "förbättra" marxismens teorier (som han beskriver dem) har i själva verket alltid funnits hos dessa.²⁴

I ett av sina mest betydande arbeten har Fromm beskrivit det vulgärmaterialistiska synsätt, som Lewin försöker pådyvla marxisterna, på följande sätt;

"The 'economist' approach . . . is presented in the misapplication of Marx's interpretation of history. According to this view, subjektive economic interests are the *cause of* cultural phenomena, such as religion and political ideas. From such a *pseudo-Marxian* viewpoint, one might try to explain Protestantism as no more than the answer to certain economic needs of the bourgeoisie."²⁵

Då jag ämnar återkomma till de problem som är förknippade med ideologiernas och idéernas "*Seinsverbundenheit*" i samband med Mannheim och kunskapssociologin, skall jag emellertid inte ytterligare gå in på dessa frågor här.

1. 22 Ideologiernas sanningshalt

"Att nu fastställa ideologiernas 'sanning', skriver Lewin,²⁶ "är inte någon statsvetenskaplig forskningsuppgift". Jag är benägen att tro, att detta synsätt delas av de flesta statsvetare idag, och instämmer också helt och hållet i tankegången, om man med "sanning" avser något socialt helt och absolut odelbart. Det ligger nära till hands att rekapitulera Marx's ord om Feuerbach;

"The question whether objective truth can be attributed to human thinking is not a question of

theory but is a *practical question*. Man must prove the truth, i.e. the reality and power, the this-sidedness of his thinking in practice. The dispute over the reality or non-reality of thinking that is isolated from practice is a purely *scholastic* question."²⁷

Hur förvånad blir man då inte, när man hos Lewin finner synpunkten att:

"Den mest betydelsefulla riktning, som idag gör anspråk på att kunna fastställa ideologiernas sanningshalt är marxismen"²⁸

eller när Lewin uttrycker sig på följande sätt:

"Söker han (forskaren T. B.) som värderelativistens marxistiska och icke-marxistiska kritiker att även fastställa värderingselementets sanningshalt överskrider han gränsen för det vetenskapligt möjliga."²⁹

Möjligen är dessa synpunkter hos Lewin betingade av den värdeteoretiska förvirring, som genomsyrar hela uppsatsen: oförmågan att hålla isär värdesats-teori och värdeontologi, värdeobjektivism, värderelativism och värdenihilism. Om man får döma av det tidigare citerade ställningstagandet (s. 467—468 i Lewins artikel), framgår det med tydlighet, att Lewin egentligen inte är värderelativist i begreppets ontologiska bemärkelse, utan att han snarare kan betraktas som förespråkande värdesatsnihilism.

1. 23 Övriga synpunkter

1. 231 *Ekonomism—makt—idéer*: När Lewin påstår att det inte finns någon "obönhörlig ekonomisk utvecklingslag, redo att upptäckas av vetenskapsmannen",³⁰ glider tankarna osökt till Marx's ord om, att människorna själva skapar sin historia. Därför måste man som marxist till fullo instämma i Lewins ord, att "utvecklingen kan länkas i olika riktningar under påverkan av den mänskliga viljan, av ideologin",³¹ ty givet de materiella förutsättningarna, är naturligtvis fältet öppet för alternativa utvecklingsmöjligheter. Lewins argument mot marxismen, vilken tillskrives en prognostisk ståndpunkt i frågan om idéernas sanningshalt, tycks i stället för att vara grundat på explicit redovisade ståndpunkter, vara grundat på en förlängning av det vulgärmaterialistiska perspektivet, som Lewin vill pådyvla marxisterna:³²

"Därmed synes det omöjligt att hålla fast det marxistiska (sic!) greppet att låta den ekonomiska utvecklingen avgöra vilket idésystem som är det 'rätta'. Ty vilket som helst idésystem skulle i så fall kunna kallas det 'rätta', förutsatt att dess anhängare får tillräckligt stor makt att genomföra sitt program. Under det att marxismen vid ett första studium (sic!) kan synas framställa problemet 'rätta och falska politiska läror' som en fråga om prognosteknik,

visar sig problemet vid en närmare analys (sic!) framställas som en ren maktfråga."³³

Enligt den ovan citerade Feuerbatchesen, faller första premissen i Lewins argument. Lewin hade kunnat rädda sin argumentation, om han i stället för att använda det kategoriska imperativets form, nöjt sig med det hypotetiska, vilket ju är brukligt när man har otillräckligt sakunderlag för sin argumentering. Att första premissen faller innebär dock inte, att slutsatsen med nödvändighet är falsk, utan blott att den ej följer ur premisserna genom något slags logisk regel. Lewin torde f. ö. vara ganska ensam om synpunkten, att definitioner av "det rätta" inte hör ihop med innehavet av makt, eller kanske snarare med auktoritet. Så skriver t. ex. den välkände amerikanske sociologen Lewis Coser:

"To make oneself understood and to get others to listen is not unconnected with the possession of power to give force to one's argument."³⁴

1. 232 *Fragmentisering*: Helt groteskt ter sig följande uttalande som Lewin gör om marxisterna:

". . . med förakt vänder sig marxisterna från observationer och mätningar av enskildheter ('fragmentisering')."³⁵

När man i marxistisk terminologi talar om fragmentisering, avses därmed en typ av studier med en så trång och specialiserad synvinkel, att väsentliga delar av beskrivningen går förlorad, dvs. den typ av odialektisk monokausalitet, som Lewin t. ex. försökt tillskriva marxisternas syn på förhållandet mellan idéer och empirisk verklighet. Marxister vänder sig inte heller "från observationer och mätningar av enskildheter", som Lewin vill göra gällande. Har kanske inte Marx skrivit böcker om Louis Bonapartes 18. Brumaire, Pariskommunen, om Feuerbach och Max Stirner osv.? Har inte Lukacs skrivit en bok om Lenins tankevärld och Poulantzas en bok om fascismen? Och varför skall man i detta sammanhang bortse från Zelenys studie över Marx's vetenskapslogik,³⁶ med dess kritik av bl. a. Louis Althusser's strukturalistiska uppfattningar?

1. 3 *Lewins marxism-porträtt: En sammanfattning*

Lewins kritik av marxismen är betingad av det omöjliga i att hålla "modern statskunskap" fri från inspiration och inflytande från marxistiskt tänkande. Marxister kan alltså inte segregeras som "främlingar" i den, under 1.0 stycke a) ovan beskrivna betydelsen. Fenomenet för vilket Lewins artikel är ett uttryck, har beskrivits av Coser med följande ord;

". . . the heretic is apt to create more confusion in the group than the renegade, for in his conflict with the group he still maintains the group's basic values,

thereby threatening to blur its boundaries . . . the dissenter creates even more confusion than the heretic who has left the group, for he claims belongingness."³⁷

Man skulle kunna kalla Lewins försök att vederlägga marxismen som varande vetenskaplig irrelevant, för en nihilering med vissa terapeutiska intentioner. Den typ av nihilering som tillämpas är emellertid inte av mera seriös karaktär, som t. ex. integrering genom översättning, utan är på det hela taget snarast att betrakta som nihilering genom pejorativ utslutning. Som med de flesta sådana förfaringssätt är det här fråga om en mycket primitiv metodik att likvidera meningsmotståndarens argument; förutfattade meningar och förvrängningar, snarare än insikter, analyser och intellektuell nyfikenhet utgör grunden och den motivationella drivkraften, ty även för Lewin gäller: *Ex nihilo nihil fit* — av inget kommer ingenting.

2. 0 *Lewin om psykologi och kunskapsociologi*

Om nu Lewin hade begränsat sina angrepp till en marxism-vederläggning, så hade detta i och för sig blott varit ett understrykande av en viss tradition inom statskunskapen, som anser detta vara nödvändigt. Det märkliga är emellertid, att Lewin på ett likartat sätt ger sig på andra riktningar. Jag tänker här främst på hans "presentation" av den socialpsykologiska och psykoanalytiska traditionen.

2. 1 *Socialpsykologi och psykoanalys*

"Numera" säger Lewin, "synes man ganska allmänt ha kommit fram till uppfattningen att kunskap om den enskildes personlighetsdrag inte kan ligga till grund för någon särskilt säker prognos om hans ideologiska uppfattning."³⁸ Vad grundar då Lewin ett sådant svepande omdöme på? Jo, på en liknande typ av kritik mot psykoanalys och socialpsykologi, främst då Lasswells, Freuds och Adorno *et al:s* arbeten, som kännetecknade hans "presentation" av marxismen. Vad gäller Freud finner vi i likhet med vad gällde Marx, inte ett enda citat eller en enda explicit referens till dennes egna verk.

2. 11 Lasswell och Lane. Lewin försöker i sin framställning på s. 447 att påvisa en grundläggande motsättning mellan Lasswell's och Robert Lane's forskningsresultat inom politikens psykoanalys. För den som haft tid att sätta sig in i dessa författares arbeten, verkar en sådan "upptäckt" minst sagt förvånansvärd. Den konstitutiva skillnaden skulle, enligt Lewin, ligga i Lanes hävdande, att maktsträvan beror på bristande självkänsla.³⁹ I det verk, som Lewin refererar till som "Lasswells stora arbete", nämligen *Power and Personality*,⁴⁰ finner vi i själva verket följande beskrivning av den politiska typen;

"The political type is characterized by an intense and ungratified craving for deference. These cravings, both accentuated and unsatisfied in the primary circle, are displaced upon public objects (persons and practices connected with the power process). The displacement is rationalized in terms of the public interest."⁴¹

2. 12 Freud och neofreudianerna. Lewin berör vid ett flertal tillfällen Sigmund Freud och dennes psykoanalytiska teorier. På ett ställe, när Lewin skall karakterisera Lasswells och Lanes psykoanalytiska synsätt, säger han:

"En sådan förklaring (maktsträvan beroende på bristande självkänsla T. B.) lider av en svaghet, som utmärker hela den psykoanalytiska forskningsriktningen: genom ett sätt att tänka i dualistiska termer som Freud själv använde — motsatspar av typen jaget—detet, könsdrift—dödsdrift — kan ett visst beteende 'djupast sett' föras tillbaka på sin motsats."⁴²

Man behöver inga djupare kunskaper i psykoanalys för att inse det befängda i ett sådant påstående. Freuds topologiska kategorier utgjordes inte av en dikotomi mellan jaget—detet, som Lewin hävdar, de centrala begreppen är *es*, *ich* och *über-ich*, alltså tre kategorier. Ännu mer förvånad blir man onekligen när man läser om den s. k. neofreudianismen:

"Med Freuds elever Karen Horney och Erich Fromm i spetsen (sic!) utformades vad som något missvisande kallas 'neofreudianismen' eller 'den freudianska vänstern' (sic!), vari psykopatologiska tillstånd återfördes till samhällsförhållandena. Forskningsinriktningen kom att få en stark prägel av social analys och kritik."⁴³

Det intressantaste i sammanhanget är emellertid noten 27:

"Riktningens historia har tecknats i många översiktsarbeten, t. ex. hos Eugene J. Meehan . . . För en mera ingående behandling, se Paul A. Robinson: *The Freudian Left* (New York, Harper and Row, 1969)".⁴⁴

Att Meehan skrivit en kritisk granskning av Fromm, Horney, Stack Sullivan och några till, är alldeles riktigt, men Robinsons bok är ingen "mera ingående behandling" av de författare som Lewin mycket adekvat kallar "neofreudianerna" (Horney och Fromm) utan i stället en biografi över Herbert Marcuse, Geza Roheim och Wilhelm Reich. Reich gick i spetsen för de samhällsorienterade freudianerna — med följden att han utslöts ur det psykoanalytiska förbundet — inte Fromm eller Horney. Det är f. ö. minst sagt remarkabelt att Lewin kan hänvisa till Robinsons bok "för en mera ingående behandling"

av Horney, Fromm och de andra neofreudianerna, ty i inledningskapitlet till sin bok, skriver Robinson:

"Jag har ofta tillfrågats om, varför jag inte tog med en man som Erich Fromm i min undersökning, trots att han dock i stor utsträckning blir betraktad som en radikal psykoanalytiker. Svaret är enkelt: Fastän Fromm utan tvekan politiskt står till vänster om Freud, är han en rabiat konservativ på det sexuella området och förenkar både betydelsen som sexualiteten får hos Freud själv, och det värde som Reich, Roheim och Marcuse ger den."⁴⁵

Hur kan det komma sig att Lewin inte uppmärksammat detta? Hur kan det komma sig att Lewin inte förmår att ge en korrekt bild av den samhällsorienterade freudianismens utbrytning, när han samtidigt kan hänvisa till att det finns ett flertal arbeten inom området? Misstanken smyger sig onekligen på, att Lewin inte är bekant med de verk och författare, som han har så bestämda omdömen om. Det tidigare återgivna exemplet på syntaktisk likhet mellan Tingstens beskrivning av Mannheim och Lewins, kan sägas ytterligare stärka dessa misstankar. Men naturligtvis låter sig kanske någon bländas av de av Lewin lånade lärdomsfjädrarna. Att, som Lewin, avfärda t. ex. det av Adorno *et al.* publicerade standardverket om den auktoritära personligheten med två rader, kan kanske på ytan verka elegant, ty avfärdandet göres på ett sådant sätt, att man förleds att tro, att den närmare tusen sidor tjocka studien enbart berör de kvantitativa metoderna, och den delvis på goda grunder kritiserade P.E.C.-skalan, men för var och en, som någon gång stiftat bekantskap med *The Authoritarian Personality*, är det ytterst beklämmande att läsa Lewins definitiva fördömanden.

2. 2 Kunskaps sociologin

Som jag tidigare visat, finns det anledning att misstänka, att Lewin inte alls stiftat bekantskap med detta forskningsområde, inte ens i dess rudimentära former. Man kan naturligtvis spekulera över, huruvida inte Lewins aversioner gentemot denna riktning är betingad av konstaterandet, att riktningen har en viss släktskap med marxism.⁴⁶

Mannheim gick utan tvivel för långt i sina påståenden om tänkandets *Seinsverbundenheit*, vilket också Lewin, Tingsten och de moderna kunskaps sociologerna påpekat. Om Mannheim i stället för att löst tala om *Seinsverbundenheit*, hade beaktat de av Max Scheler, kunskaps sociologins grundare, utlinjerade delaskpekterna *sosein* och *dasein*, hade tankegångarna kunnat infogas på ett meningsfullt sätt i ett värde-teoretiskt resonemang om relationen mellan värdesatser och värdeontologi.

3.0 *Sammanfattning och konklusion*

Professor Lewin skriver på s. 462 i sin studie att "... statsvetare har i alla tider lämnat källkritiska bidrag till förståelsen av specifika politiska problem."⁴⁷ Den kritik som jag riktat mot Lewin ovan, har med nödvändighet varit föga konstruktiv, om man inte som Bakunin menar att även det destruktiva är konstruktivt. Den karaktär som min studie fått, är emellertid betingad av det material som jag haft att analysera, och den uppgift som jag uppställt, nämligen att undersöka förutsättningarna i Lewins studie.

Jag vill bestämt understryka, att den här utförda granskningen inte har något som helst med Lewins andra arbeten att göra: dessas ev. förtjänster och brister vill jag inte uttala mig om. Naturligtvis kan ju professor Lewin avfärda denna min granskning som "marxistiska avslöjanden", och sedan definitionsmässigt förklara mina påpekanden för ovetenskapliga.⁴⁸ De statsvetare som ställer krav på *acribi* torde dock ställa sig undrande inför de Lewinska metoderna, vare sig de är värderelativister, värdeobjektivist, eller värdenihilister i bregreppets värdesatteoretiska eller värdeontologiska betydelse. Att grundlägga en kritik av idéer på avsaknaden av kunskap om deras innehåll torde vara ett betänkligt förfaringssätt för en professor i statskunskap, ty det är *sådana* genvägar till "sanningen", som komprometterar den på ideologins grund vilande kritiken av de vetenskapliga teorierna.

Lund i februari 1973

Tom Bryder

Noter

- 1 Statsvetenskaplig Tidskrift nr 4 1972 s. 437–468.
- 2 *ibid.* s. 467–468.
- 3 *ibid.* s. 437.
- 4 *ibid.* s. 439. Det bör noteras, att Lewin sätter likhetstecken mellan värdesatteori och värdeteori. Enligt gängse logik kan en del aldrig vara identisk med den helhet varur den härrör. För en elementär inledning i värdeteori och värdesatteori, se t. ex. M. Moritz; Inledning i värdeteori (Studentlitteratur Lund 1968) s. 5–10.
- 5 Lewin op. cit. s. 468 och s. 440.
- 6 Peter L. Berger—Thomas Luckmann; *The Social Construction of Reality* (Anchor Books. New York 1967 ed. (1966).
- 7 *ibid.* s. 122.
- 8 *ibid.* s. 113. Dessa tre element kan naturligtvis hänföras till vilken social aggregatsnivå som helst, inklusive vetenskapssamfundet.
- 9 *ibid.* s. 115.

¹⁰ Lewin skriver på s. 445; "Statsvetare talar ofta om att ideologin har en funktion att legitimera makt ...". Det bör noteras, att man även kan tala om makt över forskningen i termer av dominerande paradigm, och det är ur denna synvinkel som Lewin ideologiskt försvarar den i "Västerlandet" dominerande värderelativismen.

¹¹ T. S. Kuhn; *The Structure of Scientific Revolutions* (sec. ed. 1970, University of Chicago Press, Chicago), s. 94.

¹² Lewin op. cit. s. 450–451 (min kurs.).

¹³ H. Tingsten; *Idékritik* (Bonniers Förlag, Sthlm 1941) s. 23 (min kurs.). Det faktum, att Lewin ej anger Tingsten som källa, utan Mannheims; *Ideology and Utopia*, utan sidangivelse, föranlåter mig att misstänka, att Lewin inte blott viftar med lånade lärdomsfjädrar, utan att han ej heller är bekant med Mannheims bok.

¹⁴ Lewin op. cit. s. 441.

¹⁵ *ibid.*

¹⁶ N. Poulantzas; *Politisk Makt och Sociala Klasser* (Mölnal 1968, Partisanförlaget) (Min kurs.). För undvikande av missförstånd vill jag påpeka, att jag personligen varken associerar mitt eget synsätt till de av Althusser eller Poulantzas förespråkade idéerna om strukturell determinism. Detta föranlåter mig ändock inte att acceptera falsarier av den typ, som Lewin ger prov på här ovan.

¹⁷ För en översikt av några olika marxistiska synsätt, se t. ex. P. Sedgwick; *Varieties of Socialist Thought* (i B. Crick—W. A. Robson eds. *Protest and Discontent*, Pelican Books, Harmondsworth 1970).

¹⁸ Lewin op. cit. s. 448.

¹⁹ *ibid.* s. 442.

²⁰ *ibid.* s. 439.

²¹ *ibid.* s. 437–438. Om Lewin läst den av honom själv refererade artikeln av Lichtheim (not 1.) eller den av Apter utgivna boken, refererad i not 16, i sin helhet, borde det med klarhet ha framgått, att det inte var Marx som "ursprungligen" använde ideologibegreppet i denna betydelse.

²² Lewin op. cit. s. 440.

²³ *ibid.* s. 442.

²⁴ Se t. ex. K. H. Marx; *Capital* (Everyman's Library ed. London 1962 (1867) s. 56 ff., not 1, där Marx just talar om, att under antiken var politiken det dominerande, och under medeltiden, katolicismen det dominerande inslaget i samhällslivet. Se även L. Althusser; *For Marx* (Vintage Books N.Y. 1970) speciellt avd. 4 av kapitlet "Marxism and Humanism", (s. 231 ff.). Den anti-dialektiska reflexeorin har grundläggande kritiserats som omarxistisk i A. Ljungdahl; *Marxismens världsbild* (Pan/Norstedts. Sthlm 1967) s. 74–79. För en utmärkt beskrivning av Marx synsätt, se B. Russell, A. *History of Western Philosophy* (Allen and Unwin London 1961 ed.) s. 749

²⁵ E. Fromm; *The Fear of Freedom* (Routledge and Kegan Paul 1946 London) s. 251 (Publ. i USA som *Escape from Freedom* 1941). Min kurs.

²⁶ Lewin op. cit. s. 444.

- ²⁷ K. H. Marx—F. Engels; *The German Ideology* (Theses on Feuerbach), (Progress Publ. Moscow 1968) s. 659. Kurs i original.
- ²⁸ Lewin op. cit. s. 440.
- ²⁹ ibid. s. 468.
- ³⁰ ibid. s. 443.
- ³¹ ibid.
- ³² G. Gunnarson: Får Marxismen se ut hur som helst? (Tiden nr 10 1972) s. 550 skriver; ”*Däremot har marxismen — som borgerliga Marxkritiker inbillat sig — ingenting med framtidsvisioner och profetior att göra*: Marx nöjer sig med att analysera tendenser och motstridiga tendenser inom det kapitalistiska systemet som tyder hän på systemets historiska försvinnande och möjliga ersättning av storindustriell organisation i annan form, eventuellt kollektivistisk.” (Min kurs.)
- ³³ Lewin op. cit. s. 443.
- ³⁴ L. A. Coser; *The Functions of Social Conflict* (Routledge and Kegan Paul), London 1956) s. 134.
- ³⁵ Lewin op. cit. s. 443.
- ³⁶ J. Zeleny; *Die Wissenschaftslogik bei Marx und 'Das Kapital'*. (Europäische Verlagsanstalt Frankfurt a. Main 1970).
- ³⁷ L. A. Coser op. cit. s. 101.
- ³⁸ Lewin op. cit. s. 448.
- ³⁹ ibid. s. 447.
- ⁴⁰ 'Power and Personality' är en förstudie till H. D. Lasswell—A. Kaplan: *Power and Society* (Yale University Press, New Haven 1950).
- ⁴¹ H. D. Lasswell; *Power and Personality* (Norton N.Y. 1948) s. 38. Det av Lewin refererade verket av Lane; "Political thinking and consciousness" (Lewin not. 24 och 26) innehåller visserligen en kritik av Lasswells *Psychopathology and Politics* (Lane s. 324—325), men denna kritik går endast ut på att Lasswells analys av displacement och rationaliseringsmekanismerna är otillräcklig, och kan knappast sägas "dra Lasswells maktanalys i tvivelsmål", som Lewin vill göra gällande.
- ⁴² Lewin op. cit. s. 447.
- ⁴³ ibid. s. 449.
- ⁴⁴ ibid. not 27, s. 449—450 (Min kurs.).
- ⁴⁵ P. A. Robinson; *Freudianismens Venstreflöj* s. 13. Jag har vid översättningen använt den danska utgåvan (Gyldendahls Forlag Kbhvn. 1970) s. 13. Den relevanta sidan i Harper Torchbook ed. är s. 5.
- ⁴⁶ Lewin op. cit. s. 450 ff.
- ⁴⁷ ibid. s. 462.
- ⁴⁸ ibid. s. 438. Jag har från flera håll varnats från att publicera de anmärkningar mot Lewins artikel, som jag här samlat, då man framhållit att detta kan skada min framtida vetenskapliga karriär. Denna typ av kalkborgerlig pragmatism har emellertid aldrig utövat något markant inflytande över min verksamhet, ty jag är och förblir av den åsikt, vilken f. ö. också hystes av Marx, att man framför ingången till vetenskapen, liksom vid ingången till helvetet måste ställa kravet; "Här måste varje tvekan övergivas, och varje feighet rivs upp med roten." (Dante)

Replik till Bryder och Söderfeldt

Bakgrunden till min ideologiuppsats var ett växande behov att ge uttryck åt min kritiska inställning till två viktiga statsvetenskapliga teorier samt att anställa några reflektioner om hur ideologiforskningen skulle kunna drivas vidare från delvis andra utgångspunkter. Den första teorin jag ville kritisera var funktionalismen, vars flesta anhängare visserligen utgår från värderativismen men ofta tolkar den så att man av rädsla för att begå misstaget att i vetenskapens namn uttala värderingar för säkerhets skull avstår från att kritisera ideologiernas innehåll och blott analyserar ideologiernas funktioner. Enligt min uppfattning är den omfattande litteratur vi nu fått om ideologiernas funktioner i flera avseenden värdefull och värd all uppmuntran även i fortsättningen. Men mig syntes det mest angeläget att i den nuvarande forskningssituationen visa på de vetenskapliga metoder man kan använda vid ett innehållsligt studium av skilda ideologiers traditioner, konsistens och hållbarhet. Den andra teorin jag ville kritisera var den i Västerlandet nu pånyttfödda marxismen i dess franska, strukturalistiska tappning, vars flesta anhängare inte förefaller mig hysa tillräcklig respekt för värderativismen utan i full överensstämmelse med sin holistiska åskådning utdömer vissa ideologier som helhet — alltså även ideologiernas värderingskärna. Poulantzas anser sålunda att han kan säga att en ideologi är "falsk".

Finns det inte en slående likhet mellan dessa båda teorier — eller precisare: mellan de brister hos dem, som jag kritiserar? Om en forskare studerar en ideologis, säg psykologiska funktion visar det sig att han ofta — en smula oreflekterat — begår misstaget att reducera ideologin till psykopatologi på samma sätt som strukturalisterna — mera programmatiskt — ofta söker reducera en ideologi till dess sociala ursprung och omgivning. För detta misstag har jag föreslagit termen *det reduktionistiska felet*, den centrala idén i ideologiuppsatsen.

Låt mig först medge, att jag på ett par ställen i uppsatsen använder "marxism" på ett alltför svepande sätt. Som jag skriver i början av artikeln är det främst den under sextiotalet livaktiga marxismen i den strukturalistiska versionen jag kritiserar (den jag, inom parentes, dagligen möter vid min institution). Mot mig sätter Bryder nu in en fruktansvärd språklig mobilisering, låt vara att han i stundens svaghet råkar säga att min idé om det reduktionistiska felet är "den utan tvivel största förtjänsten i Lewins artikel". Sålunda betecknas min artikel bl. a. "som varande vetenskapligt irrelevant, för en nihilering med vissa terapeutiska intentioner". När krutröken

skingras, har jag emellertid svårt att se att Bryder presenterar några skäl som skulle få mig att revidera min kritik. I stället för en holistisk analys förordar jag ju att man specificerar de element av ideologin man intresserar sig för — varvid man alltid skall visa respekt för värderingskärnan — och att man arbetar med preciseringar, observationer och mätningar av enskildheter. Bryder hävdar emellertid, att marxismen alls inte vänder sig "från observationer och mätningar av enskildheter". "Har inte Lukács skrivit en bok om Lenins tankevärld och Poulantzas en bok om fascismen?" utropar Bryder. Att kalla en bok om Lenins tankevärld för "mätning av enskildheter" skulle — åtminstone vid min institution — uppfattas som ett helgerån, ungefär som att skratta inför högaltaret. Det måste nog vara något annat jag syftat på, när jag talade om observationer och mätningar.

Nej, jag känner mig fortfarande övertygad om att strukturalisterna gör sig skyldiga till det reduktionistiska felet, när de för tillbaka ideologier enbart på den socio-ekonomiska strukturen. Egendomligt nog är Bryder själv inne på denna linje vid ett tillfälle, när han skriver: "Visserligen driver de s. k. strukturalisterna inom den marxistiska riktningen (dvs Althusser och Poulantzas m. fl.) tesen om 'den i sista instansen' bestämmande ekonomiska strukturen lite för långt . . ." Som jag skriver i min uppsats är det min uppfattning att det finns ett betydande svängrum för den mänskliga viljan att länka utvecklingen i olika riktningar. Därmed kan man inte, som strukturalisterna, låta den ekonomiska utvecklingen avgöra vilket idésystem som är det rätta, ty vilket som helst idésystem skulle då kunna göra anspråk på att vara det, förutsatt att dess anhängare får tillräckligt stor makt att förverkliga sitt program. Bryder invänder: "Lewin torde f. ö. vara ganska ensam om synpunkten, att definitioner av 'det rätta' inte hör ihop med innehavet av makt . . ." Det vore för sorgligt, om det förhåller sig som Bryder säger att jag är ensam om denna ståndpunkt. Men det ändrar ju ingenting. Som jag ser det ingår det alltid i ideologierna en för vetenskapliga falsifieringsförsök otillgänglig värderingskärna. Som liljan i Tegnér's Det eviga står den emot både maktspråk, ekonomiska utvecklingslagar och andra reduceringsförsök.

Bryder intresserar sig också för mina tankar om psykoanalysens plats i ideologiforskningen, och det är framför allt på denna punkt han levererar en rad oförsämda insinuationer att jag inte läst de källor jag använder. När Bryder ifrågasätter mina påståenden om dels att det i dag ganska allmänt anses att kunskap om den enskildes personlighetsdrag inte

kan ligga till grund för någon säker prognos om hans ideologiska ställningstagande, dels att det finns en intressant vidareutveckling av Lasswells tankar hos Lane, avslöjar han blott sin okunnighet om den stora valforskningens litteratur. Som en ren parodi på vetenskaplig polemik framstår Bryders långrandiga exerceringar med min not 27. Därmed förhåller det sig på följande sätt. För min framställning om neofreudismen med "Karen Horney och Erich Fromm i spetsen" hänvisar jag till två källor. Fromms namn finns blott i den ena. Hur kan nu detta komma sig? frågar Bryder. För honom är saken klar: Lewin har inte läst böckerna! Och så upprepas denna tolkning allt häftigare och vettlösare, tills uppsatsen mynnar ut i en magistral förebråelse för "avsaknad av kunskap" och "lånade lärdomsfjädrar". Detta crescendo ger ett sällsamt intryck.

Till slut finns det beklagligt nog ytterligare några småsaker att kritisera i Bryders uppsats. I ungefär lika insinuanta vändningar som de nyss refererade talas om likheten mellan Tingsten och mig avseende Mannheim, men saken är inte så konstig eftersom det är Tingstens kritik av Mannheim jag med instämmande refererar (och anger Tingstens uppsats i min not 33). Vidare använder jag inte citations-tecken pejorativt som Bryder påstår (ett oskick som jag i likhet med Bryder inte tycker om) utan, jämte citat, för att markera vissa nyckelord i en refererad ideologi; Bryder själv använder dock citationstecken pejorativt, när han talar om min "presentation" av marxismen. Med mera sådant krafs.

Björn Söderfeldts artikel, som jag nu övergår till, handlar ju blott till en liten del om min ideologi-uppsats. Även han genomför dock en kraftig språklig mobilisering mot mig och talar om min "förvirring" och mina "vanföreställningar och direkt felaktiga slutsatser". Men när krutröken skingras på *detta* slagfält, ser jag i motsats till fallet Bryder en välrustad riddare med blanka vapen och stor målmedvetenhet. Den tes Söderfeldt driver i sin uppsats om skillnaden mellan vetenskap och värderingar och vetenskapens uppgift att döma mellan olika samhällsuppfattningar har mitt stöd. Jag har på senare tid också blivit mer och mer övertygad om hur viktigt det är att ideligen upprepa denna skillnad mellan vetenskap och värderingar, eftersom det finns de som tror att det nu genom det förnyade intresset för normativ teori blivit tillåtet att luckra upp denna skillnad. Jag sa förra året: "Renässansen för den normativa teorin får inte innebära godtycke och subjektivism; bedömingarna av i hur hög grad systemen uppfyller de angivna målen kan och bör göras med samma

stringens som vid de i egentlig mening empiriska analyserna.”

Beträffande denna grundsyn råder det alltså inte någon skillnad mellan Söderfeldt och mig. Mot-sättningen gäller vissa begreppsbestämningar — i en så pass teoretisk diskussion som denna kanske detta kan vara förklarligt (vem av oss som därvid är mest förvirrad kanske vi kan lämna därhän). Enligt min uppfattning måste forskaren göra halt inför ideologi-ernas värderingskärna. Söderfeldt godtar i stort min ideologidefinition men säger att det finns ytterligare ett kriterium på ”ideologi”, nämligen att den innehåller falska påståenden om verkligheten. Detta är ett utomordentligt viktigt tillägg, som naturligtvis i hög grad påverkar ens syn på vetenskapen som ideologikritik. Ty att det är en vetenskaplig uppgift att vederlägga falska påståenden om verkligheten är det säkert ingen som bestrider. Jag är däremot mera förutsättningslös i min syn på ideologierna än Söderfeldt; eftersom jag inte kräver falska verklighets-påståenden i en ideologi kan som jag ser det en vetenskaplig prövning i princip lika väl innebära ett stöd för som ett förkastande av en ideologis empiriska antaganden.

Jag anvisar några olika metoder för en prövning av ideologiernas innehåll: traditionsförmedling, logisk analys och hållbarhetsprövning. Söderfeldt säger att hållbarhetsprövningen ”fallit bort” ur mitt resonemang. Var har han fått det ifrån? Detta är ju enligt uppsatsen en av de viktigaste uppgifterna för ideologiforskaren! Kanske man skulle kunna sammanfatta hela min installationsföreläsning, där jag angav mitt forskningsprogram, i en enda fras: att det är statskunnskapens uppgift att företa en hållbarhetsprövning av skilda politiska ideologier och modeller. På seminarier, i betygsutlåtanden, vid tjänsteställningar och i skilda skrifter och projekt driver jag denna linje att vi skall empiriskt pröva ideologiska uttalanden. Hur kan Söderfeldt ha missat detta? Hans polemik för mina tankar till Stephen Potter, som berättar i *Livsmannaskap* om hur Mr. H. Tipping utformade en egen polemisk metod, som visade sig mycket slagkraftig. H. T. brukade ta reda på vad en viss person var mest känd för och sedan satte han i gång med att angripa honom för att han saknade just den egenskapen: ”H. T. gjorde sig ett namn omkring 1930 genom att hävda att ’vad som givetvis saknas i D. H. Lawrences romaner är känslan för sexuella relationer, för det kvinnliga och manliga i livet’. Lägga Er till med Tippings metod. Säg något om den uppenbara sadismen i ’Sångbok för Mellanskolan’ eller om Hemmingways preciosa och invecklade stil. ’Den djupa ytligheten hos Dostojevskij’

är också ett citat från Tipping. Det finns aldrig skugga av en chans att hitta en schablonmässig åsikt hos honom.”

Kanske det — allvarligt talat — förhåller sig på följande sätt. Söderfeldt med sin definition i huvudet om falska verklighetspåståenden i ideologierna har blivit irriterad över mina varningar för att följa strukturalisternas exempel och holistiskt utdöma ideologierna som helhet (utan respekt för värderingskärnan); ty naturligtvis är det riktigt att känna harm om någon manar till försiktighet, när det gäller att vederlägga falska påståenden.

Söderfeldt skriver också — och utvecklar det mycket mera ingående i ett personligt brev till mig — att hela min övriga produktion är en uppvisning i hur vetenskapen kan döma mellan politiska ideologier. Jag är benägen att ge honom rätt och jag hoppas att han å sin sida nu känner sig övertygad om att jag inte ändrat uppfattning i fråga om vetenskapliga prövningar. Men låt också mig på en punkt bli personlig. När jag i min ideologiuppsats varnade för hur det reduktionistiska felet kan ställa till spratt för forskaren i olika avseenden, skrev jag som ett exempel att ”den enskildes ideologiska ställningstagande kan inte reduceras till en fråga om idékritisk traditionsförmedling”. Det var min avhandling om planhushållningsdebatten jag därvid hade i tankarna. I denna ansåg jag mig kunna visa, hur de borgerliga partierna förvanskade socialdemokraternas ekonomisk-politiska intentioner under efterkrigstiden och att det funnits en konsekvent linje i socialdemokratiens idéutveckling allt sedan trettio-talet. Däremot skrev jag uttryckligen att det inte var någon vetenskaplig uppgift att ta ställning till förmån för socialismens eller liberalismens skilda frihetsbegrepp (med ideologiuppsatsens språkbruk gjorde jag halt inför värderingskärnan i de båda åskådningar jag analyserade). Eli Heckscher t. ex. ansåg i början av trettio-talet att det kunde finnas starka nationalekonomiska argument för en expansiv ekonomisk politik. Men han ville ändå motsätta sig den, eftersom den skulle medföra en så stor maktutvidgning för staten att vissa liberala frihetsvärden syntes hotade. Denna Eli Heckschers värdering kan ju inte angripas med vetenskapliga metoder. Det är känt hur min avhandling mottogs. Den socialdemokratiska pressen och propagandan ägnade sig åt en ohämmad reduktionism, i det de hävdade att de borgerligas hela (sic!) ideologiska tänkande nu skulle vara utdömt av ”vetenskapen”! Det är alltså med en personlig erfarenhet jag i uppsatsen manar forskarna att tänka igenom exakt vad man kan och vad man inte kan göra i fråga om hållbarhetsprövningar inom värde-

relativismens ram och att arbeta med ett maximum av klarhet och noggrannhet i formuleringarna.

Och får jag till slut även rikta den uppmaningen till Björn Söderfeldt. Det kan finnas en risk att en man med en sådan entusiastisk tro på vetenskapen och en uppfattning om ideologierna som villolärer kan vara benägen att dra alltför långtgående slutsatser av sin hållbarhetsprövning och göra ett förhastat bokslut. Slutklämnen i Söderfeldts uppsats inger en viss oro, att han i likhet med sina strukturmarxistiska meningsfränder håller på att göra sig skyldig till det reduktionistiska felet att föra tillbaka ideologierna enbart på den socio-ekonomiska strukturen. Redan innan prövningen avslutats, är han redo att säga att marxismen är den överlägsna modellen. Efter att ha gått igenom de tongivande samhällsteorierna, frågar han: "Har vi då någon bättre teori? Många är överens om att det enda alternativet i dag

är marxismen." Så fortsätter han med att plädera för att man med olika prövningar skall undersöka om marxismen är bättre. Men borde inte tågordningen vara den omvända? Borde man inte först avsluta sin empiriska undersökning och se vilken förklaringsmodell (varav ju marxism blott är en av många tänkbara) som under vissa noggrant definierade villkor är den bästa och sedan lägga fram sin slutsats, i stället för att i förväg på holistiskt manér instämna i "de mångas" tro att marxismen med dess sociala reduktionism är det enda som i dag kan ge oss en bättre samhällsteori?

Leif Lewin

Härmed är denna debatt avslutad.

Red.

Litteraturgranskningar

BARRY HOLMSTRÖM: *Koreakriget i svensk debatt*. Skrifter utgivna av Statsvetenskapliga föreningen i Uppsala, 61. Rabén & Sjögren 1972.

1

Debatt är ordnade samtal om sådant som människor finner väsentligt. I ordnade samtal tar deltagarna varandra på allvar. Det talade eller skrivna ordet kan åtföljas av allehanda åtbörder och stereotypa beteenden. Utomintellektuella faktorer kan förklara varför människor uttalar sig som de gör. Och själva uttalandet av normer och åsikter kan få högst påtagliga konsekvenser. Icke desto mindre är det i ordnade samtal bara de uttalade meningarnas sakliga innebörd som räknas. I ordnade samtal förutsätter vi, att deltagarna är i god tro och att de menar vad de säger. Seriöst meningsutbyte avskiljer vi på detta sätt från enklare former av kommunikativt beteende.

Temat för ordnade samtal är sats, som skulle kunna vara giltiga men vars riktighet av deltagarna inte tas för självklart given.¹ I mindre ambitiösa samtal förhåller sig deltagarna måttligt kritiska både vad avser de normer som uttalas och då det gäller utsagor om faktiska förhållanden. Samtalet har i sådana fall mera till uppgift att skapa samhörighet mellan deltagarna än en teoretiskt, moraliskt och politiskt klagande funktion att fullgöra. Det ordnade samtalet, däremot, får sin särprägel just därigenom, att (a) den ene öppet och energiskt är beredd att medge att han inte har förstått vad den andre har avsett och att den andre är beredd att förtydliga sig, att (b) den ene ifrågasätter riktigheten av de normer och åsikter som den andre pläderar för och att den andre finner det rimligt att så göra och genom att delta i samtalet hjälper till att bringa klarhet, samt att (c) båda parter strävar att upprätthålla vissa minimiregler för rationell argumentering.

Inlägg i ordnade samtal kan vara av mångahanda slag. Det kan röra sig om tolkningar och sammanfattningar av vad som tidigare blivit sagt, till gagn

för överblick och stringens. Det kan röra sig om precisering och logisk analys av vissa nyckelbegrepp i syfte att bringa in ett större mått av tankereda och uttrycksskärpa i samtalet. Och, sist men inte minst, det kan röra sig om sakupplysningar och prövning av hur det faktiskt förhåller sig med gjorda antaganden. Vi kan ta reda på förhållanden, som deltagarna inte tidigare har tagit hänsyn till och som rimligen måste tillmätas en viss betydelse för samtalets fortsatta inriktning. Det är här som den empiriska forskningen och journalisternas nyhetsförmedling kommer in i bilden.

Gemensamt för alla dessa intellektuella, som på olika sätt medverkar till att ifrågasätta och att ge skäl för giltighetsanspråk och vilkas verksamhet i mångas ögon gör ett så patetiskt intryck, är tron på sanning, rätt och moral som medel att minimera bruket av våld och tvång. Debatten har för frihetligt sinnade och förnuftsorienterade människor i upplysningstraditionen alltid framstått som vägen ut ur ett dilemma. Å ena sidan har de varit vägleda av sin sanningslidelse. Å andra sidan har de inte hyst några illusioner om den långsiktiga bärigheten hos de tankar som har etablerats som sanning och rätt. Så har man alltsedan 1700-talet försvarat rätten att debattera och rätten till fri åsiktsbildning.

Debatten som värde och debatten som ett värdigt forskningsobjekt är den självklara utgångspunkten för den avhandling som fakulteten i dag har att

¹ "Der Diskurs dient der Begründung problematisierter Geltungsansprüche von Meinungen und Normen", heter det i en nyckelformulering hos Jürgen Habermas, som under senare tid närmat sig reformismens problem genom att undersöka vad som utmärker "die ideale Sprechsituation". J. Habermas, "Vorbereitende Bemerkungen zu einer Theorie der kommunikativen Kompetenz" i J. Habermas & N. Luhmann, Hrsg., *Theorie der Gesellschaft oder Sozialtechnologie — Was leistet die Systemforschung?* (Frankfurt am Main; Suhrkamp Verlag, 1971), s. 101—41 (cit. s. 117 och 136).

bedöma.² Sällan förekommer det, att en avhandlingsförfattare i statskunskap, som behandlar ett ämne som till stora delar hör hemma på tidningarnas ledarsidor och som gäller det politiska skeendet dag för dag, låter sig vägledas enbart av kravet på semantisk klarhet, empirisk hållbarhet och logisk konsistens. Förvisso är det både rimligt och vanligt att så göra, då det gäller i förväg renodlade, abstrakta meningsutbyten om hur politik bedrivs och bör bedrivas. Men här rör det sig om studiet av de utrikespolitiska meningsmotsättningar, som förekom i Sverige under sommaren och hösten 1950 och vintern 1951 i samband med kriget på Korea. Hur kan det vara rimligt att närma sig en sådan debatt som om den vore ett ordnat samtal, där man mera intresserar sig för *vad* människor säger än *hur* de säger det och *varför* de säger det? Vore det inte här, om någonsin, på sin plats att överge föreställningen om ett rationellt meningsutbyte mellan förnuftigt argumenterande människor och i stället fråga efter orsakerna till detta slags onyanserad argumentering och karaktären av de stereotyper som ger struktur åt debatten? Skulle man inte rentav kunna tänka sig, att koreadebatten mer syftade till att styrka sammanhållningen i en brydsam tid än till att klargöra innebörden av en politisk problematik?

Särskilt kunde det legat nära till hands att anknyta till diskussionen om det kalla kriget. Jag tänker då inte i första hand på meningsutbytet mellan "ortodoxa", "revisionister" och "post-revisionister" om upphovet till det kalla kriget. Till den frågan skulle väl förmodligen ett studium av den svenska koreadebatten inte ha mycket att ge. Däremot kunde säkert en undersökning av svenska förhållanden vara ett bidrag till utforskningen av det kalla krigets särskilda motivstruktur och stämningsslag.³ Utmärkande för den tidens opinionsbildning var en stereotyp grundföreställning om två helheter. Konsekvent tolkades det mesta av vad som sades och förekom i termer av detta grundläggande förhållande. Längre lyckades man på det viset bortse från sådana utvecklingstendenser, som vi nu uppfattar som självklara: att ett jämförbart ekonomiskt och politiskt system inte förutsätter sammanhållning därinom och att nationalismen i tredje världens länder är en faktor att räkna med. Mot varandra stod, enligt den tidens dominerande föreställning, två monolitiskt uppbyggda enheter: å ena sidan "världskommunismen" eller "de fredsälskande folken", som det hette i det andra lägret, å andra sidan "det krigshetsande imperialistblocket" eller "den fria världen", som sagda stater hellre föredrog att uppfatta sig. Båda sidor ansåg, att den andra sidan hade ansvaret för den situation som

hade uppstått. Anklagelserna för aggressivitet korsade varandra, och på båda håll uppfattades den egna sidans ofantliga rustningar som försvarsåtgärder gentemot "krigshetsarna" på andra sidan om den ideologiska klyftan. Detta slagordsmässiga sätt att tänka sig "motståndaren" och att sortera all slags information var den tiden det normala. Möjligen skulle det ha varit intressant att mer i detalj söka utröna hur de stereotyper såg ut, som vägledde den utrikespolitiska debatten här i Sverige under det kalla krigets allra mest nedfrusna period. Rester av en sådan inriktning berörs i inledningen. Författaren skriver där, att han från början avsåg "att söka kartlägga debattörernas värdehierarkier eller normativa preferenser och förskjutningar i dessa under krigets olika faser". Svårigheterna att konsekvent fullfölja en sådan undersökning har emellertid varit så betydande att "endast fragment av denna frågeställning återfinns i avhandlingen" (s. 6 not 1).

En annan debatt att anknyta till kunde ha varit den av Axel Brusewitz inledda diskussionen om sambandet mellan utrikespolitik och demokrati. Antingen så att författaren hade undersökt i vilken mening den förda politiken faktiskt bedrevs på grundval av vad riksdagen och den allmänna opinionen ansåg vara en riktig linje. Eller också så att författaren hade tagit fasta på de fördelar och nackdelar, som politikerna har av att de inte får dirigera tidningarna och endast i ringa mån kan styra de handelsavtal som enskilda företag sluter. Uppenbarligen var det under koreakrigets dagar med blandade känslor som den svenska statsledningen åsåg vad tidningarna skrev och den inriktning som vår utrikeshandel hade. En debattundersökning skulle ha kunnat vara ägnad att precisera svårigheterna att utföra neutralitetspolitiska balansakter i ett system som vårt.

En tredje möjlig utgångspunkt skulle ha kunnat vara debatten om skiljelinjerna i svensk politik. En

² Barry Holmström disputerade för filosofie doktorsgrad i Uppsala den 16 december 1972. Föreliggande anmälan ansluter nära till den fakultetsopposition som undertecknad då utförde.

³ För en bred introduktion till problematiken kring det kalla kriget se t. ex. H. Lades et al., "Kalter Krieg" i *Sowjetsystem und demokratische Gesellschaft*, Band 3 (Freiburg: Herder Verlag, 1969), sp. 465—506, beträffande motivstruktur och stämningsslag särsk. sp. 472 ff. Som inkörsport till nyare diskussion om upphovet till det kalla kriget kan begagnas C. S. Maier, "Revisionism and the interpretation of cold war origins", *Perspectives in American History*, 4, 1970, s. 313—47; J. L. Richardson, "Cold war revisionism; a critique", *World Politics*, 24, 1972, s. 579—612 samt R. Stover, "Responsibility for the cold war; a case study in historical responsibility", *History and Theory*, 11, 1972, s. 145—78.

viktig iakttagelse i undersökningen är att kritstreckets synen på händelserna gick mellan kommunistiska och icke-kommunistiska debattörer. Kanske kunde man påstå, att de meningsmotsättningar som utkristalliserats i en tillspetsad utrikespolitisk situation är en bättre indikator, då det gäller att bestämma skiljelinjerna i svensk partipolitik, än aldrig så omfattande studier av väljarnas uttalade preferenser i uttryckligen formulerade sakfrågor. På ytan handlar diskussionen om koreakriget, skulle man kanske kunna säga, men funktionellt är det synen på demokrati och maktförhållanden i det egna landet som debattörerna uttalar sig om.

Men, som sagt, till ingen av dessa frågor, eller någon annan, liknande diskussion, anknyter Barry Holmström. I mycket försiktig och mycket indirekt polemik mot den sortens teoretiska perspektiv har författaren föredragit att genomföra den undersökning av den svenska koreadebatten, som moderna statsvetare förmodligen minst hade väntat sig. Han har helt enkelt valt att studera vad som faktiskt sades utan att på relationellt⁴ vis låta studiet av koreadebatten underordnas vare sig det kalla krigets återverkningar, utrikespolitikens demokratisering eller skiljelinjer i svensk inrikespolitik. Med något av barnets oförvillade ögon förutsätter Barry Holmström, att koreadebatten är ett ordnat samtal, där deltagarnas utsagor förtjänar att uppmärksammas för den belysning de skänker den problematik de utger sig för att behandla. Det märkliga ligger inte, jag upprepar det, hos en sådan, *innehållslig* inriktning i och för sig. Det intressanta är att den tillämpas på en bred politisk debatt. Författaren förstår givetvis — bättre än de flesta rentav — varför debattörerna resonerar som de gör. Det är inte därför att han inte skulle begripa vilken roll djupare liggande stereotyper, ideologier och historiska omständigheter spelar som författaren arbetar som han gör. Tekniken är, om jag så får uttrycka mig, att framställa detta slags självklarheter i indirekt belysning. Rätta sättet att avslöja människor är att ta dem på allvar. Ungefär så måste den bakomliggande tanken uppfattas. Att förklara varför en samling politiker och tidningsredaktörer, som borde ha förstått bättre, uttalade sig som de gjorde, vore på sätt och vis att ursäkta dem. Så resonerar en person, som är intellektualist och moralist ut i fingerspetsarna.

Frånsett inledning och efterskrift består avhandlingen av åtta kapitel. Av dessa är det första och det tredje att betrakta som bakgrundsteckningar. I det första redogör författaren för den inre utvecklingen på Korea från japanernas bortdragande till krigsutbrottet

sommaren 1950. I det tredje redogörs på motsvarande sätt för problematiken kring Sveriges utrikespolitik efter andra världskriget fram till koreakrigets utbrott. På några få sidor får vi där en redogörelse för diskussionen om FN-medlemskapet 1946 och försvarsförbundsförhandlingarna 1949. På så vis får läsaren klart för sig vilka grupperingar som med olika grader av entusiasm anslöt sig till eller tog avstånd från den officiella linjen "alliansfrihet i fred i syfte att möjliggöra neutralitet i krig".

Den egentliga undersökningen redovisas i sex kapitel. Sex är produkten av tre gånger två. I detta fall rör det sig om produkten av tre skeden i händelseförloppet och två olika debatter, som författaren jämsides följer. Den ena debatten handlar om vad som hände på krigsskådeplatsen, och i den andra diskuteras återverkningarna för Sveriges vidkommande.

Från krigsutbrottet i slutet av juni och under utvecklingen fram till mitten av september drevs sydsidans trupper oavslutligt tillbaka. En tid verkade det rentav som om FN-trupperna skulle tvingas att evakuera hela Korea.

I Sverige diskuterades i detta första skede, enligt den ena linjen, händelserna i och för sig: hur och varför hade kriget börjat och vilken var dess innebörd i vidast tänkbara, globala och ideologiska perspektiv?

⁴ För skillnaden mellan ett "innehållsligt" och ett "relationellt" sätt att närma sig en debatt se E. Vedung, *Unionsdebatten 1905*. En jämförelse mellan argumenteringen i Sverige och Norge (Uppsala; Almqvist & Wiksell, 1971), s. 34 ff. Bortsett från det uppenbart klargörande i denna åtskillnad — som spelar en viktig roll också för Leif Lewin i StvT 1972, s. 284 ff och 437 ff — är det viktigt att erinra sig, att den tar sin utgångspunkt i debatten som *material*. Om vi i stället utgår från teoretiskt formulerade uppfattningar i sakfrågor, är det lätt att se vad som tenderar att undanskymmas i Vedungs och Lewins perspektiv. Den som deltar i ett annat samtal än debattörernas kan inte gärna ta för givet, att det är just debatten som han bör studera. Genom sitt val av en entydigt innehållslig inriktning har Barry Holmström undgått denna frestelse. För ett relationellt anlagt studium, däremot, hade saken ställt sig annorlunda. Låt oss tänka oss att syftet hade varit att klarlägga skiljelinjer i svensk inrikespolitik. Uppenbarligen hade det då varit högst diskutabelt, om koreadebatten varit det material som Barry Holmström helst borde ha ägnat sig åt. Själva begreppet "relationellt" förutsätter, att forskaren redan har bestämt sig för vilket stoff han skall bearbeta. Så kan man resonera bara då man renodlar frågan om tänkbara sätt att undersöka just debatter. Under verkliga förhållanden måste såväl material som metod underordnas det *problem* som man önskar belysa. Och då är det långtifrån säkert, att en relationellt anlagd debattstudie är vad man kommer att stanna inför.

Enligt den andra linjen i den svenska koreadebatten, som Barry Holmström ser den, gällde problemet vad för slags materiellt bidrag till sydsidans krigföring, som Sverige skulle anses skyldigt att prestera. Slutet blev, som bekant, att vi ansåg oss kunna skicka ett fältlasarett.

Den 15 september inleddes det andra skedet, vilket i avhandlingen motsvaras av femte och sjätte kapitlen. Sydsidans trupper gjorde då en överraskande landstigning vid Söuls hamnstad Inchon på västkusten, långt bakom nordsidans linjer. Inom kort var problematiken en annan. Sydsidan avancerade och i början av oktober var man framme vid 38:e breddgraden. Skulle FN-trupperna stanna där eller skulle de fortsätta? Så löd problemet för ett kort ögonblick. Den s. k. åttamaktsresolutionen i FN:s generalförsamling auktoriserade övergången av breddgraden. Syftet med FN:s aktion sades nu vara halvöns enande och säkerställande av en stabil statsbildning efter hållande av fria, allmänna val på hela Korea. Åttamaktsresolutionen antogs den 8 oktober. En månad senare, den 3 november, antogs i generalförsamlingen den s. k. Achesonplanen. Det var ett av den amerikanske utrikesministern introducerat förslag till rekonstruktion av säkerhetssystemet inom Förenta nationerna. Genom *Uniting for Peace*, som förslaget också kallades, skulle det bli möjligt att kringgå vetoreglerna i säkerhetsrådet. Aggressionsförklaringar skulle i fortsättningen kunna avges och sanktioner skulle kunna rekommenderas av generalförsamlingen. Allt detta skedde medan FN-trupperna ännu ryckte norrut och segern tycktes given.

Här hemma nådde under detta andra skede de gentemot Förenta nationerna och sydsidan positiva tongångarna sin kulmen. Vad som nu hände visade på värdet av ett kraftfullt kollektivt agerande, menade man, och såväl opinionen som regeringen gav tämligen oreserverat sitt stöd åt Achesonplanen. I ljuset av den följande händelseutvecklingen ter det sig märkligt, att man så litet uppmärksammade problemet om trovärdighet i stormakternas ögon.

I mitten av oktober föll Pyongjang och redan i slutet av månaden var sydsidans trupper på vissa avsnitt framme vid gränsfloden mellan Korea och Kina. Då ingrep kinesiska trupper, och krigslyckan vände ännu en gång. Inom kort var sydsidan åter tillbaka söder om breddgraden.

Den svenska debatten om det kinesiska ingripandet och om FN-truppernas tillbakadragande redovisas i avhandlingens sjunde och åttonde kapitel. Lika brådstörtat som sydsidan tvingades retirera på grund av att nordsidan hade fått förstärkningar, lika angeläget blev det för svenska tidningar och politiker att

besinna stormaktspolitikens realiteter. När frågan uppkom i Förenta nationerna om Kina skulle betecknas som angripare och göras till föremål för sanktioner — enligt Achesonplanen som vi nyss hade varit med om att knänsätta — lade Sverige ned sin röst i alla voteringar. I den efterföljande, mycket livliga debatten visade det sig, att känslan för spänningen mellan vår doktrin och de förpliktelser, som medlemskapet i Förenta nationerna ålägger oss, nu var långt mera påtagligt närvarande än den hade varit så länge trupperna ryckte norrut och fred var i sikte.

I januari 1951 gjorde sydsidan åter en motattack, och så småningom stabiliserades fronten kring breddgraden, där den fanns ända fram till vapenstilleståndet i juli 1953. Men dessa senare förhållanden berörs inte i avhandlingen, ty de föranledde mycket litet av politisk diskussion i Sverige. Koreakriget i svensk debatt handlar om de tre inledande skedena i kriget. Först en period från juni till september, då FN-trupperna retirerar. Sedan en period från september till november, då sydsidan vinner stora framgångar. Och slutligen den period, från november 1950 till januari 1951, då sydsidan tvingas brådstörtat utrymma.

2

Då man ställer sig uppgiften att studera hur en företeelse uppfattas i ett annat lands debatt, är det naturligt att fråga sig var tyngdpunkten skall ligga. Skall man föreställa sig, att företeelsen bara är en av flera viktiga omständigheter som debatten beaktar? Eller skall man tänka sig, att företeelsen var så betydelsefull, att det kan vara av intresse att se vilken samlad föreställning man skapade sig i det andra landet? Enligt den första linjen undersöker man, exempelvis, den franska revolutionens idéer i den mån dessa hade någon roll att spela i de diskussioner som föregick grundlagsverket 1809. Nyckelordet blir i detta fall *inverkan*. Utgångspunkten tas i vårt eget lands historiska och särskilda förutsättningar. Händelserna på kontinenten studeras från synpunkten att också de hade något att betyda för våra överväganden här uppe i Norden. Enligt den andra linjen läggs accenten medvetet på franska revolutionen, vars händelseförlopp får ge perspektivet. Bilden av revolutionen är vad forskaren då strävar att fixera. Den ledande synpunkten blir i detta senare fall *återspeglings* snarare än *inverkan*.

Skillnaden framträder tydligt om vi betraktar två studier, som direkt kan jämföras med Barry Holmströms undersökning. Hur Finlands fortsättningskrig 1941—1944 återspeglades i svensk pressdiskussion klarlägger Rein Marandi i sin avhandling *Med*

grannens ögon.⁵ Redan titeln understryker på ett utmärkt sätt vad som är huvudsaken. Det viktiga är hur grannen uppfattar kriget, inte vad han överväger att göra som följd av vad han ser. Den motsatta synpunkten vägleder Sven Eriksson, då han undersöker hur krimkriget inverkade på Sveriges och Norges utrikespolitik 1853–1856.⁶ Hos denne forskare är det på ett konsekvent sätt Oscar I:s och hans rådgivares problemuppfattning och det ifrågasatta ingripandet på Englands och Frankrikes sida, som ger de synpunkter på pressens behandling av kriget som författaren anlägger.

Varken Rein Marandi eller Sven Eriksson diskuterar särskilt ingående sina principer. Dock förefaller det uppenbart, att det är debattens betydelse för den svenska statsledningens handlande och den svenska opinionens praktiska ställningstagande, som avgör var accenten skall ligga. Finsk-ryska fortsättningskriget implicerade inte några aktiva åtgärder från Sveriges sida på samma sätt som övervägdes under vinterkriget 1939–1940. Därför kan Marandi låta det finska perspektivet överväga och betrakta hur händelserna i fortsättningskriget återspeglades i Sverige. Krimkriget, däremot, har av Sven Eriksson huvudsakligen studerats från synpunkten, hur det upptogs i det svenska, för tillfället mycket handlingsorienterade perspektivet. Kriget och uppfattningen därav beaktas, därför att de är av betydelse för novembertraktaten och frågan om Ålands befästade samt, rent allmänt, för de förenade kungarikernas ställning i förhållande till den tidens stormakter.

Vad innebär då detta, då vi överför problemet till Barry Holmströms avhandling? Hur har han faktiskt avvägt mellan inverkan och återspeglings, och i vilken utsträckning borde han ha företagit en annorlunda avvägning?

Såvitt jag kan se ställer sig Barry Holmström på en mellanståndpunkt. Den svenska uppfattningen av händelserna i Korea underordnas inte problemet om den svenska statsledningens handlande. Lika litet väljer författaren att diskutera den svenska opinionens ställningstaganden som om den svenska utrikespolitiken hade varit en bisak i sammanhanget. Kapitlen står där sida vid sida som siamesiska tvillingar period för period utan att någondera frågan — koreabilden lika litet som utrikespolitiken — antas vara överordnad. Är detta rimligt?

I huvudsak verkar det vara längs två linjer som författaren kan ge skäl för den valda, absolut jämna fördelningen av uppmärksamhet.

En möjlighet är att argumentera strikt empiriskt och kvantitativt. Själva den konkreta mängden av tidningsledare och andra inlägg i "koreadebatten"

fördelar sig någorlunda jämnt mellan en diskussion av själva händelseförloppet på krigsskådeplatsen och ett meningsutbyte om den svenska utrikespolitiken, synes författaren vilja hävda. I förstone verkar det jordnära och därför förtroendeingivande att resonera på detta sätt. Men frågan är om det räcker.

Nära dokumentsamlingens ytterlighet befinner sig den som nöjer sig med att parafrasera inlägg efter inlägg i en debatt. Barry Holmström är minst av allt någon sådan författare. Varhelst man läser i avhandlingen är det just motsatsen till detta slags utvidgad omskrivning som slår i ögonen. Knapphet, precision, djupborrande reflektioner är vad som genomgående utmärker författarens text. Här, om någonsin, kan man verkligen tala om en *bearbetning* av ett material. Samtidigt är det slående, att man kan läsa avhandlingen fram och tillbaka utan att få riktigt klart för sig, efter vilka *synpunkter* som bearbetningen företagits. Vad är det — särskilt om vi håller oss till kapitlet om händelseförloppet — som bestämmer den uppmärksamhet, som författaren ägnar olika aspekter av skeendet? Är det blott och bart vad som faktiskt avhandlades av de dåtida debattörerna? Eller är det också vad författaren från den nutida historieforskningens synpunkt uppfattar som relevant? Och har det kanske insmugit sig ett visst hänsynstagande till vad som kunde vara intressant i det svenska, handlingsorienterade perspektivet?

I den sista frågan ligger embryot till en annan och intressantare argumentering, som möjligen också har föresvävat författaren. Den jämna fördelningen av uppmärksamhet mellan händelserna och konsekvenserna för Sveriges vidkommande kan motiveras systematiskt med hjälp av tre grundläggande begrepp och förbindelserna dememellan: värdering, beskrivning och rekommendation.

Principen för urvalet i de "svenska" kapitlen skulle kunna sägas gälla rekommendationen och dess förbindelseled "bakåt" i förhållande till den normativa doktrinen om alliansfrihet i fred syftande till neutralitet i krig och den empiriska frågan om vad som faktiskt hände i Korea. De "koreanska" kapitlen ägnas uteslutande beskrivningen av vad som skedde. I dessa avsnitt tas inte — medvetet — någon hänsyn

⁵ R. Marandi, *Med grannens ögon*. Finlands fortsättningskrig 1941–1944 i svensk pressdiskussion. Sv. övers. av förf. finska doktorsavhandling *Naaapurin silmin*, som ventilerades vid Helsingfors universitet 1964 (Ekenäs; ETA-förlaget, 1970).

⁶ S. Eriksson, *Svensk diplomati och tidningspress under krimkriget*. (Stockholm: P. A. Norstedt & Söners förlag, 1939.) Åt samma håll tenderar Torsten Burgman, då han studerar *Rysk-japanska kriget 1904–1905 i svensk diplomati och press* (Stockholm: Svenska Bokförlaget, 1965).

till de praktiska implikationerna för Sveriges vidkommande. I det inskjutna ordet ligger nyckeln till en kritik, som gäller det ofullgångna i Barry Holmströms grepp om sitt ämne. Vad som betraktas som relevant från beskrivningens synpunkt måste rimligen höra samman med de perspektiv som värderingen och rekommendationen ger. Dels så att debattörerna faktiskt gjorde dessa sammankopplingar, dels så att Barry Holmström, som i efterhand påtar sig uppgiften att ordna debatten, själv måste göra dessa sammankopplingar för att ge så mycket mening som möjligt åt vad som sades.

Mig hade det förefallit naturligt att lägga tyngdpunkten mera så som Sven Eriksson en gång gjorde. Den svenska utrikespolitiken borde på ett mer markerat sätt ha tillåtits att vägleda urvalet och bearbetningen av materialet. Utgångspunkten skulle ha varit en återblick. Sverige har alltsedan napoleonkrigen navigerat mellan stormakterna. Under såväl krimkriget och dansk-tyska kriget som vid unionsupplösningen 1905 fanns förvisso aktivister, men de fick aldrig tillräckligt gehör för sina synpunkter. Första världskriget berörde aldrig Sverige, men det innebar svåra påfrestningar för handelspolitiken och tolkningen av vår neutralitet. Under mellankrigstiden styrde vi fram genom förbundspolitikens skiftande konstellationer, och med nöd och näppe undgick vi att dras in i det andra världskriget, som blev så ytterligt kännbart för flertalet av våra grannländer. Alla dessa erfarenheter underförstås i vår utrikespolitiska debatt. Den sinnrika men oklara diskussionen om trovärdighet och handlingsfrihet skulle vara obegriplig utan minnet av vad vi har sluppit undan. Vägledad av sin tradition och sin doktrin om alliansfrihet i fred syftande till neutralitet i krig träder Sverige ut i efterkrigsvärlden. Vi går med i Förenta nationerna, vars stadga kan ålägga oss att delta i krigshandlingar. Vi begrundar saken och finner, att vetoreglerna i säkerhetsrådet gör det osannolikt, att Sverige dras med i ett stormaktskrig. Och att "dra i fält i de fem permanenta rådsmedlemmarnas kölvatten" vore ju inte så särdeles påkostande som författaren (s. 113) nog så riktigt påpekar.

Praktiskt skulle den av mig förespråkade accentförskjutningen ha inneburit två slags förändringar. För det första skulle det tredje kapitlet om den utrikespolitiska doktrinen och utrikespolitikens inriktning ha gjorts fylligare och inlett hela framställningen. Särskilt viktigt skulle det ha varit att skjuta fram den diskussion om synen på Förenta nationerna och den svenska utrikespolitiken, som fördes i riksdagen i februari 1948 (s. 109 ff) och som berörde just den problematik som kom att aktualiseras 1950.

Sverige hade ett klart mål för sin utrikespolitik i perspektivet av det nya läge som hade uppkommit i och med att vi hade inträtt i världsorganisationen: vi förlitade oss på att vetoregeln i säkerhetsrådet skulle rädda oss. Men så inträffade det oväntade: Sovjetunionen höll sig borta från sin plats i rådet och västmakterna beslöt att inleda aktionen i Korea. Hur skulle vi nu ställa oss? Hur skulle vi nu tolka vad som hände i ljuset av vår doktrin?

För det andra borde den övriga framställningen ha byggts upp kring ett konsekvent fasthållande vid den konventionella tredelningen mellan värdering, beskrivning och rekommendation. Om denna enkla tanke hade kombinerats med idén om tre skeden i kriget, skulle författaren ha haft tillgång till — det är åtminstone min övertygelse — effektivast tänkbara apparat för att till ett minimum reducera det moment av bristande reliabilitet, som alltid vidlåder en innehållsligt orienterad analys, där forskaren begagnar sig av kvalitativ teknik. Rekommendationer i fråga om den svenska regeringens problem borde enligt detta synsätt ha fått bilda utgångspunkten inom vart och ett av tre skeden, ungefär enligt följande: (1) Hur borde Sverige reagera på nyheten om säkerhetsrådets beslut och hur borde generalsekreterarens hemställan om hjälpinsatser besvaras? (2) Hur borde den svenska FN-delegationen ställa sig till åttamaktsresolutionen och Achesonplanen? samt (3) Hur borde Sverige rösta beträffande fördömandet av och sanktionerna gentemot Kinas intervention? I ingetdera fallet var svaret på förhand givet. I varje skede rörde det sig om en genuin och mycket delikat problematik. I samtliga fall tog vi ställning i anslutning till en diskussion, som visserligen var i varierande grad intensiv men som förekom. Dels beaktade man vad som faktiskt hände i Korea, dels tänkte man på vad för slags ställning i världspolitik som Sverige principiellt eftersträfvade.

För att ha någon utsikt att övertyga — särskilt om man diskuterar med en forskare av Barry Holmströms extremt kritiska och empiriska läggning — är det nödvändigt att argumentera i anslutning till exempel. Med stöd av dessa måste det kunna göras troligt, att analysen skulle ha kunnat fördjupas, om han hade gjort sig besvär med en tydligare utförd, bakomliggande tankegång.

Det första av avhandlingens "koreanska" kapitel gäller "angreppet och ansvaret". Samtiden, och därmed också Barry Holmström, fäste en oerhörd vikt vid vem som i teknisk mening inledde krigshandlingarna och vem som i juridisk och moralisk mening borde tillskrivas skulden. Det egendomliga

med denna nära sjuttio sidor (s. 33–100) långa utredning av dels världsreaktionen och dels svenska politikernas och tidningars uppfattning är, att den inte inleds med en diskussion om vari problemet bestod, hur frågan möjligen skulle kunna besvaras och hur den hörde samman med svensk utrikespolitik.

Stramare hade framställningen blivit, menar jag, om författaren hade valt att inleda med det problem Sveriges regering ställdes inför, så snart det blev känt att krig hade utbrutit. Säkerhetsrådet konstaterade den 27 juni, "att det väpnade anfallet på republiken Korea av styrkor från Nordkorea utgör ett brott mot freden" och rekommenderade medlemsnationerna att "lämna sådant bistånd till republiken Korea, som kan erfordras för att avvisa det väpnade angreppet och återställa internationell fred och säkerhet i området". Den svenske utrikesministern meddelade den 1 juli på TT:s förfrågan, att "det är självfallet att svenska regeringen och hela den svenska demokratiska opinionen dela den i säkerhetsrådets resolutioner uttalade uppfattningen om Nordkoreas angrepp och fördömer detsamma".⁷ Dessa korta satser kunde ha givit perspektivet och huvudfrågorna för den efterföljande analysen. Hur förhöll det sig faktiskt med det som hände i Korea och mot vilken normativ bakgrund borde Sveriges ståndpunkt och handlande bedömas?

För att ge relief åt det relativa i detta handlingsorienterade val av utgångspunkt kunde författaren vidare ha påpekat — om han ansträngt sig för att skaffa instrument härför i form av en bredare referensram — att saken hela tiden diskuterades inom ramen för en modell med handlande subjekt, som har "motiv", som har "ansvar" och som kan ges "skulden" för vad som inträffat. Ett strikt naturvetenskapligt synsätt, där saker och ting "försiggår" och "orsaker" kan sökas i djupare liggande, strukturella förhållande, lyser tydligen helt med sin frånvaro.

Likaså är det slående vilken hög abstraktionsnivå, som utmärker teorierna om krigsutbrottet och det berättigade i att låta Förenta nationerna ingripa. Genomgående är det för "fredens", "den fria världens" eller "imperialismens" skull som trupperna kommit till Korea. Att saken skulle kunna analyseras med utgångspunkt från lokala förhållanden och som en fråga om "misstag" och partikularistiska ambitioner inom underordnade delar av beslutssystemen på ömse sidor om breddgraden tycks inte ha fallit debattörerna in. Flertalet resonerar som om Stalin och Wall Street dirigerade allt vad som hände in i minsta detalj.

Kritiska synpunkter av det slag som jag här efterlyser saknas visst inte. Det märkliga är bara, att de

först som eftersinnande reflexioner kommer med i resonemanget. Som ett slags sammanfattning av sitt kapitel konstaterar således Barry Holmström (s. 96 ff), att vi bör skilja mellan vem som i rent teknisk mening började kriget och vem som i vidare mening skall anses bära skulden. Vidare antyder författaren — i anslutning till en principiellt intressant artikel i *Les temps modernes* 1971 av Jon Halliday men utan att han klart griper tag i frågan — att man inte nödvändigtvis behöver låta FN-stadgans angreppsklausul styra sin uppfattning av problemet. Kanske är det de strukturella "orsakerna" till det inträffade snarare än "ansvaret" och "motiven" som är det intressanta. Skulle inte, frågar jag mig, dessa intressanta funderingar ha kunnat utformas som inledande preciseringar av alternativa resonemang? Och skulle inte dessa då ha erbjudit hållpunkter för en bedömning av materialet, som gått långt utöver de allmänna kraven på semantisk klarhet, empirisk hållbarhet och logisk konsistens, vilka är de enda synpunkter som författaren nu har begagnat sig av?⁸

De praktiska konsekvenserna av författarens benägenhet att låta principiella synpunkter avrunda i stället för att styra och ge stadga åt framställningen kan också studeras i det avslutande kapitlet. Där behandlas den intrikata frågan om hur Sverige borde ställa sig sedan kinesiska trupper hade ingripit. Slutet blev, som nämnt, att vi avstod från att rösta i generalförsamlingen, såväl i frågan om fördömandet som i frågan om eventuella sanktioner. I riksdagsdebatten uppkom då, bland annat, frågan om det politiska handlandets specifika *moral*. Borde vi inte ha uppträtt mer rakryggat och dömt Kina på samma sätt som vi några månader tidigare hade vågat ta ställning i frågan om Nordkorea (s. 269 ff)? Vilken vikt författaren fäster vid detta spörsmål framgår av att han väljer att avsluta hela kapitlet med att diskutera förenligheten av ett värde som principiellt måste anses som absolut — sanningskravet — och den i den svenska neutralitetspolitiken åsyftade trovärdigheten i stormakternas ögon.

Även denna etiska fråga skulle säkert komma att undersökas mer energiskt, om författaren hade valt att låta ställningstagandet i Förenta nationerna styra analysen av den övriga debatten. Frågan om det politiska handlandets villkor skulle då på ett ännu

⁷ *Aktstycken*, Ny serie, I:C: 1, s. 84.

⁸ Samma tendens — att sätta eget och andras ljus under skäppan — utmärker behandlingen av lagligheten av säkerhetsrådets beslut sommaren 1950 (s. 138 ff) och lagligheten av Acheson-planen (s. 193 ff). Också där tas de principiellt mest intressanta, vetenskapligt hållna inläggen upp som ett slags epilög först efter det att den svenska pressdebatten har gått igenom.

mera framträdande sätt ha kommit i fokus. Ty sanningsfrågan om vad som faktiskt hände i Korea skulle då analystekniskt ha underordnats problematiken sådan den måste uppfattas i ett handlingsorienterat perspektiv.

Frånsett denna allmänna kommentar är det även i detta exempel påfallande, hur författaren frivilligt avstår från att gripa tag i ett problem, som finns utrett i litteraturen och som uppenbarligen intresserar honom. "Det kan ju sägas, vara ett värde att handlandet är konsekvent", skriver författaren (s. 271) sedan han diskuterat några debattörers oro för att regeringen skilde mellan "stora" och "små" angripa. "Men det kan också hävdas, att man inte i konsekvensens namn får föra en politik som man anser ödesdiger för de mål man har satt upp. Att 'dö för principerna' är måhända ädelt men därför inte obestridligen klokt", skriver författaren. Med lätt hand har Barry Holmström därmed vidrört den spänning mellan *övertygelseetik* och *ansvarsetik*, som i Max Webers efterföljd har ansetts konstituera den praktiskt verksamme politikernas psykologiska belägenhet.⁹ När författaren alldeles i slutet av sitt stora, "svenska" kapitel om fördömandet av Kina (s. 303) anser det "vara skäl att här uppmärksamma svårigheten att både hävda sanningskravet — man bör uttala sin övertygelse i sakfrågan — och den utrikespolitiska doktrinens trovärdighetsaspekt" är detta, med förlov sagt, ett understatement. "Att gång efter annan uttala sig i exempelvis angripningsfrågan i internationella konflikter med utgångspunkt från sanningskravet kan ju, om det ofta går emot *en* stormakts uppfattning, lätt uppfattas som ett partitagande som ställer neutralitetsytet i tvivelsmål. Men att i 'balansens' intresse inte uttala sig om till synes klara angrepp är inte heller problemfritt; det kan ge intryck av allmän opålitlighet och depreciera tilltron till våra uttalanden i allmänhet, dvs. även till neutralitetsförkunnelsen." Tanken är spännande, intelligent och fint antydd. Men, som jag ser det, borde författaren inte låtit det stanna vid detta. Med hjälp av tillgängliga teorier om förhållandet mellan övertygelse och ansvar borde det varit möjligt att utreda och litet mer pregnant karaktärisera vad Barry Holmström intuitivt — och säkert med all rätt — uppfattar som en ledande, underförstådd problematik i debatten om Sveriges förhållande till omvärlden.

Om författaren i linje med dessa båda exempel hade framhävt vad som var — och i förekommande fall borde ha varit — politikernas problemuppfattning, skulle han ha haft tillgång till en rikare uppsättning av bedömningsgrunder än dem han nu har arbetat med. Historiskt sett föregick visserligen i nästan

samtliga fall diskussionen om vad som hände i Korea opinionens överväganden om vilket som var det rätta handlandet för Sveriges vidkommande och innebörden av den neutralitetspolitiska hållning som vi borde eftersträva. En sådan kronologisk synpunkt har för författaren förmodligen varit den avgörande, då han inte velat arbeta på det sätt som jag här har förespråkat. Men det är, som jag ser det, att överdriva betydelsen av debattens yttre karaktäristika. Primärt är det dock inte fråga om att skriva historia. Det väsentliga för en statsvetenskaplig bearbetning från innehållslig synpunkt måste vara att bringa reda i själva den problematik som diskuterades. Det syftet motverkas, om man lika troget som Barry Holmström strävar att återge "hur debatten faktiskt var".

Givetvis finns det en punkt, bortom vilken teoretiskt förarbete tenderar att göra den avsedda undersökningen överflödig. Varför skulle man studera ett litet fåtal elitdebattörer för innehållets skull, om man inte vore beredd att låta dessa själva bidra till elaboreringen av en problematik som också är deras? Så lyder en fråga, som ibland kan förefalla berättigad att ställa inför propåer i den riktning som jag här har förespråkat.¹⁰ Men knappast i ett fall, där de studerade debattörerna är så föga samarbetsvilliga. Och knappast i ett fall, där det förarbete som faktiskt företagits är av så blygsam omfattning som i Barry Holmströms fall.

3

Underlag för undersökningen utgör 75 tidningar, 29 tidskrifter samt det offentliga trycket från Sverige och Förenta nationerna. Tidningar och tidskrifter har utvalts så att alla åsiktsriktningar av betydelse blivit representerade. Vad gäller de förstnämnda tillkommer dessutom en medveten prioritering av sådana utgivningsorter där det förekommer mer än en tidning och där lokala debatter följaktligen är att räkna med.

I princip är det givetvis inte alldeles oproblematiskt att, utifrån en allmänföreställning om "koreadebat-

⁹ En terminologisk egendomlighet i sammanhanget är att författaren — tvärtemot gängse språkbruk — kallar den principfasta hållningen för "konsekvens-etisk" (s. 269). Detta betyder dock mindre, eftersom det klart framgår vad som avses. Senast, och mest grundligt, har problematiken kring övertygelse och ansvar hos Weber utretts hos H. H. Bruun, *Science, values and politics in Max Weber's methodology* (Copenhagen: Munksgaard, 1972), s. 267 ff. För grunddragen av Webers analys i Politik als Beruf jfr även ett kort avsnitt i H. Tingsten, *Från idéer till idyll* (Stockholm: P. A. Norstedt & Söners Förlag, 1966), s. 243 ff liksom i min egen avhandling *Debatten om forskningen och samhället* (Uppsala: Almqvist & Wiksell, 1971), s. 44 ff och 79 f.

¹⁰ Jfr min diskussion med Elias Berg i StvT 1971, s. 333 ff, särsk. s. 335.

ten" och genom att följa upp tidningarnas och tidskrifternas inbördes bevakning, skatta vilka tidningar och tidskrifter som förtjänar att beaktas.¹¹ Men som avhandlingen nu en gång blivit utarbetad är detta inte någon särdeles tungt vägande invändning. Praktiskt sett rör det sig om en totalundersökning av det som författaren säger sig vilja studera.¹²

Intressantare är en annan fråga, som måste kunna besvaras med hjälp av bakomliggande, teoretiska överväganden. Med koreadebatten avser Barry Holmström genomgående den debatt som avsatts i tryckta kvarlevor och som riktat sig till allmänheten. Praktiskt innebär det, att debatter i riksdagens utrikesutskott, inom partistyrelser och riksdagsgrupper och i näringslivets organisationer har hamnat utanför. I samtliga dessa fall är det rimligt att tänka sig att det förekommit meningsutbyten om koreakriget och den svenska utrikespolitiken. Vad är det då som berättigar författaren att nöja sig med den *offentliga* debatten?

Längs en synnerligen pragmatisk linje kan det hävdas, att det är lättare att på biblioteket undersöka tidningar, tidskrifter och riksdagstryck än att i arkiven jaga dagböcker, protokoll och annat internt material. Särskilt gäller detta om det rör sig om en diskussion, som bara ligger tjugo år tillbaka i tiden och där man kan vänta sig att de kanske mest intressanta, interna synpunkterna utväxlades telefonledes. Men som principiell legitimation att begränsa sig till det offentliga materialet duger det knappast att resonera längs den arbetstekniska linjen.

För en relationellt anlagd studie skulle problemet ställt sig olika beroende på vilken fråga Barry Holmström hade velat besvara. Exempelvis skulle det för en undersökning av det kalla krigets återverkningar på den svenska opinionen ha varit direkt fel att söka sig till internt material. Om uppgiften däremot hade varit att fastlägga vilka faktorer — och däribland idéer och uppfattningar bland inflytelserika personer och grupper — som bestämde den svenska utrikespolitiken, hade det varit högst betänkligt att nöja sig med tidningar, tidskrifter och offentligt tryck. För att rätt kunna bedöma vad som spelade någon roll, kan forskaren sällan alldeles försumma att ta sig en titt bakom den officiella fasaden.¹³ I fråga om studier, där idéer ses som led i ett händelseförlopp, kan man således komma till skilda slutsatser beträffande lämpligheten av att begränsa sig till det offentliga materialet.

Men nu rör det sig om en innehållslig studie av ståndpunkter och argument, som studeras oavsett deras bakgrund i utomintellektuella förhållanden och oavsett deras praktiska genomslagskraft. Problemet

om det offentliga materialet måste då ställas annorlunda.

Längs en strikt *empirisk* linje tvingas man förutsätta, att det faktiskt inte förekom någon annan argumentering än den som kom till offentligt uttryck. Vore något sådant ett realistiskt antagande i ett fall som detta?

Vid den första genomläsningen av boken fäste jag mig vid att någon ekonomisk argumentering nästan alls icke tycks ha förekommit bland andra än de kommunistiska debattörerna. I den engelska sammanfattningen (s. 326) skriver författaren, att den svenska utrikespolitiken var problematisk från såväl ideologisk som ekonomisk synpunkt. I båda dessa hänseenden var Sverige "firmly tied to one side of the bipolar world that had come into existence . . . This 'bias' was, of course, important from the point of view of freedom of action and credibility. The importance of the economic ties was very little discussed, except by the Communists". Och, såvitt jag kan se, förekommer det bara en enda gång i avhandlingen, att problemet berörs av någon ickekommunistisk debattör. Elis Håstad förklarade (s. 274) i riksdagsdebatten om den nedlagda rösten i fråga om aggressionsförklaringen mot Kina i januari 1951, "att vi inte fick föra en politik som ledde till nya ekonomiska svårigheter i en redan besvärlig situation". Praktiskt taget genomgående argumenteras i politiska och militära termer. Hur skall det tolkas? Var de ekonomiska synpunkterna på beroendet av västmakterna inte lika påtagligt

¹¹ En tekniskt egendomlig sak, som hör samman med författarens metod att samla in materialet genom att studera de polemiska förvecklingarna, är att källförteckningen upptar citerade och inte, som det naturliga vore, genomgångna tidningar och tidskrifter. Det viktiga för den som kommer efter är rimligen att få veta vilka periodica författaren har gått igenom och inte var han har funnit något att beakta.

¹² Vid disputationen framhöll författarens egen opponent, fil. kand. Sture Blomgren, att det i huvudsak bara var materialet från radion och de kristna samfundens tidskrifter som inte kommit med. På detta svarade Barry Holmström, dels genom att påpeka att inspelningarna från utrikeskrönikor och dylikt blivit förstörda och dels genom att medge, att han, på grund av att den kristna debatten fördes utan kontakt med debatten i övrigt, nog kommit att försumma specifikt kristna synpunkter i den mån sådana faktiskt förekommit.

¹³ En annan sak är, att man i svensk statskunskap, med dess tradition av framgångsrika arkivstudier, kanske ibland har överdrivit behovet av internt material för studiet av det politiska skeendet. Saken diskuteras på ett intressant sätt av Stig Hadenius i hans recension av Björn Molins doktorsavhandling om tjänstepensionsfrågan i StvT 1965, s. 357 f.

närvarande dåförtiden, som de har varit under senare år? Eller var det blott så att de inte redovisades i den offentliga debatten?

Båda förklaringarna tedde sig i förstone lika rimliga, och saken föreföll mig därför värd att undersöka. Var, om inte i Exportföreningens och Industriförbundets interna rådslag, kunde man vänta sig att finna det slags synpunkter, som förekommer så sparsamt i det material som författaren har gått igenom? Så resonerade jag. Och vad fann jag? Ja, jag skall inte påstå att dessa organisationers utförligt avfattade protokoll omedelbart gendriver författarens uppfattning, att det räcker att koncentrera sig till den offentliga debatten. Men ett och annat, som kunde ha stimulerat författarens nyfikenhet, finns där onekligen. Ingående diskuterades i båda organisationerna råvaruförsörjningen och den ekonomiska försvarsberedskapen i perspektivet att Storbritannien och Förenta staterna kunde tänkas göra svårigheter vad gäller vissa strategiska metaller såsom exempelvis koppar och transformatorplåt.¹⁴ Likaså återkommer flera gånger i Exportföreningens protokoll problemet med den amerikanska svartlistningen av svenska företag, som sände varor österut.¹⁵ Det vore dock direkt fel att påstå, att det någonsin ifrågasattes att regeringen skulle föra en mer västorienterad politik, som skulle göra det lättare för exportindustrin att arbeta. De båda styrelsernas refererade överläggningar gällde de praktiska konsekvenserna av det utrikespolitiska läget sådant det nu en gång var; utrikespolitiken som sådan diskuterade man ej. Därför måste jag nog medge, att författaren i ljuset av denna kontroll kan försvara sin avgränsning till det offentliga materialet.

Riktigt säker kan dock Barry Holmström inte vara. I organisationernas protokoll känns vittringen efter det slags realpolitiska argument kring råvaruförsörjning och annat som *kan* ha förekommit i kretsen kring Östen Undén, Tage Erlander och den dåvarande handelsministern John Ericsson i Kinna, vilken sannolikt var den som förmedlade den sortens synpunkter i regeringens överläggningar. Genom intervjuer och arkivstudier borde det inte ha varit omöjligt att klarlägga om den ekonomiska argumenteringen saknades även där. Först därefter skulle författaren på empiriska grunder kunna hävda, att det räcker att koncentrera uppmärksamheten till det offentliga materialet då man undersöker svenska föreställningar om koreakriget och deras återverkningar på vår utrikespolitik.

Men det finns också — det skall inte fördöljas — ett mycket mera smidigt sätt att försvara sig gentemot dem som söker sak längs den empiriska linjen. Barry Holmström kan hänvisa till den innebörd, som

ordet "debatt" har i svensk normalprosa. Då vi säger, att någon viss föreställning eller idé förekommit "i debatten", menar vi, såvida uttrycket inte närmare kvalificeras, att tanken har uttalats inför offentligheten. På så vis kan författaren göra det skäligen enkelt för sig. Förutsättningen är, att han inte har uttalat sig om orsakerna till den förda politiken; i sådant fall vore det orimligt att bortse från vad som sades och gjordes bakom kulisserna. Men några utfästelser i den riktningen förekommer, såvitt jag kan se, ingenstans i avhandlingen. Må vara att statsledningens ifrågasatta perspektiv — och än mer så enligt den av mig förespråkade accentförskjutningen — ordnar studiet av meningsbrytningarna. Likafullt är det bara den offentligt förda diskussionen, som författaren har strävat att utreda.

Om någon ihärdig empiriker väljer att ripostera genom att ifrågasätta om vardagsspråkets uttryckssätt kan principiellt försvaras, behöver Barry Holmström för den skull inte bli svarslös. Underförstått utgår denna andra försvarslinje från det *normativt* bestämda begreppet 'offentlighet' i den liberala demokratins teori. I samma sfär av idéer som värdet av debatt som ett medel att utrona sanning och rätt möter vi uppskattningen av offentligheten som en kritisk instans. En publik är inte detsamma som en folkhop. Den bildade allmänheten som läsande, lyssnande och diskuterande publik är den resonansbotten, mot vilken den offentliga opinionen utbildas. Offentligt utvecklade åsikter tänkes definitionsmässigt vara något förmer än det slags opinioner som moderna tidens opinionsundersökare lyckas registrera. Enligt teorin är den offentliga debatten en korrektionsmekanism, som systemet inte kan undvara om det vill fortsätta att vara en liberal demokrati. Klyftan mellan ideal och verklighet på detta område har måhända vidgats.¹⁶ Icke desto mindre finns det nog

¹⁴ Protokoll fört vid sammanträde med Sveriges Industriförbunds styrelse 13/9 1950 §§ 2 och 3 samt Protokoll fört vid sammanträde med Sveriges allmänna exportförenings styrelse 13/9 1950 § 3.

¹⁵ Protokoll fört vid sammanträde med Sveriges allmänna exportförenings styrelse 15/11 1950 § 6, 13/12 1950 § 2, 17/1 1951 § 3 samt 14/2 1951 §§ 2 och 3. För en kortfattad redogörelse för de olika former av diskriminering och embargo som var aktuella vid denna tid se G. Adler-Karlsson, *Handeln mellan öst och väst* (Prisma/Verdandi, 1969), s. 23 ff.

¹⁶ Detta är tesen i J. Habermas, *Strukturwandel der Öffentlichkeit*. Untersuchungen zu einer Kategorie der bürgerlichen Gesellschaft (Neuwied: Luchterhand, 1962). Själva begreppet utreds på ett intresseväckande sätt av samme författare i hans artikel om "Öffentlichkeit" i E. Fraenkel & K. D. Bracher, Hrg., *Staat und Politik* (Frankfurt: Fischer Taschenbuch Verlag, 1972), s. 220 ff.

ofta inte något annat, någotsånär hållbart skäl att begränsa sig till det offentliga materialet, då man genomför en innehållslig undersökning av en debatt, än just denna, något tautologiska tanke, att den offentliga debatten är den politiska diskussion som främst är värd att undersökas i en liberal demokrati.

4

Begreppsanalys och hållbarhetsprövning av centrala påståenden i ett dagspolitiskt meningsutbyte förutsätter en långt driven förmåga att begagna sig av språkets möjligheter. Att konstatera metodiska brister och förtjänster hos en författare, som går kvalitativt till väga, blir därmed till icke ringa del en fråga om att bedöma sättet att skriva. Barry Holmström besitter i hög grad förmågan att uttrycka sig koncist och pregnant. Hans stil är varken kraftfullt oemotståndlig eller utsökt avklarnad som hos tänkbara förebilder i en äldre generation av svenska statsvetare. Ett sinnrikt laborerande med reservationer är vad som mest av allt utmärker framställningen. Särskilt fina avsnitt har på det sättet blivit den inträngande analysen av lagligheten av olika beslut fattade i Förenta nationerna (s. 129 ff och s. 186 ff) och av sambandet mellan olika punkter i FN-resolutionen i januari 1951 (s. 264 ff). Frånsidan av all denna nyansering framträder i författarens underlåtenhet att dra ihop trådarna i slutet av varje resonemang. Vill man vara generös kan man säga, att författaren inte vill rasera den komplicerade bild som han har konstruerat. Vill man vara kritisk kan man säga, att han tenderar att vilja behålla resultaten för sig själv.

Skulle då undersökningen ha vunnit på att kompletteras med kvantitativa beräkningar rörande förekomsten av vissa temata och sambandet dem emellan? Så lyder den fråga som regelmässigt inställer sig inför en avhandling av denna typ. En kvantifiering av olika argumenttyper ger definitionsmässigt ett större mått av reliabilitet: resultaten vinner i tillförlitlighet som mätningar betraktade. Men självfallet beror det på frågeställningen, om detta samtidigt leder till en bättre validitet; giltigheten hos vår uppfattning av det som skulle mätas kan i vissa fall bli sämre, om vi nyttjar kvantitativ metod för att utröna vilka argument som förtjänar att analyseras. Frågan är, om vi inte här har att göra med ett sådant fall. Från sin teoretiska utgångspunkt — att vilja göra en i strikt mening innehållslig studie — bör författaren principiellt inte vara intresserad av annat än att ett argument faktiskt förekommer. Hur ofta och i vilka olika sammanhang de förekommer är av underordnad betydelse. Jag menar nog därför att författarens bedömning (s. 7 f) låter sig upprätthållas. I samma mån som han eftersträvar en renodling av

det innehållsliga perspektivet, i samma mån avtar värdet av kvantitativa beräkningar. Det viktiga blir då i växande utsträckning att tanken faktiskt har uttalats och *vad* den innebär och i avtagande mån med vilken frekvens och i vilka kombinationer den har kommit till uttryck.

Som ett allmänt omdöme måste därför gälla, att det är i strikt metodiskt hänseende som det finns minst att invända. Kvalitativ idéanalys av en innehållslig problematik bör — i enskildheterna — bedrivas just så som Barry Holmström gör. Det är inte många avhandlingsförfattare som på detta sätt genom en hel framställning lyckas vidmakthålla en så hög nivå i fråga om analytisk skärpa och inte alls förfalla till de betydligt enklare konsterna att referera och parafrasera.

Sedan detta blivit sagt skulle jag också under denna punkt vilja hävda, att författaren tar alltför lätt på problemet att klargöra sina teoretiska och metodiska utgångspunkter. Närmare bestämt är det slående, att han alls icke skiljer mellan överväganden i dessa båda hänseenden. Inledningsvis deklarerar Barry Holmström som sitt syfte att studera debatten från innehållslig synpunkt. Detta är, som jag ser det, ett *teoretiskt* ställningstagande av betydande räckvidd.

Omedelbart sedan författaren meddelat sitt innehållsliga syfte — i samma stycke rentav — övergår han till att tala om att ett kvalitativt tillvägagångssätt är det enda som kan komma i fråga (s. 6 ff, särsk. s. 8). Men detta senare är dock något annat och *metodiskt*, som inte är oupplösligt förbundet med en innehållslig anlagd studie. Då man bedriver innehållslig idéanalys är det, lindrigt talat, diskutabelt i vad mån man är betjänt av kvantitativa beräkningar. I fråga om relationellt anlagda studier däremot är det utan vidare rimligt att tänka sig såväl kvalitativ som kvantitativ analysteknik.

För Barry Holmströms praktiska problem spelar det kanske inte så stor roll, att han underlåter att skilja mellan en kvalitativ analysteknik och en innehållslig inriktning. Hans studie är ju utan minsta tvekan innehållslig och kvantitativ. Men rätt skall vara rätt. I ett annat sammanhang skulle en sådan begreppsglidning ha kunnat leda till att en kombination av relationell inriktning och kvalitativ analysteknik tänkts vara omöjlig. Skillnaden förtjänar därför att understrykas.

5

Då man skall sammanfatta vad Barry Holmström har kommit fram till, kan det vara lämpligt att skilja mellan vad som är avhandlingens sensmoral och vad som är dess resultat.

Sensmoralen spelar säkert en viktig roll för författaren, även om hans stilkänsla förbjuder honom att skriva den läsaren på näsan. Liksom alla goda skribenter är Barry Holmström angelägen att inte beröva läsaren övertygelsen att vara intelligent och själv kunna dra sina slutsatser. Som jag uppfattar författaren, argumenterar han längs åtminstone tre sådana, indirekta linjer. För det första vill han, som jag redan inledningsvis framhöll, fästa vår uppmärksamhet på den roll som paradigmet om en oförsonlig motsättning mellan öst och väst spelade för den tidens sätt att uppfatta vad som hände. För det andra anklagar han ledarskribenter och politiker för att vilseleda allmänheten. Redan på den tiden då det begav sig borde det ha varit möjligt att vara litet mer självkritisk. Så fattar jag författarens ofta implicerade, medvetet moraliserande synpunkt. Längs en tredje linje vill författaren få oss att reflektera över den eviga brottningen mellan övertygelse och ansvar, som grundkomponenterna i det predikament som tillkommer handlingens människor.

Resultatet, å andra sidan, måste bedömas utifrån den uttalade avsikten. I inledningen (s. 6) skriver författaren, att han "har velat undersöka hur man beskrev, förklarade och värderade händelserna och hur man karakteriserade de aktörer som uppträdde på den internationella arenan. Vilka var krigets orsaker, vilka konsekvenser kunde det få och hur borde konflikten lösas? Vilka motiv tänktes vara bestämmande för de olika parterna och vilka mål antogs de sträva efter? Frågor av denna typ sysselsatte ständigt talare och skribenter. Min första uppgift är alltså att beskriva, analysera och kritisera de svenska debattörernas påståenden och resonemang om händelserna i Korea och på det internationella planet under krigets olika skeden. Min andra frågeställning gäller en följdföreteelse till den egentliga koreadebatten. Hur ansågs Sverige böra agera i koreafrågan och vilka konsekvenser hade olika ståndpunktstaganden för den traditionella svenska utrikesdoktrinen? Hur tolkades Sveriges agerande — eller brist på agerande — i termer av alliansfrihet, neutralitet, trovärdighet och handlingsfrihet?"

Det säger sig självt, att svaret på sådana frågor inte låter sig sammanfattas i en enda mening. Hela boken blir på ett vis resultatet, då man ställer sig detta slags brett beskrivande uppgifter. Men ett huvudresultat, utöver den genomgående nyanserade och djupt penetrerande skildringen av hur man resonerade, låter sig ändå urskiljas. Problemet ställs aldrig uttryckligen i avhandlingen. Men frågan är underförstått hela tiden närvarande, och svaret är inte att ta miste på. Hur återverkade koreakriget på Sveriges utrikes-

politiska doktrin? Så lyder frågan. Svaret består av två delar, förefaller det mig. För det första lärde vi, menar Barry Holmström, att problemet kan uppfattas olika i olika skeden av ett krig: trovärdigheten och rörelsefriheten avgörs ytterst av styrkeförhållandena i själva situationen. För det andra lärde vi, menar författaren vidare, att medlemskapet i Förenta nationerna är svårare att förena med grundtesen i den svenska utrikespolitiken — att förena trovärdighet och handlingsfrihet — än vad vi från början hade räknat med. Men, som sagt, för att upplevas som riktigt övertygande kunde och borde tesen ha drivits inom ramen för ett grepp om ämnet, som hade varit fastare och mera samlat. Det skulle ha givit åt både frågan och svaret ett större mått av precision.

Genomgående har jag i denna anmälan velat markera, med vilket stort mått av ambivalens som jag har tagit del av Barry Holmströms framställning av koreakriget i svensk debatt.

Å ena sidan är avhandlingen från teoretisk synpunkt knappast förebildlig. Min huvudanmärkning är, att författaren på ett otillräckligt sätt har besinnat följderna av att han väljer att företa en innehållslig undersökning av koreadebatten. Teoretiskt förarbete kan inte undvaras bara därför att man bestämmer sig för att uppmärksamma en diskussion mera med tanke på vad som sägs och mindre därför att den säger något om det samhälle och de personer som uttalar sig. Följden av detta slags överväganden borde ha blivit, menar jag, att författaren lagt större vikt vid hur koreakriget inverkade på de offentligt uttalade uppfattningarna om Sveriges utrikespolitik. Det specifikt svenska problemet borde på ett mer uttalat sätt tillåtits vägleda genomgången av materialet. En sådan förskjutning av accenten skulle ha givit större stadga åt framställningen som helhet.

Å andra sidan har avhandlingen i mer begränsat, metodiskt hänseende betydande förtjänster. Inriktningen på det offentliga materialet och inskränkningen till att enbart begagna kvalitativ analys teknik låter sig försvaras. Och i fråga om noggrannhet och precision i varje enskilt resonemang, liksom då det gäller strävan till intellektuell integritet inför en politiskt kontroversiell problematik, måste framställningen betraktas som mönstergill. Nästan samma sak kan sägas om författarens framställningssätt. Någon gång kan det tyckas ligga alltför nära den operonligt invecklade stil som odlas i förvaltningen. Men det är inte något dominerande intryck. Som helhet är texten personligt hållen och präglad av sin författares intelligens och sinne för diskret ironi.

Egendomligt är det därför att Barry Holmström inte velat begagna sin obestridliga kapacitet till att

litet mera tänka igenom sin uppläggning. Visserligen lägger han stor vikt vid sådana allmänt idékritiska principer som semantisk klarhet, empirisk hållbarhet och logisk konsistens i argumenteringen. Till indelning av debattörerna tjänar visserligen i de "koreanska" kapitlen den allmänpolitiska motsättningen i svensk inrikespolitik mellan kommunisterna och de övriga partierna och i de "svenska" kapitlen mellan dem som menade att vi borde ansluta oss till västmaktsalliansen och dem som önskade att vi skulle upprätthålla vår alliansfrihet. Men längre än så har Barry Holmström inte drivit sina förberedande överväganden. Varför?

Tankemässigt rör det sig om ett felslut från författarens sida — därom är jag övertygad. Barry Holmströms inriktning är innehållslig och inte relationell; detta har han alldeles klart för sig. Men därav följer *inte* — där ligger felet — att den innehållsliga frågan om vad debatten handlar om inte i förväg skulle kunna och behöva bearbetas genom något slags resonemang. En sak är att Barry Holmström avstår från att begagna koreadebatten som data till belysning av andra frågor än dem som förekommer i debattörernas eget samtal. En annan sak är att vilken som helst innehållslig problematik förtjänar att något litet utmejslas, innan man griper sig verket an.

Och i grunden är detta felslut psykologiskt betingat — därom är jag också övertygad. På sitt sympatiskt stillsamma vis har Barry Holmström velat reagera mot de tendenser till rastlöst och obegåvat spegelfäkteri, som utmärker så mycket av det som förekommer i modern statskunskap. Själv har han inte velat hamna i något ofruktbart teoretiserande. Med all respekt för denna prisvärda ambition måste det nog sägas, att risken i hans fall inte kan ha varit särdeles stor. Den klokhet och det omdöme, som Barry Holmström visar i analysen av andras inlägg i det ordnade samtalet, borgar för att litet mer av energisk precisering av ramen kring det egna bidraget inte skulle ha behövt leda till några orimligheter.

Sverker Gustavsson

GÖRAN HYDÉN: *Socialism och samhällsutveckling i Tanzania. En studie i teori och praktik.* Staffanstorps: Bo Cavefors Bokförlag 1972.

Studiet av den Tredje Världens politiska system fick ett kraftigt uppsving i början av sextioalet, då de funktionalistiska analysmodellerna introducerades i statskunskapen av bl. a. Gabriel Almond. De kombinerades ofta med David Eastons systemteori. Upphävandet av den tidigare begränsningen till

formella politiska institutioner gav möjligheter att beskriva och jämföra de nya politiska system som växte fram. En rad statsvetare från USA och Europa drog ut, främst till Afrika, för att studera och klassificera de nya staterna. Tron på de nya teoriernas användbarhet var stor i början på sextioalet, men i dag, tio år senare, är man mycket mera tveksam.

Ganska snart framfördes vägande kritik av analyserna av de nya systemen av bl. a. Aristide Zolberg. Man hade alltför mycket sett till ytan, till vad de nya ledarna sagt, till de ideologier dessa utvecklade. Om man i stället gjorde sig besväret att studera hur de politiska systemen verkligen fungerade, fann man att skillnaderna inte var så stora. Man fann även snart att de funktionalistiska teorierna inte var så användbara om man ville studera hur politiska system förändras och utvecklas. När Almond och andra sökte göra sina teorier mera lämpade för att studera politisk utveckling, visade det sig ofta leda till etnocentrism, målet för utvecklingen blev, mer eller mindre klart uttalat, de västerländska liberala demokratierna. Ännu en starkt vägande kritik av de funktionalistiska teorierna var att de gav alltför lite utrymme åt de internationella faktorernas inverkan på ett lands politiska system.

På senare år har marxistiska teorier om underutveckling utformats, utgående från Lenins teorier om imperialismen. För många samhällsvetare, inte minst i Sverige, har dessa uppfattats som mera användbara vid studiet av den Tredje Världens problem. Dessa teorier är väl lämpade för att analysera systems förändring, och de internationella faktorerna har ju en helt central betydelse.

Göran Hydén har tidigare, bl. a. i sin doktorsavhandling, på ett mycket fruktbart sätt använt sig av funktionalistiska analysmodeller för att studera den afrikanska verkligheten. Men nu har även han blivit besviken. I inledningskapitlet till sin nya bok kritiserar han funktionalister och systemteoretiker för att alltför mycket ha ägnat sig åt teoretiserande på makronivå till förfång för den empiriska prövningen.

Men om funktionalismen inte är användbar, så utgör de nymarxistiska teorierna, sådana de utvecklats av bl. a. Andre Gunder Frank, alls inget alternativ. Även dessa forskare har alltför mycket sysslat med makroteoretiserande. Hydéns kritik av dessa makroteorier är hård, men det tycks vara en kritik som blir allt vanligare vid universiteten i Afrika. Teorierna har utarbetats av européer och amerikaner i sina "akademiska elfenbenstorn" och utifrån sina västerländska referensramar. När dessa vetenskapsmän sedan går ut för att studera den afrikanska

verkligheten, är man bara ute efter att få sina egna eleganta teorier bekräftade.

Det är inte svårt att instämma i mycket av Hydéns kritik. U-landsforskningen har alltför mycket varit inriktad på teori, anknytningen till empirin har varit för svag. Detta har allvarligt begränsat värdet av de teorier som utarbetats. Bristerna har av naturliga skäl främst gällt den forskning som bedrivits vid i-landsuniversitet, men har funnits även vid u-landsuniversitet, där västerländska gästforskare utövat ett dominerande inflytande. Det är förmodligen riktigt, som Hydén antyder, att de viktigaste bidragen till vår kunskap om u-länderna kommer först när dessa kan frambringa egna kvalificerade samhällsvetare.

Men om kritiken av makroteorierna är riktig, så går Hydén i sitt inledningskapitel alltför långt i sin kritik av det teoretiska forskningsarbetet och tycks nästan komma nära en ateoretisk ståndpunkt. Med hjälp av en något olycklig figur tycks han vilja hävda, att ju mera begränsad en teori är, dess större är dess förmåga att förklara verkligheten. Lyckligtvis visar den fortsatta framställningen i boken, att Hydén ofta anknyter till samhällsvetenskapliga teorier om utveckling och underutveckling. Författaren visar sig även i inledningskapitlet något avvisande till strävandena mot ökad tvärvetenskaplighet och till internationella jämförelser. Men i analysen av Tanzania förekommer en rad ekonomiska och sociologiska iakttagelser, bl. a. i avsnitten om jordbruket och industrin. Internationella jämförelser förekommer också, speciellt jämförelser med andra länder i Tredje Världen som valt en socialistisk utvecklingsstrategi.

Hydéns främsta syfte med boken är att analysera utvecklingen i Tanzania efter 1967. Detta år publicerades den s. k. Arushadeklarationen, där riktlinjerna för en socialistisk utveckling drogs upp. Hydén koncentrerar sin analys på de svårigheter, som här mött försöken att genomföra de socialistiska målsättningarna i den tanzanianska verkligheten. Helt naturligt blir det då marxistiska snarare än funktionalistiska analysmodeller som blir aktuella, både nymarxistiska och mera ortodoxa. Författaren är som nämnts mycket kritisk till de nymarxistiska teorierna. Men i den konkreta analys som Hydén genomför, visar det sig att han i flera fall kommer fram till teoretiska slutsatser som mycket liknar dem som dragits av nymarxistiska analytiker. Detta gäller exempelvis beträffande svårigheterna att genomföra socialism i ett land som inte genomgått en väpnad befrielsekamp.

Hydéns kritik av nymarxisterna går bl. a. ut på att

de övergivit sambandet mellan produktivkrafterna och produktionsförhållandena och därmed ryckt undan själva grundvalen för den marxistiska samhällsvetenskapen. Den beroende ställningen gentemot det internationella kapitalistiska systemet gör, att u-länderna inte kan vänta på att förändringar i produktivkrafterna skall leda fram till revolutionära omvälvningar. Revolutionen drivs fram som en reaktion mot det internationella beroendet. Man söker så med hjälp av förändrade sociala strukturer och med hjälp av ideologin driva fram förändringar i den ekonomiska basen.

Nymarxisterna har använt klassbegreppet utan relation till produktivkrafterna. Men det är då mindre användbart. Klassanalysen är användbar i u-länder, där kolonialismen skapat en inhemsk eller utländsk kapitalistklass, som genererar sin egen socialistiska opposition. Den är även användbar i länder, som genomgått krig och gerillakamp, som brutit ned de traditionella strukturerna och skapat nationella solidaritetsband. Men den är inte användbar i ett land som Tanzania. Kolonialismen hann aldrig utveckla en kapitalistisk marknadsekonomi, som bröt ned de traditionella strukturerna. Bondesamhället lever kvar i stort sett oförändrat. De få arbetarna har ännu inte utvecklat något klassmedvetande. Eliten i Tanzania kan inte sägas utgöra någon social klass. De äger inte produktionsmedlen och banden med hemtrakten och slakten är starkare än känslan av samhörighet inom eliten. Nymarxister ser ofta eliten i Tredje Världen som en utväxt av kapitalistklassen i västvärlden, men detta stämmer inte beträffande Tanzania, speciellt inte efter de senaste årens medvetna försök att intaga en mera självständig hållning gentemot den internationella kapitalismen.

Socialismen i ett land som Tanzania, där det saknas utbildade klasser och där de traditionella strukturerna lever kvar i stort sett orörda, kommer att få ett annat utseende än i exempelvis Kina och Vietnam. Det finns mycket som tyder på att den tanzanianska socialismen kommer att utvecklas på det traditionella bondesamhällets villkor. Det ledande skiktet har starka rötter i bondesamhället och Nyerere har i utarbetandet av sin utvecklingsstrategi mycket starkt påverkats av traditionella värderingar.

Nyereres utvecklingsstrategi är starkt inriktad på en rättvis fördelning av samhällets resurser. Dessa jämlikhetsidéer stämmer väl överens med traditionella värderingar. Jämlikhetssträvandena har lett till en satsning på landsbygden framför städerna, på jordbruket framför industrin. Inom jordbrukspolitiken sker en massiv satsning på kollektiva produktionsformer, s. k. ujamaa-byar. Även om ujamaa-

programmet ännu bara befinner sig i inledningsskedet, kan man säga, att det hittills genomförts på det traditionella samhällets villkor. Inga stora omvälvningar av den sociala organisationen har försökts.

Om satsningen på fördelning alltså varit stark, så har behovet av att åstadkomma en tillväxt av samhällets resurser kommit alltmera i bakgrunden på senare år. Ekonomiska överväganden får allt mindre betydelse. De statliga industriföretagen har ägnats ganska litet intresse och haft stora svårigheter. Ujamaabyarna "är inte i första hand till för att göra folk rika utan som ett nytt sätt att socialt umgås med varandra".

Politiken har en central betydelse i Tanzania. Partiet, TANU, har givits en allt starkare makt-position. Partiets arbete har främst varit inriktat på att utöva kontroll över alla institutioner i samhället. Men denna kontroll har i ganska liten utsträckning använts för att driva fram en förändring av den ekonomiska basen. Skillnaden är här stor gentemot partierna i exempelvis Sovjet och Kina. TANU har mobiliserat befolkningen, men i avsaknad av klassmedvetande svarar den inte med utvecklingsansträngningar. Partiet har inte lyckats övertyga befolkningen om att man måste göra egna uppoffringar. Det myckna talet om socialism har väckt förväntningar om kommande materiella utdelningar, som ersättning för att man visar lojalitet mot partiet. Hos Nyerere är moraliska faktorer ofta viktigare än ekonomiska, men det gäller knappast för vare sig de flesta bönder eller för eliten. Som vi sett har den tanzanianska revolutionen begränsat sig till den sociala strukturen och till ideologin, medan den ekonomiska basen lämnats nästan helt orörd. Därför är utsikterna inte ljusa att förväntningarna om materiella förbättringar skall uppfyllas.

Göran Hydén har i sina skrifter på svenska, på ett förtjänstfullt sätt, sökt att något nyansera den romantiska syn på utvecklingen i Tanzania som finns i breda kretsar i Sverige. Denna polemiska avsikt har fått honom att särskilt uppehålla sig vid drag i samhällsutvecklingen som inte riktigt stämmer med denna romantiska syn. Detta gäller även denna bok. Hydén har här på ett klagande sätt visat på tendenser i den tanzanianska utvecklingen som blivit alltmera märkbara på senare år.

Jan Andréasson

Genmäle till Jan Wibble och Claes Wiklund

I StvT 1973: 2 ingår en av Jan Wibble och Claes Wiklund (härefter WW) författad anmälan av min

doktorsavhandling *Partiopinioner och utrikespolitik* (härefter POU). Det är inte fråga om en rutinrecension; WW har utförligt och synpunktsrikt granskat min text. Recensionen är till sin grundton positiv, och för mig är det naturligtvis trevligt att bli uppmärksammas i utländsk fackpress. Det är då med en rätt stark känsla av olust jag fattar pennan för att be om utrymme för ett genmäle. Recensenterna har emellertid på flere punkter gått vilse, och särskilt i ett avseende ger de en så felaktig bild av min bok, att jag anser det nödvändigt att komma med ett tillrättaläggande.

WW inleder sin recension med en alldeles korrekt presentation av bokens syfte och uppläggning. De säger därefter sig lägga tonvikten vid tre problem som de uppfattar som centrala för avhandlingens, nämligen: 1) förhållandet mellan dagspress och partier i Finland; 2) den innehållsanalytiska metoden; samt 3) den förklarings-skiss jag presenterar. Jag strukturerar mitt genmäle så att jag i en första avdelning tar upp några huvudpunkter i WW:s diskussion av representativitetsproblemet och förklarings-skissen. I en andra avdelning bemöter jag sedan deras kritik av den innehållsanalytiska metoden.

I

Syftet med POU är att beskriva den partipolitiska pressdebatt, som förts i Finland kring nio utrikespolitiska situationer samt att teckna en förklarings-skiss av varför debatten tog de former den gjorde. Denna skiss är till sin natur teleologisk — aktörernas handlande förklaras med hänvisning till deras mål och syften. Aktörer är de politiska partierna och undersökningsmaterialet utgörs av pressledare. Detta grepp förutsätter då att pressopinionerna äger representativitet för aktörerna; att partierna kan dirigera pressens uppträdande. WW anför här betänkligheter och ställer frågan i vilken utsträckning pressen i Finland verkligen är bunden till de politiska partierna. Vidare frågar de vad jag menar med partipress.

Under begreppet partipress för jag tidningar som deklarerar sig som språkrör för ett parti (POU, 22), detta dock med undantag om vilka nedan blir tal. Beträffande tidningarnas representativitet för jag en diskussion som WW (131) emellertid finner vara bristfällig och otillräcklig. Naturligtvis kunde jag ha dröjt utförligare vid dessa frågor. Nu förhåller det sig dock faktiskt så att det inte erbjuder större svårigheter att i Finland klassificera tidningarna i partipress och övriga och att påvisa de kanaler partierna har till sin press — representativitetsfrågan är på det hela taget inte så problematisk som den

kanske är i de övriga nordiska länderna.¹ Hithörande frågor behandlas f. ö. utförligt i de skrifter av finska författare jag stöder mig på — av naturliga skäl har WW inte kunnat ta del av dessa arbeten.² I stället åberopar de (131 n. 7) ett par engelskspråkiga, för bred publik avsedda arbeten som gör gällande att relationen press—parti i Finland har antagit lösare former i ett längre tidsperspektiv: antalet partitidningar har minskat under senare decennier. Vad denna generella sats har för relevans i det sammanhang som här är aktuellt är svårt att förstå.

Partibundenheten kan illustreras med ett exempel som hänför sig till den av WW efterfrågade innehållsmässiga överensstämmelsen mellan parti och press. Jag utnyttjar tillfället att helt kort presentera resultaten av en undersökning om förekomsten av cirkulärledare i finsk partipress.³ För de partier som kunde beaktas i undersökningen erhöles följande procentuella andelar cirkulärledare (av samtliga ledare):

Samlingspartiet	35,5
Centerpartiet	59,6
Socialdemokraterna	63,6
Folkdemokraterna	62,6
Samtliga	55,7

Konklusionen är då att varannan ledare i finsk partipress har tillverkats på annat håll än redaktionen. Resultatet kunde ge underlag till rätt så sorgmodiga reflexioner kring den fria opinionsbildningens villkor, men dessa kan anstå. Det väsentliga är här att siffrorna pekar på en stark innehållsmässig bundenhet hos pressen. Mer än var tredje ledare i högertidningarna och mer än varannan ledare i de övriga tidningarna härstammar direkt från partimaskineriet — vi får en bild av ett starkt centraldirigerat pressinnehåll.

Detta har då gällt partipressen i Finland mer generellt. Alltnog: WW finner att representativiteten på det hela taget är acceptabel för fyra av de sju partier jag analyserar. Detta är alldeles riktigt. Emellertid vill de inte gå längre än så här — övriga partier menar de vara svaga punkter (WW, 131). De tre partier mot vilka de reser invändningar är då SFP, FFP och ASSF.

För de två sistnämnda anför de å ena sidan att dessa partier representerats av endast en tidning (Turun Sanomat, Päivän Sanomat). Detta är ju ett ganska häpnadsväckande argument i en representativitetsdiskussion: PS skulle alltså inte vara representativ vis-à-vis ASSF eftersom partiet har bara denna enda tidning (?). Förhållandet är väl snarast det motsatta. Att tidningen inte har utkommit under alla situationer kan väl inte heller — som WW å andra sidan förefaller hävda — innebära att ASSF över-

huvudtaget inte kan beaktas: att PS inte existerade 1955—56 betyder väl inte att den brister i representativitet 1958—63! Samma gäller förhållandet mellan FFP och Turun Sanomat, men här kvarstår dock det av mig påpekade (POU, 16) och av WW uppmärksammade problemet med tidningens formella oberoende av partiet under de två sista undersökningsåren.

Annorlunda är läget beträffande SFP, där tidningarna inte deklarerar sig som partiorgan. WW refererar mina reservationer i detta avseende,⁴ och framkastar tanken att de svenskspråkiga tidningarna kunde ha lämnats utanför de kvantitativa mätningarna. Jag är numera beredd att ge dem rätt på denna punkt: detta hade säkert varit en riktig lösning. Även om banden till SFP kanske inte är så lösa som tidningarna själva vill göra gällande,⁵ är de ändå så lösa att representativiteten måste bedömas som starkt tvivelaktig.⁶

När WW (134) behandlar mina försök att skissera en förklaring till den utrikespolitiska pressdebatten faller de ett allmänt negativt hållet omdöme (som jag inte finner berättigat) och gör i anslutning till detta några kritiska påpekanden rörande enskildheter.

¹ Allmänt om problematiken, se *Dag Anckar*: Om representativitetsproblemet vid studiet av partitytringar, *Politiikka* 1972: 4.

² Särskilt bör nämnas *Omni Rantala*s specialundersökning (Suomen puoluelehdistön kehityksestä ja merkityksestä / Om partipressens utveckling och betydelse i Finland, *Politiikka* 1964: 1). Rantala's uppsats är en ABC-skrift inom finsk pressforskning. Av nyare litteratur kan nämnas *Perti Hemanus*: Sitoutumattoman sanomalehden poliittisesta roolista (Om den obundna tidningens politiska roll), *Meddelanden från institutionen för allmän statslära vid Helsingfors Universitet*: 1972 (stencil), särskilt 1—18.

³ *Dag Anckar*: Partier, partipress och cirkulärledare, *Finsk Tidskrift* 1973: 1.

⁴ Reservationen att det rör sig mer om propaganda för partiet än om partiets propaganda är onekligen "slagkraftig" (WW, 131), men uttrycket är tyvärr inte mitt utan härrör ur *Gunnar Sjöbloms* penna. Tacksamhetsskulden är redovisad. (POU, 17 n. 40).

⁵ WW menar (131 n. 8) att jag som bevis för Hufvudstadsbladets SFP-sympatier kunde ha anfört att tidningen i valtider gärna uppmanar läsarna att rösta med partiet. För all del — jag kunde ha åberopat en egen fallstudie av just Hbl i riksdagsvalet 1970 (*Dag Anckar*: Valkampanj och personpropaganda. *Meddelanden från Institutet för samhällsforskning, Åbo Akademi, Serie B*: 3, 1971).

⁶ WW ger (132 n. 9) en litet felaktig karaktäristik av en tidigare anmälan av min bok när de säger att min fakultetsopponent *Sven Lindman* i *Finsk Tidskrift* anfört reservationer angående mitt sätt att betrakta dagspressen som partiernas verktyg. Lindmans reservationer gäller endast SFP.

WW framhåller att om partierna ses som målstyrda enheter med samma mål så måste skillnader i propagandabeteende hänga samman med olika värden på de oberoende variablerna. Nu menar de emellertid, att jag inte på ett systematiskt sätt presenterat data för dessa variabler — de nämner bl. a. sammansättningen av partiernas väljarkår, väljarnas ståndpunkter och attityder samt partiernas värdesystem. Vidare heter det att jag inte säger något om relationerna mellan olika variabler. Det skulle föra alltför långt att här i detalj bemöta denna allmänt hållna anmärkning. Så mycket vill jag säga att jag upplever kritiken som klart orättvis. Den som läser POU kan genom att studera de resonemang jag för såväl kring mina kontingensanalyser som i bokens slutavsnitt övertyga sig om att jag uppmärksammat variabler av den typ WW framhåller. Annorlunda uttryckt: empiriska fynd beträffande propagandainnehållet har fortgående relaterats till bakgrundsvariabler, som kunnat förklara variationerna i dessa fynd för olika partier. Enskildheter i denna verksamhet kan givetvis diskuteras; enligt mitt förmenande inte den principiella uppläggningsen. Nämnas bör att de kännare av finskt stats- och partiliv som — i olika sammanhang — haft att uttala sig om min avhandling har funnit skissen givande och i allt väsentligt korrekt.

Beträffande enskildheter träffar WW på ett par punkter det rätta. Jag kan sålunda medge att jag i kedjan handlingsvariabel (propaganda)—mellankommande variabler—resultatvariabel (stöd) ibland gett det mittersta ledet en alltför svepande och summarisk behandling. Vad WW har att säga om partianhängare och marginalväljare är vidare riktigt; detta är något som inte beaktats tillräckligt i POU. Detta gäller då sakens principiella sida. För empirin i min undersökning är läget ett annat: den innehåller inte mycket som hade motiverat ett uppmärksammande av denna problematik. Detta hänger delvis samman med att det är utrikespolitik som debatterats — stratifieringsvariabler intar här en propagandamässig bakgrundsposition (jmf POU, 21 o. 283). Att min undersökning inte i större utsträckning frambringade för valperioder särskilt utmärkande systematiska variabelkontingenser (POU, 284—285) har väl också att göra med att meningsutbytet var starkt koncentrerat till frågor som regeringsduglighet och tolkningsmönster, där möjligheterna till mer differentierade och marginalväljaruppsökande insatser är beskurna.

Sammanfattande konstaterar jag att jag finner WW:s diskussion av representativitetsproblemet i sak omotiverad och i enskildheter felaktig samt att jag

finner deras diskussion av förklaringskissen klargörande om än i sak överdriven.

II

Metodavsnittet i WW:s recension har jag läst med oavbruten och stigande förvåning. Det utmynnar i konklusionen att min innehållsanalytiska metod är otillräcklig för inte mindre än 5 av de 9 utrikespolitiska situationer jag behandlat!

Till stöd för detta i sanning märkvärdiga påstående anför WW att tre situationer inte kan dikotomiseras i sådana termer som den s. k. inbalanskoefficienten (I) förutsätter och att ytterligare två situationer på grund av en i dem ingående tvådimensionalitet inte lämpar sig för ett studium med denna metod. Det första påståendet är riktigt och för de tre situationer det täcker har jag ej heller anlitat I; det andra påståendet är diskutabelt och till det skall jag snart återkomma. Men det felaktiga och djupt orättvisa ligger på ett annat plan: WW diskvalificerar min metod på basen av I:s duglighet trots att I utgör endast en och i det stora sammanhanget tämligen perifer beståndsdel av mina innehållsanalytiska tekniker!

I POU behandlar jag frågan om programrealisering (PR) med en klusteranalys som täcker samtliga 9 situationer — denna innehållsanalys finner WW det lämpligt att förtiga. I ett annat avsnitt behandlar jag frågan om röstmaximering (RM) med en synnerligen arbetskrävande kontingensanalys som täcker samtliga 9 situationer — om detta har WW intet att säga i sin diskussion av min metod. I ett tredje avsnitt behandlar jag maximering av parlamentariskt inflytande (MP) och kartlägger där offensiva propagandaströmmar samt behandlar resultaten med en klusteranalys som täcker samtliga 9 situationer — WW tiger som muren. Deras intresse koncentreras helt till mitt manövrerande med I, denna teknik framhåller de som min metod; som mina innehållsanalytiska ambitioner! Ändå ligger I-värdena inte till grund för slutsatser om PR; de ligger inte till grund för slutsatser om RM; de ligger inte till grund för slutsatser om MP! De hör hemma i de avsnitt där jag beskrivit pressens argumentering och fyller där den expressis verbis redovisade funktionen (POU, 33) att vara ett hjälpmedel vid inordnandet av partier i grupper, vars argumentering kan vidarebehandlas med kvalitativ metod. De skall — heter det vidare (POU, 35) — ”komplettera debattreferaten”. Vad jag alltså menar är att frågan om I:s vara eller inte vara är av underordnad betydelse när det gäller att avgöra om min innehållsanalytiska metod är lämpad för de 9 situationerna; betydelsen är underordnad därför att jag anlitat andra och mer

avancerade tekniker som är väl lämpade för sitt ändamål och som har långt viktigare funktioner att fylla än vad I har. Det bör framhållas att det är just denna punkt i WW:s recension som jag reagerat starkt inför och som jag gärna vill korrigera.

Vad recensenterna har att anföra om I är emellertid inte heller korrekt. De två situationer som WW finner vara tvådimensionella och följaktligen mindre lämpade att studera med I är: a) Finlands uppträdande i FN hösten 1955 vid behandlingen av Suez- och Ungernkriserna; och b) arrenderandet av Saima kanal.

Som WW riktigt påpekar har jag i det förra fallet (POU, 82) framhållit att I ger en felaktig bild av partiattityderna eftersom tekniken inte beaktar motiv bakom framförda ståndpunkter. Konkret uttryckt: en gruppering ansåg att Finland röstat alltför östvänligt medan en annan ansåg att Finland inte röstat tillräckligt östvänligt — I placerar båda grupperingarna i de missnöjdas skara utan att skilja mellan de högst olika skälen till detta missnöje. Detta observerar jag givetvis i min verbala behandling av pressattityderna; det uppstår (naturligtvis) en skillnad mellan kvantitativa och kvalitativa resultat. Att så blir fallet kan enligt WW (132) tillskrivas en underlåtelse från min sida: jag strukturerar inte materialet även enligt dimensionen "positiv eller negativ till en sovjetisk intervention". Alldeles bortsett från att anmärkningen då rimligtvis borde gälla även dimensionen "positiv eller negativ till en engelsk intervention" (i Suez) är det omöjligt för mig att se hur detta hade avlägsnat den ovannämnda skillnaden. Den faller tillbaka på en otillräcklighet hos I och på intet annat. WW menar av allt att döma att en I-mätning borde ha utförts även för attityderna till interventionerna. En sådan kunde naturligtvis ha utförts,⁷ men vad hade det ändrat i sak? Dessutom: det är ju partiopinioner kring Finlands utrikespolitik (inte Sovjets eller Englands) jag analyserar. Anlägger man ett sådant betraktelsesätt som WW efterlyser i denna fråga måste man väl rimligtvis göra det även i de andra situationerna; de är väl på motsvarande sätt "tvådimensionella" (T. ex.: Vilken uppfattning har vi om nordiskt samarbete? Givet denna inställning, vad anser vi om Finlands anslutning till Nordiska rådet?).

Lika besynnerliga är WW:s reservationer angående arrendeavtalet rörande Saima kanal. När jag i en tabell förtecknat partiressens inställning till arrende-frågan i I-kategorier (+; 0; -; icke-relevanta) hävdar WW att det "inte alls" (133) förhåller sig så som jag uppgett eftersom det gäller att göra skillnad mellan inställning i sakfrågan (arrendera eller inte)

och inställning till regeringens förslag (vilket?; att arrendera kanalen?). Vad WW menar är tydligen (jag är inte alldeles säker på vad de menar) att uttalanden om att regeringen gått för brådstörtat till väga, skött förhandlingarna på ett formellt felaktigt sätt etc. inte får betraktas som negativa i själva sakfrågan; som talande mot ett arrende av kanalen. Men detta är ju något alldeles självklart och en blunder av detta slag har jag naturligtvis inte gjort mig skyldig till. Jag kan inte förstå på vilken grund WW baserar sin anmärkning.

En alldeles obegriplig invändning gör WW även (133) när de säger att den inneboende tvådimensionaliteten i dessa situationer får konsekvenser även för den vidare systematiska framställningen. Konsekvensen består enligt dem i att jag vänder på partiernas rangvärden för att de skall falla in på ett öst-väst-kontinuum. Alternativet hade varit att inte "vända" värdena, ett förfarande som då hade uttryckt ett antagande om att positiva attityder till väst bör motsvaras av positiva attityder till öst! Konkretare uttryckt: i den tabell varom fråga är (POU, 251) har jag med ett medeltalsförfarande sammanfattande rangordnat partierna efter positiv I-attityd i de situationer som kunnat behandlas med denna teknik. Dessa situationer gäller med två undantag utvecklandet av Finlands västrelationer; undantagen gäller östrelationerna. För dessa två sistnämnda fall har rangordningen skett efter negativ attityd och vitsen härmed är naturligtvis att se om det överhuvud är meningsfullt att operera med ett sådant ovannämnt öst-västkontinuum; om partier som starkt orienterat sig mot väst varit mindre benägna att omfatta en östorientering och vice versa. Förfarandet är lika enkelt som självfallet, men WW har inte alls förstått vad det rör sig om.⁸ Att attityderna i de två situationerna rangordnas "omvänt" beror på situationernas östkaraktär och har inte alls att göra med någon form av "tvådimensionalitet".

Slutligen tar jag här upp en detaljfråga, som WW

⁷ Den hade dock inte utmynnat i sådana resultat som WW (133) antyder i ett fyrfält — en I-analys av t. ex. agrartidningarnas hållning till Sovjets intervention hade visat mer på en neutral, icke-ställnings-tagande attityd än på en starkt negativ sådan.

⁸ Att detta hårda omdöme inte är obefogat visas f. ö. av en ytterligare underlighet. WW förklarar att jag tidigare redovisat en C-korrelation av (-.49) för FN-frågan men nu tillgriper en positiv korrelation (.60). Bortsett från att jag inte redovisar en sådan senare koefficient (det omvända värdet blir .83, när DFFF betraktas som mest östvänligt av partierna) ställs vi inför en situation där WW kritiserar mig a) för att jag inte utjämnar en skillnad mellan verbal och kvantitativ analys; och b) för att jag utjämnar denna skillnad.

hänfört till avsnittet om min förklaringskiss. De hävdar där att den samförekomst av variablerna 6 (offensiv propaganda) och 14 (andra partiers argumentering) jag funnit i mina kontingensanalyser är av definitionsmässig natur, eftersom offensiv propaganda förtecknar kritik av olika partiers och partirepresentanters argument och ställningstaganden (WW, 135). Detta påstående innebär då, att WW tror att argument och ställningstagande är en och samma sak, vilket naturligtvis inte är fallet. Hade WW gjort sig besväret att slå upp kodningsdirektiven i bokens bilagor (POU, 321) hade de med enkel innanläsning funnit att variabel 6 kodas då ledaren innehåller angrepp på andra tydligt utpekade partier eller representanter för dessa, medan variabel 14 kodas då hänvisning görs till uttalande av kommunikator som direkt är anknyten till något annat inhemskt parti än det egna. Här kan ju inget *definitions*mässigt samband föreligga. Att variablerna sammankopplas på ett statistiskt signifikant sätt i samtliga tidningar är då ingalunda "självfallet" (WW, 135), utan ett viktigt forskningsresultat som bl. a. visar hur partierna även på detta sätt strävat att förstärka bilden av sin trovärdighet (POU, 292).

Sammanfattande konstaterar jag att jag finner WW:s kritik av den innehållsanalytiska metoden helt missvisande och i grunden felaktig.

Dag Anckar

Slutreplik till Dag Anckar

I Statsvetenskaplig Tidskrift 1973:2 granskade vi Dag Anckars doktorsavhandling "Partiopinioner och utrikespolitik". Författaren har nu inkommit med ett genmäle, där han i vissa avseenden ställer sig starkt kritisk till vår anmälan. Av utrymmesskäl kan vi här endast behandla vissa punkter i detta genmäle. Det faktum att vi inte kommenterar alla författarens invändningar betyder inte, att vi ger honom rätt i dem vi inte tar upp.

Inledningsvis konstaterade vi i vår anmälan, att Dag Anckars avhandling var både välskriven och metodiskt intressant, avslutningsvis att författaren fått fram intressanta resultat — vilka presenterats överskådligt —, att bakgrunden till de studerade händelseförloppen var välgjord samt att det i fortsättningen vid studiet av utrikespolitiska pressdebatter blir svårt att förbigå Dag Anckars avhandling. Vår anmälan är således, vilket författaren också medger, hållen i en positiv ton. Mot bakgrund av detta ter det sig förvånande, att Anckars genmäle är så svagt i sak och högt i ton.

1. Vi framförde synpunkter angående dagspressens representativitet visavis de politiska partierna och efterlyste därvid en diskussion av innebörden i

begreppet partipress. Att en sådan diskussion saknas tillstår författaren. Vår andra invändning var, att vi inte ansåg det styrkt att på ledarplats framförda åsikter och argument skulle överensstämma med de politiska partiernas i den utsträckning som undersökningens teoretiska syfte kräver.

Författaren framhåller att de verk som vi åberopat endast är "engelskspråkiga, för bred publik avsedda arbeten". Det framstår för oss som obegripligt, hur författaren kan avfärda synpunkter som i denna fråga (representativitetsfrågan) framförts av forskare som finländarna K. Killinen, T. Steinby och dansken Niels Thomsen utan att läsaren ges någon ledtråd om varför det är motiverat att göra så. Som en kuriositet kan nämnas, att Anckar i sina två, i genmälet, åberopade artiklar just hänvisar till ett arbete av T. Steinby (Finlands Tidningspress, 1964) som i något omarbetad form år 1972 utgavs på engelska och som vi citerat. Arbeten som av författaren godtas i andra sammanhang kan tydligen inte komma till användning vid en diskussion av hans avhandling.

Vad gäller den artikel som författaren år 1973, dvs. drygt ett år *efter* avhandlingens färdigställande, publicerade i Finsk Tidskrift 1973:1 (Partier, partipress och cirkulärledare) vill vi framhålla följande: (a) Det framgår inte vilka tidningar det är som författaren studerat. Det enda man säkert vet är att de tidningar som utgör ett viktigt inslag i avhandlingen, dvs. storstadspresen, *inte* ingår i denna studie. (b) någon särredovisning av utrikespolitiska ledare förekommer inte. (c) den partipress som Anckar denna gång studerar är landsortsorgan representerande samlingspartiet, centerpartiet, socialdemokraterna samt folkdemokraterna/kommunisterna. I sin artikel i Finsk Tidskrift skriver författaren: "Liberala folkpartiet har ju ingen egen dagspress och den svenska borgerliga dagspressens representativitet är som känt lika omstridd som diskutabel" (s. 27). Vidare anförs att eftersom ASSF bara har ett språkrör, så bör också det partiet utgå. I artikeln, liksom i avhandlingen, är Anckar intresserad av att göra jämförelser avseende de olika partiernas press, dels mellan partierna dels inom partierna. (Se s. 27 i artikeln och s. 22 i avhandlingen.) Vi ber att få hänvisa till vår recension sidan 131 vad beträffar Anckars urvalskriterier för studerade tidningar. Vi har inte hävdat att Päivän Sanomat i sig inte skulle vara representativ för ASSF, utan menar liksom författaren i artikeln att ASSF:s press inte tillåter författaren att göra alla de jämförelser som önskas. Författaren gör i sin artikel just den avgränsning som vi menat att han borde ha gjort i avhandlingen.

Att åberopa denna artikel mot vår anmälan ter sig för oss såsom ett vetenskapligt "självsmål".

2. Författaren anser att vår kritik av hans förklaringskiss är oberättigad. Två argument framhålls: (a) vissa "kännare av finskt stats- och partiliv" har funnit skissen givande och i allt väsentligt korrekt. (b) enskilda inslag kan diskuteras, men den principiella uppläggningsen kan inte ifrågasättas.

Författarens första argument förbluffar oss. Det gör på oss ett mycket märkligt intryck att i vetenskapliga sammanhang hänvisa till anonyma "kännare" för att styrka användbarheten av en teoretisk förklaringskiss. Låt dessa kännare träda fram!

Egendomligt är också att författaren anser att hans principiella uppläggning inte kan diskuteras. Har man ambitionen att förklara partiernas propagandabeteende ter det sig inte orimligt att från början försöka formulera antaganden om samband mellan oberoende och beroende variabler. Om inte annat så undviker man att i efterhand behöva kasta in bakgrundsdata — som jästen efter degen i bakugnen — i syfte att förklara delar av propagandans innehåll och utformning. Det senare förfarings sättet kan godtas, men i så fall krävs att man *systematiskt* använder sig av bakgrundsdata. Tyvärr, författaren gör inte detta och följaktligen sägs inte heller något om relationerna mellan olika variabler. De enskilda förklaringsfall som vi tagit upp utgör exempel i syfte att visa vilka egendomliga resultat detta arbetssätt kan leda till. Självfallet hade vi kunnat tillhandahålla en avsevärt längre exempellista.

3. Författaren finner vår kritik av hans innehållsanalytiska metod vara orättvis m. m. Han finner det egendomligt att vi kommer fram till slutsatsen, att fem av nio undersökta utrikespolitiska händelserna inte kan analyseras medelst inbalanskoefficientmetoden. Emellertid håller Anckar samtidigt med om att tre av dessa fem händelser faktiskt inte kan undersökas och därför faktiskt inte heller har studerats av författaren med den angivna metoden. Att frågan om FN-omröstningarna rörande Ungern- och Suezkriserna år 1956 faktiskt är tvådimensionell och att inbalanskoefficienterna därvid ger ett grafiskt missvisande resultat vidgår författaren i sitt genmäle. Detta är vad vi önskat demonstrera med vår figur. Att samma förhållande gällt även för Suez-omröstningen har vi också påpekat på sidan 132 i vår anmälan. Illustrationen på sidan 133 omfattar dock endast Ungern-krisen, dvs. utgör ett exempel.

Vi menar att också frågan om Saima kanal är tvådimensionell. Anckar hävdar här att en sådan

blunder som att inte skilja mellan partiernas inställning i sak och deras kritik av regeringens handlande, har han självfallet inte gjort sig skyldig till. Tyvärr, det är enkelt för läsaren att jämföra tabellen och skalorna på sidan 226 med vad Anckar själv säger på sidan 227. Nog är det en blunder!

Författarens försök att nedvärdera inbalanskoefficienternas betydelse för den kvantitativa delen av undersökningen förstår vi inte. Han menar i sitt genmäle att dessa endast utgör perifera beståndsdelar i innehållsanalysen. Vi menar att författarens sätt att kategorisera textmassan i detta fall i sig är tveksam. Kategoriseringen betingas ju av önskan att kunna använda inbalanskoefficienterna. Dessutom ligger ju dessa koefficienter delvis till grund för *exempelvis* avsnittet om programrealisering. Om den innehållsanalytiska metoden är tveksam eller i vissa avseenden helt olämplig måste ju rimligen på denna metod byggda vidarebearbetningar av materialet, såsom klusteranalys och kontingensanalys, vidlidas av samma svagheter. Om grunden i ett hus är dåligt lagd spelar det kanske inte så stor roll hur övergynnaden ser ut när huset sedan rasar.

Vi vill gärna medge, att vi inte i vår anmälan tagit upp författarens resultat av kluster- och kontingensanalysen. Av utrymmesskäl har vi tagit med de i vårt tycke viktigaste metodaspekterna, inte de avsnitt som vi anser vara relativt invändningsfria.

4. Jo Dag Anckar, det är ett definitionsmässigt samband mellan förekomst av variabel 6 och variabel 14. Om en företrädare för ett parti angriper uttalanden gjorda av en företrädare för ett annat parti kodas variabel 6. Hur kan man då undgå att också erhålla en kodning på variabel 14? Har man då inte gjort en hänvisning till uttalanden av en företrädare för ett annat parti? Problem av detta slag kan undvikas om man har något precisare kodningsregler än de Dag Anckar använt sig av.

5. Vi har funnit Dag Anckars avhandling vara metodiskt intressant, välskriven och synpunktsrik. De av författaren efter avhandlingens framläggande publicerade artiklarna, vilka åberopas såsom stöd för i avhandlingen gjorda avgränsningar och utgångspunkter, tenderar att något förta det goda intryck som vi hade av Dag Anckars produktion.

Vi finner vidare tonen i Dag Anckars genmäle stå i stark kontrast till det väl avvägda språk som kommit till användning i avhandlingen. Uttryck som "felaktig bild", "häpnadsväckande argument" och liknande har enligt vår mening inte sin plats i ett meningsutbyte som detta.

Jan Wibble Claes Wiklund

Litteraturnotiser

Utredningsproblem, olika slag

Nationalekonomiska föreningen har startat en tidskrift kallad *Ekonomisk debatt* med fil. lic. Nils Lundgren som redaktör och redaktör Uno Tenfält som redaktionssekreterare. De hittills utkomna häftena innehåller flera bidrag av direkt statsvetenskapligt intresse. Som exempel kan man välja en artikel i häfte 1973: 4 av professor *Ingemar Ståhl* om den s.k. Åmanska utredningens betänkande *Trygghet i anställningen* (SOU 1973: 7). Ståhl tar bl. a. upp frågan om utredningens arbetsmetodik. Betänkandet och förslaget har en påtaglig juridisk slagsida skriver han och fortsätter:

Den mest elementära ekonomiska och empiriska analys saknas — det presenterade kapitlet om arbetslöshetsutvecklingen är förutom att det är dåligt skrivet också irrelevant i just detta sammanhang . . . Med uppläggnings och den juridiska traditionen är det inte nödvändigt att undersöka om förhållandevis måttliga lagtextförändringar kan få djupgående och omfattande förändringar på marknadernas funktions-sätt. Det är inte heller möjligt att undersöka om de mål man önskar nå — och som aldrig givits en operationell formulering — kan uppnås med helt andra typer av medel. Som ekonom kan man naturligtvis vara glad att just denna grupp inte gav sig in mer på det ekonomiska området — risken för kvalificerat dilettanteri är alltför uppenbar. Som politiskt intresserad medborgare kan man vara förskräckt över att politikerna inte ges reella valmöjligheter och ordentliga problemanalyser. Risken är stor att man på basis av ett ofullständigt utredningsmaterial och den snäva begränsningen till regleringsåtgärder stödda av lagstiftning genererar lösningar som man inte skulle föredra om man fick välja inom ramen för en större medelarsenal eller om man visste mer om konsekvenserna.

Papperskorgen eller byråådan förefaller vara en lämpligare ändstation för utredningsförslagen än riksdagen, summerar Ståhl.

Utredningsproblem av annat slag tas upp i *Finsk Tidskrift* häfte 1973: 6—7 av överbibliotekarie *Henrik Schauman* under rubriken Våra offentliga utredningar och Norden. Han pekar på det förhållan-

det, att under senare år betydligt mindre än 10 procent av Finlands offentliga utredningar har översatts till svenska, vilket inte sällan har försvårat det nordiska samarbetet i skilda sakfrågor. Problemet har i olika omgångar uppmärksammats i den finländska riksdagen:

Med hänsyn bl. a. just till det nordiska samarbetet har riksdagsman Evald Häggblom i en hemställningsmotion i riksdagen föreslagit att statliga kommittébetänkanden, som ej översätts till svenska, skulle förses med en svenskspråkig sammanfattning. Denna sammanfattning skulle kunna bestå av en översättning av det sammandrag av kommitténs resultat, som varje betänkande enligt gällande föreskrifter bör innehålla.

Förslaget förtjänar större uppmärksamhet än vad det hittills fått. En översättning av kommittébetänkandenas sammandrag kräver inte mycken tid och inga större omkostnader. Dessa sammandrag omfattar i allmänhet blott ett par sidor. Och i all sin korthet ger de i alla fall upplysning om vad kommittén har sysselsatt sig med och vad den har att föreslå. Redan detta kan vara av stor betydelse för en läsare som inte är bevandrad i det finska språket. Ett dylikt förfarings-sätt skulle ytterligare ha den fördelen med sig att man skulle få en svenskspråkig sammanfattning samtidigt som betänkandet kommer ut.

Riksdagsman Häggbloms förslag är värt att tas under allvarligt övervägande. Om det realiserats, skulle åtgärden helt säkert noteras med tillfredsställelse och äga stor betydelse också i våra nordiska grannländer, slutar Schauman.

I detta omdöme har rikssvenska statskunnare anledning att instämma.

Torbjörn Vallinder

För Sverige — i världen

Utrikesdepartementets pressbyrå har sänt ut en stencilerad volym med titeln *Sverige i utländsk press 1972*. I förordet kan man bl. a. inhämta följande data:

De svenska beskickningarna runt om i världen bevakar fortlöpande publiciteten om Sverige i respektive land, ofta med hjälp av klippbyråer. Klipp och sammanfattningar strömmar under året

in till UD i Stockholm, och vid årsskiftet gör varje ambassad en sammanfattning av sverigenyheterna. Därtill kommer UD:s egen bevakning av utlandspressen. Ett urval representativa artiklar återges förlöpnande i Ud:s utländska pressöversikter.

På UD:s lista över utlandskorrespondenterna i Sverige finns omkring 140 namn. Stockholm är arbetsort för 14 nyhetsbyråer. Antalet besökande journalister ökar för varje år. Under 1972 stod UD som inbjudare för närmare 100 utländska journalister, medan drygt 300 hade bjudits in av andra organ eller rest hit på eget initiativ.

I förordet finns också en del kommentarer till volymens innehåll. Därvid heter det exempelvis:

Sammanfattningsvis skulle om Sverige-publiciteten i utländsk press 1972 kunna sägas, att sakligheten ökat på bekostnad av rosafärgade skildringar. Att publiciteten därigenom mera tenderar att syssla med problem i det svenska samhället innebär inte, att publiciteten därför är negativ. Tvärtom borde man i stället kalla föregående års översvallande "suëdomanie" för dålig publicitet. Dålig, eftersom den ofta sysslade med realiteter än önsketänkande och innebar, att sprickorna i välfärdsfasaden senare kom att framstå i desto skarpere blyxtbelysning och att kritiken kom att bli desto mer negativ.

Denna synpunkt är nog både riktig och viktig. Man skulle kunna tillägga, att det finns ett åtminstone på litet längre sikt betydelsefullt korrektiv till överslagen — i positiv såväl som negativ riktning — i den utländska pressens sverigerapportering. Jag syftar på de böcker och uppsatser, som runt om i världen publiceras av samhällsforskare med Sverige eller Norden som specialitet.

Torbjörn Vallinder

Statsvetenskapliga stencilserier

Vid flera av de statsvetenskapliga institutionerna finns serier av stencilerade forskningsrapporter. Statsvetenskaplig Tidskrift har anmodat institutionerna att ge en kort översikt över hittills publicerade rapporter.

Lund

Hösten 1973 startades vid statsvetenskapliga institutionen i Lund en serie meddelanden. Som nummer 1973: 1 har i serien utkommit *Bo Hagström*, Preliminära resultat från en enkätundersökning av länsstyrelsens ordinarie styrelseledamöter, utförd i mars 1973.

Undersökningen har utförts inom ramen för ett pågående forskningsprojekt rörande den statliga regionala förvaltningen i Sverige. Enkäten utfördes i mars 1973 och besvarades av drygt 91 procent av ledamöterna.

I princip kan det sägas vara två faktorer, som bestämmer länsstyrelseledamöternas inflytande på beslutsprocessen, nämligen dels de faktiska handlingsramarna i styrelsen, dels ledamöternas agerande inom dessa ramar. Det förefaller enligt rapporten, som om en majoritet av ledamöterna i stort sett är nöjda med de handlingsramar, inom vilka de har att verka inom styrelsen.

I fråga om den andra faktorn, ledamöternas faktiska agerande, företog vi i rapporten en tudelning av ledamöterna på landstingsvalda och regeringsutsedda, politiker och icke-partiengagerade samt en uppdelning efter partilinjer. S+vpk utgör 56 procent av samtliga länsstyrelseledamöter mot knappt 31 procent för de borgerliga; resten har betraktats som icke-partiengagerade. Vad aktiviteten beträffar finner man, att de borgerliga genomgående uppvisar högre värden än de andra kategorierna i fråga om kontakter med utomstående organisationer och "uppdragsgivare", politiska såväl som opolitiska.

I rapporten studerade vi också länsstyrelseledamöternas inställning till frågan om huvudmannskapet för den regionala samhällsplaneringen. Man ställde följande fråga: "Enligt länsdemokratiutredningens förslag skulle landstinget i princip överta beslutanderätten i de frågor om fördelningen av resurser mellan länens kommuner, som länsstyrelsens lekmanstyrelse nu beslutar i. Vilken är Er inställning till detta?" Det visade sig, att 91 procent av de icke-partiengagerade, 83 procent av socialdemokraterna och 64 procent av moderaterna var negativa till förslaget, medan 64 procent av folkpartisterna och 91 procent av centerpartisterna var positiva till det.

Bo Hagström

Stockholm

Vid statsvetenskapliga institutionen i Stockholm utges sedan 1972 stencilerade undersökningsrapporter i serien Statsvetenskapliga institutionen. Forskningsrapport nr. Redaktör för serien är Daniel Tarschys. I serien föreligger rapport 1972: 1: Bengt Owe Birgersson, Sören Häggroth och Gunnar Wallin, Att leva i Salem-staden. Politisk aktivitet, servicebehov och trivsel i en ny Stockholmsförort. En ny upplaga av rapporten har nyligen kommit ut och distribueras genom Svensk Byggtjänst.

Gunnar Wallin

Umeå

Statsvetenskapliga institutionen i Umeå beslöt 1971 att starta en stencilerad skriftserie. Av diverse tekniska grunder kom Statsvetenskapliga föreningen i Umeå att formellt stå som utgivare. Serien, som fick namnet "Politik", har hittills utkommit med följande nummer:

- 1971: 1 *Gunnel Gustafsson,*
 1971: 2 *Ulf Staberg,*
 1972: 1 *Alf Gunmo & Stefan Hammarqvist,*
 1972: 2 *Pär-Erik Back, Alf Gunmo och Kjell Lundmark,*
 1973: 1 *Lars Ricknell,*
 1973: 2 *Jan-Erik Lane,*
 1973: 3 *Gunnel Gustafsson,*

Vad tycker de kommunala förtroendemännen om kommunsammanläggningarna?

Umeågymnasister och politik.

Norsjö-projektet.

Presentation av en undersökning avseende krav på och åsikter om kommunal service.

Landstinget — idag och i morgon.

Länsstyrelsernas lekmanstyrelse.

Två slag av medel-mål-kontexter: Om medel-målterminologins användning hos Weber, Parsons och Simon.

Vem styr i storkommunen?

En studie av kommunsammanläggningarnas kort- och långsiktiga effekter på förtroendemannakårens storlek och sammansättning.

Vi siktar på att publicera 4 häften per år och har goda förhoppningar att senast 1974 nå detta mål. Åtskilliga nummer innehåller "aktuella forskningsresultat", som vi ansett vara av intresse för bl. a. myndigheter och beslutsfattare att snabbt få ta del av. Vi är dock inte främmande för tanken att begagna enstaka häften i annat syfte, t. ex. för en samlad överblick av institutionens forskningsprogram och doktorandutbildning, för forskningspolitiska inlägg etc. I enlighet med denna flexibla hållning räknar vi också med att — ehuru undantagsvis — i serien publicera material som knappast gör skäl för benämningen forskningsresultat utan snarare har karaktären av systematiska datasammanställningar att användas i undervisningen.

Trots att ambitionerna av bl. a. ekonomiska skäl har måst hållas inom mycket bestämda gränser vågar vi nog påstå att skriftserien fyllt en viktig funktion, inte minst som en anledning för forskare att verkligen avsluta avgränsade forskningsuppgifter och inte nöja sig med att presentera resultaten halvfärdiga vid ett seminariesammanträde.

Pär-Erik Back

Mediaforskning

Såsom tidigare har meddelats i StvT hölls en nordisk konferens om mediaforskning på Voksenåsen utanför Oslo i juni 1973. I programmet ingick bl. a. rapporter om massmedieforskningens läge i de nordiska länderna och föredrag av professor Kaarle Norden-

streng (normativa riktlinjer för mediaforskningen), dr Dan Lundberg (sambandskommunikation—möjligheter att aktivera medborgarna med hjälp av massmedia), dr Veikko Pietilä ("dagsläget" i påverkningsproblematiken) och docenterna Kjell Nowak och Svennik Höyer (modeller för masskommunikation). Vidare förekom debatter med deltagande av "praktiker" och politiker om massmedieforskning och om massmediepolitik.

Till flera av föredragen förelåg stencilerade sammanfattningar. Dessutom framlades följande papers vid konferensen: A. Ejbye-Ernst—A. Nordal Svendsen—S. Lykke Pedersen: Analyse av lokal monopol presse, N. P. Gleditsch: Norske massemedia og EF-saken, K.-E. Sabroe: Sociometri og holdninger omkring en gruppedynamisk udsendelserække i det danske fjernsyn, T. Vallinder: Den svenska tryckfrihetsjuryn 1815—1975.

Konflikter och massmedia

Vid historiska institutionen i Lund hölls i april 1973 en nordisk konferens om konflikt- och massmediaforskning. Alla föredragen och en av diskussionerna vid konferensen har nu samlats i en stencilerad volym, som har redigerats av Jan Thelander. Bland föredragen märks Johan Galtung, Galtung-Ruge revisited, Karl Erik Rosengren, Internationella nyheter: intra och extra media data och Jan Thelander, Forskning om konflikter och massmedia: problem och möjligheter. Exemplar av volymen kan fås från Historiska institutionen, Magle stora kyrkogata 12 A, 223 50 Lund.

Till redaktionen insända skrifter

- Edfeldt, Åke W., Påverkan. Bonniers.
- Enzensberger, H. M., Anarkins korta sommar. Pan/Norstedts.
- Freese, Jan m. fl., Datalagen. Almqvist & Wiksell.
- Graham, Leif, Svensk arbetsmarknadsforskning ur sociologisk synvinkel. Prisma.
- Hydén, Göran, Stat och förvaltning i Afrika. Almqvist & Wiksell.
- Johansson, Folke, Vridet och vinklat i massmedier. SNS.
- Kaarsted, Tage, Ministermødeprotokol 1916—1918. Kirkeminister Th. Povlsens referater. Universitetsforlaget i Aarhus.
- Kälvemark, Ann-Sofie, Utvandring. ALMA-serien.
- Martikainen, Ruomo, Political Activity: Structure, Determinants and Dynamics. Societas Scientiarum Fennica.
- Meidner, Rudolf m. fl., Tvårsnitt. Prisma.
- Niklasson, Harald m. fl., Svensk arbetsmarknadsforskning ur samhällsekonomisk synvinkel. Prisma.
- Niklasson, Harald m. fl., Svensk arbetsmarknadsforskning ur samhällsekonomisk synvinkel. Prisma.
- Nycop, C. A., Makt som säljer. Forum.
- Palmstierna, C. F., Bränn dessa brev. Bonniers.
- Patriksson, Göran, Idrottens historia. Utbildningsförlaget.
- Stjernquist, Per, Laws in the Forest. Gleerups.
- Söderbaum, Peter, Positionsanalys vid beslutsfattande och planering. Scandinavian University Books.
- Wallin, Gunnar m. fl., Kommunerna i förvandling, Tredje uppl., Almqvist & Wiksell.

Prenumerera på
STATSVETENSKAPLIG TIDSKRIFT
för år 1974

Prenumerationspris i Sverige 54,10 kr
I Norden utom Sverige 46,00 „

Postgirokonto nr 27 95 65 - 6