

TIDSKRIFT
FÖR
KYRKOMUSIK
OCH
SVENSKT GUDSTJÄNSTLIV

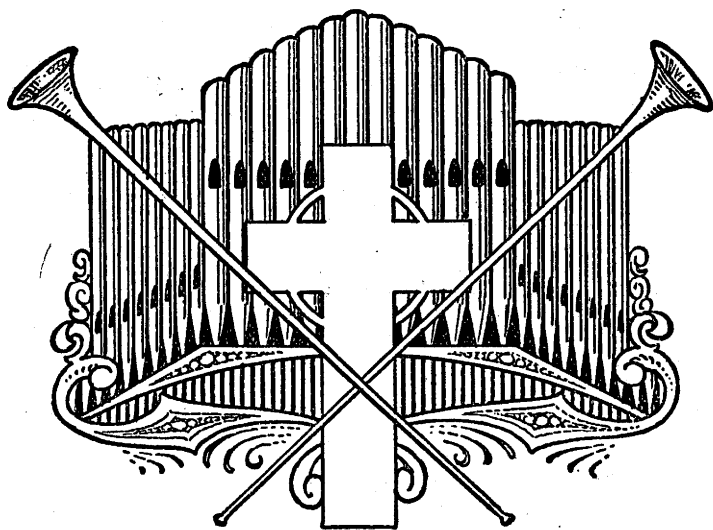

ORGAN FÖR
SÄLLSKAPET KYRKOSÅNGENS VÄNNER
OCH
SVERIGES ALLMÄNNA ORGANIST- o. KANTORSFÖRENING

UNDER MEDVERKAN AV INTENDENTEN BENGT CNATTINGIUS, LINKÖPING, KYRKO-
HERDEN, TEOL. LIC. KNUT PETERS, SÖNDRUM OCH MUSIKDIREKTÖREN
SVANTE SJÖBERG, KARLSKRONA

UTGIVEN AV DOMKYRKOVICEPASTOR ARTHUR ADELL, LUND

15 Okt.

NIONDE ÅRGÅNGEN N:o 10

1934

STOCKHOLM, SVENSKA KYRKANS DIAKONISTYRELSES BOKFÖRLAG

INNEHÅLLSFÖRTECKNING.

UPPSATSER.

	} Sid.
<i>Adell, A.</i> : 1531 års svenska mässa och den gamla kultsången	32, 49
— — Hymn på Kristi himmelfärdsdag	65
— — Trefaldighetstidens benedicamus	134
Alternativa koraler till nya psalmer:	
Recension	104
Musikaliska Akademiens utlåtande	149
Centralstyrelsens för Sveriges allm. Organist- och kantorsförenings utlåtande ..	151
Kyrkosångens Vänners utlåtande	161
<i>Berthelsson, B.</i> : Nutida kyrkovård och kyrkokonst	132
<i>Björk, Sv.</i> : Kapitlet »Ordning medh kyrkesong» i 1571 års kyrkoordning	67, 85
<i>Cnattingius, B.</i> : Kyrklig konst 1933	56
— — Tävlingen om kyrka i Johannesberg i Göteborg	90
— — Mellansvenska barockpredikstolar	182
<i>S. Colliander</i> : Böcker om talkonst	164
<i>Hambraeus, A.</i> : Alternativ eller icke till Nya psalmer	105
<i>Hellerström, A. O. T.</i> : Kyrie eleison,	1, 18
Inför korset	17
<i>Lindeberg, G.</i> : Skolans andakter	11
<i>Olsson, O.</i> : Svante Sjöberg	97
<i>Palmer, E.</i> : Veckans tideböner	123
<i>Peters, K.</i> : Svenska psalmen 265	113
— — Det nya psalmboksförslaget	124
<i>Rosenqvist, C.</i> : Den »nya» kyrkoorgeln	119
— — Det »klangliga» materialet i den nya kyrkoorgeln	145
<i>Runbäck, A.</i> : De alternativa koralerna	104
<i>Schedin, Gunh.</i> : Silbermannskolan i grevskapet Bayreuth	5
— — De lübska kyrkoorglarna under medeltiden	53
— — Ostpreussens största orgelverk	185
<i>Silbermann, J.</i> : Dania Sonans	24
<i>Sjöberg, S.</i> : Herr Zettergren contra sin förening	159
<i>Sjöblom, E.</i> : O, Nådens konung (hymn)	81
<i>Sörensen, H.</i> : Kristus og de hellige menn i kunsten	65
Tjänstgöringsreglemente för organister, kantorer och klockare	81, 177
<i>Weman, H.</i> : Engelsk koralbok	100
<i>Wester, B.</i> : Gotiskt väsen och gotisk form i orgel	153
<i>Zettergren, N. G.</i> : Organist- och kantorsföreningarna	130
<i>Ahlén, W.</i> : Svensk orgelkonst under 1933	38

UTFÖRLIGARE REDOGÖRELSE FÖR KURSER M. M.

	Sid.		Sid.
Samverkan mellan präster och konstnärer	42	Kyrkomusikaliska kursen i Katrineholm	137
Koralveckan i Båstad	70, 140	Instruktionskurs i Kusmark	191
Utställningen »Nutida kyrkovård och kyrkokonst» i Uppsala	132	Tävlingen om ny kyrka i Göteborg ..	90
		Samvaro för gemensam bön och sång i Lund	173

RECENSIONER.

	Sid.		Sid.
NYUTGIVNA BÖCKER OCH SKRIFTER.		<i>Cornell-Wallin</i> : Uppsvenska målarskolor på 1400-talet	45
<i>Adell-Peters</i> : Veckans tideböner	123	<i>Eklund, J. A.</i> : Psalmboksförslag	124
<i>Block, G. E.</i> : Örby pastorats äldsta kyrkor	76	<i>Engström, L. M.</i> : Communion thoughts	143
<i>Borggård-Carlsson-Dalby-Friberg</i> : För scoutlivet	144	<i>Fredlund, S. F.</i> : Predikningar	47
<i>Brilioth, Y.</i> : Svensk kyrkokunskap ..	188	<i>Geister, Chr.</i> : Skolesång	93
<i>Böser, F.</i> : Der rhythmische Vortrag ..	93	<i>Helander, D.</i> : Liturgiska utvecklingen i Sverige	189
		<i>Hoppe, R.</i> : Elias Martin	15

	Sid.		Sid.
<i>Hultgren, G. M.</i> : Ur Jesper Svedbergs psalmskatt	29	<i>Bond, A.</i> : Visa från Leksand	92
<i>Höfer, Fr.</i> : Instrumentationslehre	176	<i>Bruun, J.</i> : Dansk højmesse og Tidesang	174
<i>Jacobsson, J.</i> : Göteborgs och Bohus läns kyrkor	45	<i>Colleen, H.</i> : Tolv små visor	28
<i>Johansson, A.</i> : Morgonandakten i skolan	11	<i>Croce, G.</i> : 14 vierstimmigen Motetten	91
<i>Kolmodin, O.</i> : Morgonvisor och aftonpsalmer	59	English Hymnal	100
Kyrkliga byggnader (Nordisk kultur)	94	<i>Eklöf-Gustafsson-Wikander-Ahlén-Överström</i> : Skolkören	28
<i>Lawson, E.</i> : Christina Nilsson vivt to Brockton	143	Forspil til Salmemelodier	142
<i>Lundahl, F.</i> : Förtröstan	46	95 Forspil til Salmemelodier	143
<i>Lundberg, E.</i> : Visby kyrkoruiner	190	<i>Gölz, R.</i> : Chorgesangbuch	160
<i>Luther, M.</i> : En årgång predikningar	47	<i>Hannikainen, I.</i> : 7 andliga sånger ..	92
<i>Nystedt, O.</i> : Ett kyrkoår	77	<i>Hult, J.</i> : Jungfrun hon går i ringen ..	141
<i>Ortved, E.</i> : Cistercienserorden og dens klostre i Norden	75	<i>Händel, G. F.</i> : Arioso	92
<i>Preuss, H.</i> : Martin Luther, der Prophet	59	<i>Jobs, A.</i> : Sången	160
<i>Sartori, P.</i> : Das Buch vom deutschen Glocken	93	<i>Knab, A.</i> : 16 Chorale	142
<i>Schæfer, P.</i> : Katholische Wiedergeburt der engl. Kirche	95	<i>Lassus, O.</i> : 13 kurze Motetten	91
<i>Smets, P.</i> : Die Orgelregister	175	<i>Lindberg, O.</i> : Den signade dag	72
—»— Neugeistlicher Orgelbau	176	<i>Maasalo A.</i> : 17 andliga sånger	74
<i>Stenius, J.</i> : Svensk kyrkokonst	76	<i>Morén, J.</i> : Ave crux	172
<i>Svensson, S. E.</i> : Harmonilära	29	<i>Nordqvist, R.</i> : Psalm och sång	74
Technik des Kunsthandwerks	77	<i>Nyvall, J.</i> : Lovsång	48
<i>af Ugglas, C. R.</i> : Kyrkligt guld- och silversmide	15	<i>Olson, D.</i> : 40 korapreludier	143
<i>Weber, R.</i> : Die Orgel der Gabler und Holzheu	29	—»— Påskhymn m. fl.	60
<i>Wentz, H.</i> : Den Wallinska psalmboken	189	—»— Se, Jesus är ett tröstrikt namn	73
<i>Widdig, S.</i> : Dansk Messe, Tide- og Psalmesang	13	Olsson, O.: O Gud som åter tänder ..	72
<i>Akesson, E.</i> : Det nya psalmboksförslaget	176	<i>Pedersen, M.</i> : Pratum spirituale	24
		<i>Pergament, M.</i> : Vårvisa	142
		<i>Peters-Runbäck</i> : Introitus till högmässan på de stora högtidsdagarna ..	44
		<i>Petersén, G.</i> : Herre är det du	141
		<i>Pitoni</i> : Hymn på adventssöndagen ..	92
		<i>Raasted, N. O.</i> : Psalm 42	141
		<i>Renner, J.</i> : Te Deum laudamus	92
		<i>Runbäck, A.</i> : Stå upp vår ljus	15
		<i>Saul, F.</i> : Två svenska folkvisor	74
		<i>Solén, O.</i> : Uplandssången	143
		<i>Strauss, R.</i> , Donau, sjung	143
		<i>Sundblad, H.</i> : Tre duetter	93
		<i>Widén, I.</i> : Se, vi gå upp till Jerusalem	73
		<i>Widmann, W.</i> : Gesänge von alten Meistern	91
		<i>Wikander, D.</i> : Såsom hjorten trängtar	15
		—»— Hosianna m. fl.	48
		<i>Ahlén, W.</i> : Lov vare dig, o Jesu Krist, koralspartita för orgel	14
		—»— Sommarpsalm	142
		Ett flertal körsånger omnämnda i körrevyn	73

KORTARE MEDDELANDEN.

	Sid.		Sid.
Val	16, 48, 64, 80, 114, 176	Centralstyrelsen	31, 168
Avlagda examina	32, 95, 167	Stiftskretsarna	96, 108, 139
Lägre organistexamen	80, 167	Sveriges kyrkosångsförbunds centralråd	31
Kyrkosångens Vänner: Centralkommittén	31, 62, 78	—»— i Stockholm	16
—»— Orgelrådet	26	Musikaliska akademien	32, 64, 80, 95
Sverige allm. Organist- och Kantorsförening:		Från Tyskland	16, 64, 80
		Från Norge	64, 110

Tidskrift för Kyrkomusik och Svenskt Gudstjänstliv

Redaktionens adress:
Bredgatan 14, Lund. Tel. 658.

Expeditionens adress: Svenska Kyrkans
Diakonistyrelses Bokförlag, Stockholm 7.
Tel. 23 24 05.

Postgiro 675.

Tidskriften utkommer med 1 nummer
den 15 i varje månad. För juli—aug.
utkommer ett nummer den 1 aug.
Prenumerationspris: å posten, i bok-
handeln eller direkt från förlaget: kr.
4: 50 pr år.

Annonspris: 20 öre pr mm. enkel spalt.
Rabatt vid större annons och vid upp-
reppning av annons i flera nummer.

Detta nummer innehåller bl. a.: Musik-
direktör C. E. Rosenqvist, Engelholm: Det
»klangliga» materialet i den nya kyrko-
orgeln. — Uttalanden om Alternativa melo-
dier. — Fil. Lic. B. Wester, Stockholm: Go-
tiskt väsen och gotisk form i orgeln. —
Musikdirektör S. Sjöberg, Karlskrona: Herr
Zettergren contra sin förening. — Lägre
organistexamen 1934. — Recensioner. —
Meddelanden.



Tänk i tid på JULHYMNERN A

Rekvirera provexemplar

WIKANDER-ARRANGEMANG:

Det är en ros utsprungen	20 öre
Ett barn är fött på denna dag > >	
Jord och himmel fröjden er . . . > >	
Nu stige jublets ton (In dulci juble)	> >
O, du härliga	> >
Stilla natt, Gruber	> >
Var kristtrogen fröjde sig (Sv. ps. 61)	> >
Ara vare Gud, Lotscher	> >
Höjen jubel till Herren, alla länder	40 >
Hosianna, Abbé Vogler	25 >

NORDQVIST: I juletid	30 >
MORÉN: Oss är fött ett barn	25 >
SINDING: Bön till Jungfru Maria	35 >
TORLIND: Anglarnas sång	30 >
Med orgelackomp.:	
MORÉN: Jag sjunga vill min julesång	25 >
RUNBACK: Stå upp, var ljus	40 >
—> Kommen och tillbedjen (utkommer i novemb.)	
—> Ara (utkommer i nov.)	

NORDISKA MUSIKFÖRLAGET

Regeringsgatan 35 — Stockholm — Telefon: 23 11 15

LIBRARIA

LÄSTMAKAREGATAN 30,
STOCKHOLM

ALTARSKRUD - MÄSSKRUD

Det "klangliga" materialet i den nya kyrkoorgeln.

Den »nya» kyrkoorgelns stämbestand omfattar, såsom tidigare nämnts: 1) sådana stämmor, som i mer eller mindre förvanskad gestalt kunnat hålla sig kvar i orglarna under den »orkestrala» tiden, 2) stämmor från den klassiska orgeln, vilka av »1800-talsorgeln» negligerades samt 3) nykonstruerade stämmor. Nedan skall nämnas de vanligen till användning kommande stämmorna jämte mycket kortfattade kommentarer.

Labialstämmor.

Av de öppna stämmorna med cylindrisk pipkropp är nu som förr *Principal* (32'—1') orgelns klangliga fundament. Man har två arter: tysk Pr. och italiensk Pr. Den förra, vars klassiska mensurmått 155,5 mm., är den oftare använda. Dess klang har något kärvt, omutligt över sig, men tonen är dock ljus och klar som den naturliga flöjttonen. Försvunnen är såväl »stråktönen» som den tjocka, starka, forcerade klang, som så ofta kännetecknade »orkesterorgelns» *Principal* och som omöjliggör en homogen klangsammanmältning. Den italienska *Principalen* eller *Kupferflöte*, som den ofta kallas, när materialet är koppar, är vidare mensurerad, har smalare labium, är något svagare men mycket fyllig i klangen. — Den tyska *Principalen* närstående äro *Holzprincipal* eller *Holzflöte* (8', 4'), som är svagare *principalstäm*ma av trä, *Violflöte* eller *Fugara* (8', 4'), med något trängre mensur och lägre uppskarning. Härifrån är steget ej långt till den nya orgelns *Salicional* (8' och 4'), som göres vidare än orkesterorgelns likabenämnda register. Stämman har numera soloregisterfunktion. Övriga av de gamla »stråkstämmorna» förekomma ytterst sällan. De anses både akustiskt och musikaliskt otillfredsställande. — Från den italienska *Principalen* kunna de vida cylindriska flöjtstämmorna sägas *stamma*. Vi nämna *Hållflöjt* (8', 4'), en italiensk *Principal* av trä, *Siffelöjt* (2', 1'), en vid flöjt, som företrädesvis användes i de höga tonlägena. Såsom Kvint 1 $\frac{1}{3}$ ' är den även ypperlig. Tönen är klar, något stark. Vidare *Nachthorn* (8'—1'), som är den vidaste av de nu brukliga flöjtstämmorna. Den är stilla i klangen, mycket fyllig, svag, men tyckes liksom växa i både styrka och fyllighet, när den tonar tillsammans med någon annan stäm

ma. De öppna koniska stämmorna göras i sex olika huvudarter. »*Principalen*» ibland dem är *Spetsflöjt* (vanl. 8' och 4', men även 16' och 2'), med *principalvidd* nedtill och $\frac{1}{4}$ därav upptill. Tönen är något »spetsig», klar och ljus; får ej vara alltför svag. Smalare än denna stäm

ma är *Spetsgamba* (8', 4'), som övertagit »orkester»-Gambans roll men ej dess onaturligt pressade klang. Den har en något hornartad, lätt nasal, ljus klang. *Flachflöjt* (4', 2') har nedtill ungefär *Spetsflöjtens* mensur, men är upptill bredare. Även labiet är något bredare. Tönen, i överensstäm-

melse med namnet något »flack», utan rundning. Tämligen stark. *Waldflöjt* (4' 2', 1') har större nedre mensur, men proportionsvis samma vidd upptill som föreg. Tonen är mera fyllig, rund, men ej svag. *Gemshorn* (8', 4', 2'), som i orkesterorgel var i det närmaste en stråkstämman, har återfått sin mera naturliga, nasala flöjtton. Den är ungefär så vid som Waldflöjten nedtill, men den övre mensuren är mindre. I *Blockflöjt* (4'—1') slutligen har orgeln fått en av sina vackraste stämmor. Mjuk, rund fyllig — mensuren är mycket vid — men absolut klar ton. — Omvänt konisk, trattformig, är *Dolcan* ell. *Dolcian* (8'). Nedre mensuren är ung. av principalvidd, upptill är den c:a 10 halvtoner större. Med smalt labium och låguppskärning är detta register en utomordentligt vacker solostämman.

En stämgrupp, som på sätt och vis kan sägas utgöra en den nya orgelns motsvarighet till orkesterorgelns omhuldade »högtrycksstämmor» är de s. k. »starkflöjterna». De göras av koppar och deras större tonstyrka gör att de kunna komma till användning endast i stora orglar i stora kyrkorum. *Starkflöjt* (16', 8', 4') är en mycket kraftig italiensk Principal, *Russisch Horn* (16', 8') är konisk, nedtill av Gemshornsvidd, upptill principalmensur. *Tromba* (16', 8', 4' och för pedalen även 2') är trattformig, har mycket vid mensur.

De överblåsande flöjterna förekomma numera ej som 8'-stämmor (Flöte harm.); de ha ej större värde som sådana. Däremot kunna de mycket väl användas i de högre lägena och förekomma i följande tvenne former: *Tvärflöjt* (*Querflöte*) (4', men vanl. 2' och 1'), som har något större mensur än Principal, ganska svag, men klar i klangen, och *Schweizerflöjt* (*Schweizerpfeife*) (2' och 1'), vilken har principalmensur och är kraftigare än Tvärflöjten. Såsom pedaltämman i 1' tonhöjd, kallas stämman ibland *Schweizerpfeifenbass*.

De halvtäckta stämmorna dela vi i två grupper: sådana med cylinderformiga pipkroppar med konisk uppsats och sådana med röruppsats. Den förra gruppen har varit »ur modet» men har nu upptagits i den nya orgeln. Vi ha *Spillflöjt* (*Spillpfeife*) (vanl. 2') med principalmensur och frisk ljus ton, *Schwiegel* (vanl. 1'), som är trängre och svagare, mera stilla i klangen och *Koppelflöjt* (8', 4', 2'), vilken är den »feminina» motsvarigheten till de båda andra. Den har vid mensur, kortare och mera spetsig uppsats. I klangen liknar den en Rörflöjt. — *Rörflöjt* (16'—2') — pedaltämman kallas den ofta *Bauerflöjt* — konstrueras i tre huvudtyper med var sin klangkaraktär. 1) *Den egentliga Rörflöjten*, med vid mensur, kort och ganska vitt rör. Klangen är ljus, spröd, hornartad; 2) *Rörgedackt*. Något trängre mensur och smalt, ganska långt rör. Klangen Gedackt lik; 3) *Rörkvintaden* med snäv mensur och kort rör. Namnet antyder den klangliga likheten med Kvintaden. (En fjärde art, Rörpipa, med långt rör av vid mensur har sällan konstruerats.)

Gedacktstämmorna ha väl aldrig saknats i någon orgel, men genom alltför vid mensur och samtidigt hög uppskärning och högt lufttryck, blev tonen dov och intetsägande. De nya Gedackterna ha allra högst principalmensur — endast *Kupffergedackt* kan hållas något vidare — och låg uppskärning, så att deltonerna ljuda med och göra klangen klarare.

Tonen blir något mager, ljus och »singend», men dock betydligt mera bärig än man skulle kunna vänta sig av en så svag ton. *Subbas* i den nya mensuren blir icke längre suddig och obestämd utan klar och fast i klangen. *Gedacktflöjt* (8'—2') kan erhålla vidare mensur för att däri-genom få klangen mera lik en vid flöjtstämmas. — *Kvintaden* (16' 8' 4') göres i regel ej fullt så snäv som tidigare, dock är den trängre än Gedackten. *Gedacktpommer* (16'—4') är en något vidare och starkare *Kvintadenstämma*. *Spetsgedackt* eller *Grossgedackt Lieblich* (16' och 8') är, som namnet säger, en konisk Gedackt, i klangen svag, bärig. — Såsom överblåsande — med trång mensur — kallas Gedackten *Schweizergedackt* och Spetsgedackten *Zink*. (Detta senare namn är dock ej lämpligt, enär det sedan gammalt varit namn dels på en tungstämma, dels på den trekoriga Sesquialtera såsom pedalregister.)

Alikvotstämmorna förekomma nu ganska ofta, även i mindre orglar. De äro också i sin nya konstruktion mycket värdefulla och långt mera användbara än i sin gamla, d. v. s. 1800-talsgestalt. Den i första hand ifrågakommande alikvoten är givetvis *Kvinta*. Den förekommer ej så ofta som 10 2/3' basregister, men ofta som 5 1/3', 2 2/3' 1 1/3'. Den göres dels i principalmensur, måttligt starkt intonerad och skall då i viss mån ersätta en mixtur. I denna form står Kvintan vanligen på huvudmanualen som *Scharfkvint* (2 2/3'). Oftare förekommer den emellertid som »soloaliquot» — i 2 2/3' ofta kallas *Nassat* — med vid mensur (ex. Gedackt, Rörflöjt, Nachthorn, Siffflöjt, Gemshorn etc.). I 1 1/3' tonhöjd kallar man den vanligen *Superkvint*; till denna funktion lämpa sig utmärkt Siffflöjtspipor. — *Ters* (3 1/5', 1 3/5') konstrueras vanligen på liknande sätt som solokvinter. *Septima* (2 2/7', 1 1/7') börjar numera användas i större utsträckning än tidigare, men *Nona* (1 7/9', 8/9') är ännu mycket sällsynt.

De fler-koriga alikvotstämmorna i orkesterorglarna stodo på en tämligen låg konstnärlig nivå. Av den klassiska orgelns rikedom på arter behöll man endast några få och dessa fingo ej ha kvar sina karaktäristiska konstruktionstyper, utan man blandade på ett till synes godtyckligt sätt samman olika »mixtur»-sorter, vilka buro starka spår av denna »rasblandning». Tack vare högt lufttryck, få körer, oriktig mensurering, felaktig sammansättning blevo de dessa från 18-1900-talsorglarna välkända, vanryktade »skrikstämmor» som på sin höjd kunde användas såsom sista dynamiska plus till tuttit. I den nya orgeln göras dessa för orgelklangen utomordentligt viktiga stämmor ånyo efter klassiska, akustiskt och musikaliskt riktiga principer och kunna därför åter göra sin riktiga, mångsidiga tjänst. Vi uppdelar blandstämmorna i två huvudgrupper: repeterande och icke repeterande.

Till den första gruppen höra Mixtur, Scharf, och Cymbel. *Mixtur* sammansättes av oktav- och kvintkörer (*aldrig* terskörer!). Piporna hållas smalare än principalmensur för att Mixturen skall få den rätta glansen och skärpan. För att åstadkomma tydlighet i basen — en av Mixturens viktiga funktioner — begynner man nedtill med höga kor: 1' eller 1 1/3' som lägsta piprad. Den repeterar från oktav till oktav och får upptill ej ha för stora körer. Dessas antal är betydligt ökat; man har från 3 upp till 10 och flera körer. Dubbelkörer förekomma ofta; de göra klangen

mera »levande». *Scharf* är på sätt och vis oktavstämman till Mixturen eller dess fortsättning. Sammansättningen är även likartad men i allmänhet ha piporna trängre mensur. *Cymbel* har pipor av Salicionalmensur, mycket små pipgrupper, repeterar efter var femte, resp. sjunde halvtön. Den är 2-kör. upp till 5-kör. vanligast är dock tre kör. Man har tre Cymbelarter: 1) Oktav-Cymbel, som består av enbart oktavpipor, 2) Kvint-Cymbel, som har oktav- och kvint-körer samt 3) Ters-Cymbel, sammansatt av oktav + kvint + ters. En ganska ovanlig men om den är rätt gjord utmärkt cymbelart är den s. k. *Regal-Cymbel*, som består av två piprader ljusa Regaler $1' + \frac{1}{2}'$. Den repeterar med varje oktav till $8'$. *Cymbelflöjt* är en en-korig cymbelart.

De icke repeterande blandstämmorna ha vidare mensur än de repeterande. *Rauschpfeife*, *Rauschkvint* — i pedalen kallas den ibland *Bauerpfeife* — har från 2 till 6 kör. Sammansättningar: som 2-korig $2 \frac{2}{3}' + 2'$, som 3-korig $4' + 2 \frac{2}{3}' + 2'$ eller (för pedalen) $5 \frac{1}{3}' + 4' 2 \frac{2}{3}'$. *Kornett* har numera i regel $8'$ -tonen som fundament och saknar således koret $5 \frac{1}{3}'$, vilket förr var nästan obligatoriskt och gjorde stämman till $16'$. Den har från 3 till 5 körer. *Sesquialtera* är vanligen två-korig: $2 \frac{2}{3}' + 1 \frac{3}{5}'$. Som tre-korig är sammansättningen $2 \frac{2}{3}' + 2' + 1 \frac{3}{5}'$ eller $4' + 2 \frac{2}{3}' + 1 \frac{3}{5}'$. Den senare sammansättningen kallas som pedallstämman *Zink Tertian* liknar Sesquialtera, men har kvintkoret en oktav högre: $1 \frac{3}{5}' + 1 \frac{1}{3}'$. *Schreipfeife* göres på olika sätt, än med uteslutande oktavkörer ($2' + 1'$), än med oktav- och terskörer ($2' + 1 \frac{3}{5}' + 1'$) och än t. o. m. med en septima (i större orglar). *Glockenton*, *Campanella*, *Carillon*: sammansättes ex. $4' + 1 \frac{3}{5}' + 1'$ (även utan $4'$) eller $2 \frac{2}{3}' + 1 \frac{1}{3}' + 1 \frac{1}{7}' + 1'$. *Clarino* är en av Jahn använd, icke repeterande labial blandstämman, sammansatt av Flachflöjt $4' + 1 \frac{1}{3}'$.

Tungstämmor.

Dessa uppdelas i sådana med naturlig uppsatslängd och sådana med förkortade uppsatser (Regaler). De förra kunna ha antingen trättformiga eller cylindriska tuber. Trättformiga tuber ha *Basun* ($16'$, $32'$) och *Trumpet* ($16'$, $8'$, $4'$), men tuberna äro i den nya orgeln trängre och tungorna något tunnare, vilket gör att klangen blir mera övertonrik, ljus och metallisk och stämmorna härigenom bättre kunna smälta samman med labialer. Till denna grupp höra vidare *Oboe* ($8'$), täckt med hålförsett lock, i klangen stående emellan en mjuk Trumpet och *Schalmei* (*Skalmej*), som har trängre tuber och är mera skarp och nasal i klangen än Oboen. *Musett* ($8'$, $4'$) är en svag tungstämman med konisk uppsats. Den påminner i klangen något om Krumhorn. — De cylindriska stämmorna äro: *Krumhorn* ($8'$), som har mycket smala tuber. En utomordentligt skön stämman, vars mjuka, ljusa något spröda klang man ej tröttnar på. *Dulcian* ($16'$, $8'$) har något vidare tuber än föregående; mera stilla, men mycket bärig, »knarrande» ton. *Zink* (se även bland stämmorna!) $4'$ är en C-f-stämman, vanligen i pedalen. Den har ännu något större uppsatser än Dulcian. Tonen är »fylligare» och ej så »knarrande» som de båda föregående stämmornas.

Regalstämmorna ha nästan alldeles varit ur bruk — ett undantag bildar endast den bekanta fjärrverksstämman »Vox humana», som hör till denna grupp — men ha nu begynt användas ånyo. Några av de vanligast förekommande formerna äro: den vanliga *Regal* med mycket kort och trång cylindrisk uppsats, *Singend Regal* med cylindrisk-konisk form, *Violin-Regal* (*Geigend Reg.*), mycket svag och mild, i tonen lik en mjuk stråkstämman, *Kopf-Regal*, trattformig med dubbelkonisk-halvtäckt överdel, kraftigare, mera kärnfull i klangen, *Singend Kornett* (pedalstämman) med trattformig uppsats. *Rankett* eller *Sordun* är en täckt Regal med två cylindriska rör: ett inre, smalt öppet, och ett yttre, vidare, täckt och försett med ljudhål nedtill, strax ovanför »kopfen». Klangen är mera »grundtonig», brummande, »täckt». *Bärpfeife* är mera mystiskt färgad men något bredare i klangen än Sordunen. Den har vanligen rörflöjtslik eller trekägelformad ljudbägare.

Carl E. Rosenquist.

Uttalande om Alternativa melodier till nya psalmer.

Som dagspressen redan meddelat hava infordrade yttranden inkommit från Musikaliska Akademien och Sveriges Allmänna Organist- och Kantorsförenings Centralstyrelse över de nya alternativa melodierna till Nya psalmer av 1921. Då det för denna tidskrifts läsare torde vara av intresse att få del av dessa yttranden meddelas de här in exstenso. Akademiens utlåtande, som är undertecknat av G. Thulin och O. Morales, lyder:

Förslaget bär glädjande vittnesbörd om det levande intresse, varmed kyrkosången omfattas i Sverige, i det att ett utomordentligt rikt material av såväl kyrkomusiker som lekmän ställts till kommitténs förfogande från alla delar av vårt land. Jämte ett urval av detta omfattande material har kommittén upptagit melodier av äldre ursprung liksom även ett mindre antal melodier ur våra grannländers koralböcker. Det är ett hängivet arbete kommittén nedlagt på sin ansvarsfulla uppgift, vilket akademien skänker sitt livliga erkännande. Då akademien sålunda vitsordar det varma intresse och den samvetsgrannhet, varmed kommittén fullgjort sitt uppdrag, kan akademien emellertid icke bortse från att dessa förtjänster ej alltid äro parade med nöjaktig förtrogenhet med ämnet och en på djupare koralforskning grundad historisk sakkunskap inom ett område, som erbjuder ett så överrikt material, vilket i större omfattning borde anlitas i stället för nykomponerade koraler av jämförelsevis underordnat värde.

Vid granskning av förslaget finner akademien anledning att erinra om vissa betänkligheter akademien redan givit anledning åt i sitt utlåtande över 1920 års koralboksförslag. Det gäller upptagandet till bruk vid

den allmänna gudstjänsten av melodier, främmande för den särskilda art av tonkonst, som benämnes kyrkomusik, och i saknad av den värdiga stil, som anses överensstämma med begreppet protestantisk koral, d. v. s. församlingssång, sådan den sedan gammalt utbildats inom den lutherska kyrkan. I och för sig kunna dylika mera profana melodier äga stort musikaliskt värde, såsom vissa äldre folkvisor och en del nya kompositioner i fri stil, men akademien vill på det bestämdaste hävda, att dylika melodier sakna berättigande i ett verk, avsett för högmässobruk. Kommittén har betecknat en del av melodierna ur Koralbok till nya psalmer av 1921 såsom icke lämpade för högmässa. Också i föreliggande förslag synas förefinnas melodier, ej blott olämpliga för högmässa utan av tvivelaktigt värde även för varje annan form av allmän gudstjänst.

Akademien vill dock ej fränkänna melodierna till många av de andliga sånger, som skänka uppbyggelse och glädje åt stora delar av vårt folk, musikaliskt värde och melodiskönhet, även om de på grund av sin karaktär ej lämpa sig för högmässan, men väl ha sin betydelse för det religiösa livet i övrigt. Att i en särskild samling bevara melodierna till dessa andliga sånger, varav ett flertal kunna hämtas ur såväl Koralbok till nya psalmer av 1921 som ur föreliggande förslag till alternativa koraller, finner akademien, i likhet med vad som även på andra håll förordats, vara ett uppslag, värt att beakta. Att däremot förläna vissa av dessa dikter av ofta mera profan karaktär en kyrklig prägel genom att kläda dem i en artificiell ålderdomlig dräkt finner akademien icke överensstämma med den smak och stilkänsla, som bör utmärka den protestantiska koralen.

Såsom en allmän anmärkning torde böra framhållas, att ett flertal av de nya alternativa melodierna knappast innebära en fullgod ersättning för de förutvarande. Däribland må framhållas 560 i stället för den gamla hugenottmelodien av 1521, 534 som alternativ för den Rudinska melodien, 576 i vek folkviston till den av kamp och strid präglade texten, redan karakteristiskt tonsatt av I. Widéen, vilken melodi tyvärr nedtransponerad ett tonsteg, återfinnes som 543, visserligen ej i koralstil, men ypperligt företrädande den andliga sången; såsom en överloppsgärning synes även den nya melodien till 584, då 1921 års koralbok till denna text erbjuder en melodi, som med obetydlig revidering av harmoniseringen är fullgod; detsamma gäller 593, vars originalmelodi är att föredraga, och 603, som ej kan mäta sig med 1921 års koralboks 603 a; vidare 605, ett överflödigt alternativ med hänsyn till den för texten vida lämpligare särdeles vackra folkmelodien i nyssnämnda koralbok, dessutom i likhet med 581 och 594 onödigt monotont i rytmiskt hänseende på grund av den tillämpade tretakten; 625 kunde med fördel ersättas med 106 i 1921 års koralbok liksom den vackra melodien till »Den signade dag», 424, borde vara självskriven till 658. De alternativa melodiernas syfte att ersätta förutvarande undermåliga eller mindre lämpliga melodier har även i andra fall icke blivit fyllt på grund av de nya melodiernas egen olämplighet, såsom 601 med dess artificiella kyrkoton och 651. Även om man vid den harmoniska behandlingen av en del koraller måste resignera inför bristen på skapande fantasi hade man gärna åtminstone sett

den rent tekniska skickligheten kommit mer övertygande till uttryck. Sålunda bliva även goda melodier lidande på denna harmoniska torf-tighet och valhändhet, exempelvis 502 med dess stela sekvenser, 507, 525, typisk för benägenheten för arkaisering, i föreliggande fall en ren dur-melodi, som erhållit mixolydisk omklädnad, 560 och 612 med dess tre gånger upprepade slutfall på samma sextackord. Såsom undermålig både beträffande melodi och harmoni måste betecknas 547. Anmärkningsvärt är det sätt, varpå den ädla Crügermelodien 667 blivit förvanskad. En dylik behandling skulle, om det gällt ett nutida verk, betraktats som ett otillbörligt ingrepp i författarrätten. Det torde kunna ifrågasättas, huruvida den gregorianska antifonen 562, med all uppskattning av dess för-nämlighet, är lämplig som församlingssång; helt visst är Crügers melodi här vida användbarare. Ändringsförslaget till 563 är ett överflödigt avtryck ur 1921 års förslag. Den i och för sig välfunna melodien till 654 torde komma att föra en hopplös kamp mot »Home, sweet home», liksom den nya vackra 598 »Närmare, Gud, till Dig» i förhållande till sin popu-lära föregångare.

Med ovan gjorda förbehåll torde förslaget till alternativa koraler lämna den andliga sången ett värdefullt tillskott av nyare och äldre melo-dier, lämpade för den allmänna gudstjänsten, liksom även melodier till folkliga sånger av religiöst innehåll, väl ägnade att intagas i en officiell andlig sångbok, vars utgivande akademien anser skulle vara en synner-ligen stor betydelse för det religiösa livet i vårt land.

Centralstyrelsen för Sveriges Allmänna Organist- och Kantorsföre-ning anhåller i sin skrivelse först »att få till Eders Kungl. Maj:t framföra sin underdåniga tacksamhet för att Eders Kungl. Maj:t på sätt som skett täckts tillmötesgå Centralstyrelsens i underdånig skrivelse av den 1 juli 1931 i ärendet gjorda framställning. Även om de i bemälda uttalade önskemålen icke blivit helt tillgodosedda är det dock Centralstyrelsens åsikt, att ett nådigt bifall till det av de sakkunniga inlämnade förslaget skulle, i trots av de brister, som enligt Centralstyrelsens mening vidlåda detsamma, i ej ringa grad verka befrämjande på den svenska församlings-sångens utveckling.

Som ett generellt omdöme rörande de föreliggande melodierna kan sägas, att så gott som samtliga melodier äro hållna i den värdiga, kyrk-liga stil, som av ålder präglat musiken i den svenska kyrkan. I varje fall torde från kyrklig synpunkt intet kunna anmärkas mot någon av de melo-dier, som här framläggas.

Huruvida de nyanskaffade melodierna i allmänhet äro av sådant värde, att de hava utsikt att komma till mera allmänt bruk i försam-lingarna, är det ännu vanskligt att yttra sig om. Beträffande några av melodierna skulle Centralstyrelsen dock redan nu våga uttala sig.

Melodien 576 (Ingen hinner fram till den eviga ron) torde lätt bliva församlingens egendom. Detsamma kunna sägas om 585 (Kärlek från vår Gud) och 589 (Ängsliga hjärta). Melodien 625 (Pärlor sköna) är säkert värdefullare än de melodier, som tidigare använts till ifrågavarande text.

Den melodi i gregoriansk stil och form, som införts under n:r 562

(Helige Fader, kom och var oss nära), torde knappast komma att slå igenom som församlingssång. Centralstyrelsen håller före, att förslaget ifråga om detta nummer saknar praktisk betydelse, då den redan tillgängliga och i församlingarna nästan allmänt kända Crügermelodien fyller alla anspråk på såväl värdighet som sängbarhet.

Till n:r 667 (Tänk när en gång) har föreslagits Crügers melodi 481 i koralboken. För att få melodien lämpad till textorden har man vidtagit den åtgärden att väsentligt förändra andra och tredje fraserna, en godtycklighet, som icke torde kunna försvaras därmed, »att melodien som sådan på ett utomordentligt sätt sluter sig till texten i n:r 667». Ett dylikt förfarande kan leda till betänkliga konsekvenser och bör icke ens i nödfall förekomma. En annan melodi borde hava anskaffats.

Att den av Richard Norén upptecknade västgötaformen av melodien till nävervisan, 673 (Eja mitt hjärta), föreslagits, torde i vida kretsar komma att hälsas med glädje.

De sakkunnigas förslag att vissa av de i 1921 års koralbok intagna melodierna icke böra förekomma vid högmässan biträder Centralstyrelsen på det livligaste. Ifrågavarande melodier äro oförenliga med svensk kyrkomusik och inverka enligt vår mening störande på högmässans glädje och högtidlighet.

I anslutning till det anförda får Centralstyrelsen i underdånighet hemställa,

att ifrågavarande Förslag till alternativa koraler måtte ställas till församlingarnas tjänst för att brukas vid den offentliga gudstjänsten och andra i handboken upptagna heliga förrättningar samt

att Eders Kungl. Maj:ts täcktes bifalla de sakkunnigas förslag att vissa å sid. 31 i betänkandet angivna melodier ur Koralbok till Nya psalmer av 1921 icke böra förekomma vid högmässan.

I stor utsträckning gå omdömena i sär beträffande de nya alternativen. Studerar man exempelvis de yttranden som Musikakademien infordrat av domkyrkoorganisterna och som bifogats Akademiens utlåtande blir man en smula betänksam och undrande var sanningen månne fördölja sig.

Som drastiskt exempel kan väljas omdömena om den enda gregorianska melodien, som upptagits. Musikakademien, som till läsarens oförställda och muntra häpnad klassificerar melodien såsom *antifon* — finner »med all uppskattning av dess förnämlighet, att den är olämplig som församlingssång...» Akademien ansluter sig till den uppfattning, som domkyrkokapellmästare J. Hedar gör sig till tolk för: »Crügers melodi (631) givet att föredraga. Den här meddelade hymnen är av stor skönhet, men svarar föga till texten. Är också olämplig som församlingssång.»

En enahanda ståndpunkt intar Centralstyrelsen för Sveriges allmänna Organist- och Kantorsförening, vilken som sin uppfattning meddelar att »den melodi i gregoriansk stil och form, som införts under 562 — torde

knappast komma att slå igenom som församlingssång. Centralstyrelsen håller före, att förslaget ifråga om detta nummer saknar praktisk betydelse, då den redan tillgängliga och i församlingarna nästan allmänt kända Crügermelodien fyller alla anspråk på såväl värdighet som sångbarhet.»

Domkyrkoorganist G. Harlins omdöme utfaller sålunda: Melodien vacker och omedelbar. Enkel och smakfull harmonisering.

Slutligen domkyrkoorganist C. J. Håkansson: »Undertecknad hälsar med glädje den vackra gregorianska melodien 562. Det torde i detta sammanhang behöva påpekas, att den tid som står församlingarna till buds för provande av koralerna är för kort tillmätt. N:r 562 och andra koraler behöva helt visst bli sjungna en längre tid för att ernå en rättvis uppskattning.»

Dessa melodiers framtida öde kommer att bero av den entusiasm eller brist på entusiasm, varmed de skola föras fram i församlingen.

Självfallet är en sådan spröd hymn, som denna, synnerligen olämplig som församlingssång, där man med församlingssång menar ett menighetens ansträngda försök att överrösta ett orgeltutti av huvudsakligen grötiga 16-fotsstämmor. Den som själv i en stilla bönetimme bedit morgonhymnen »Morgonens rodnad» under denna melodiers toner tänker med fasa på den vandalism en sådan »församlingssång» innebure. — Det voro ej stort bättre än att få höra hymnen arrangerad för dragbasun.

A. Adell.

Gotiskt väsen och gotisk form i orgeln.

Orgelns konstnärliga effekt utgår från dess konstruktiva grundvalar. Orgelns väsen, Geist der Orgel, är arkitektoniskt och kan i denna bemärkelse fattas som gotisk. Gotiken är som stil begränsad till en särskild period under medeltiden, men dess väsen och karaktär gör sig påmint mer än en gång i konsthistorien. Den uppenbarar sig i antiken, i medeltiden och i nyare tids konst.

Orgelns arkitektur beror på tonpelare, inneslutna i den metall, som formas till orgelpipor. Varje pipa avspeglar tonpelarens musikaliska funktion.

Man kan spåra ett sammanhang mellan pelaren i arkitekturen och pip-pelaren i orgelarkitekturen. Kapitålet markerar den punkt, där funktionen av bärande och burna delar mötas. Kapitälkärnans form harmoniserar med pelarens bärkraft liksom orgelpipans labium, uppskärningen, står i propotion till pip-pelarens genomskärning, bestämd för tonens bärighet. På gränsen mellan den koniska pipfoten och den pelarlika pipkroppen markerar labieringen den funktionella effektiviteten av relationerna mellan labium och tonpelare. Jag ber mina

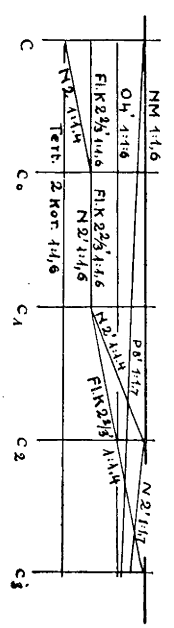
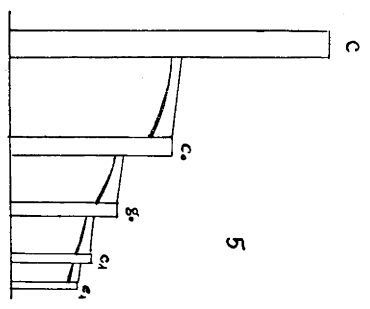
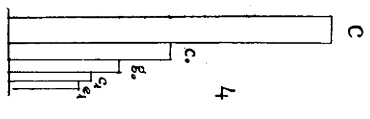
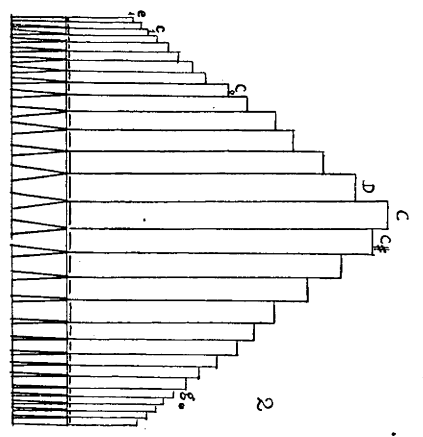
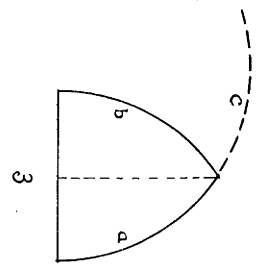
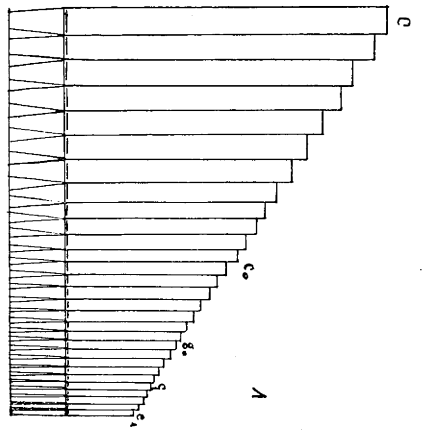

läsare betrakta fig. I, den bild, som uppstår av en rad orgelpipor, förslagsvis stämman Principal av 8 fots längd. Längsta pipan står ytterst till vänster och den minsta ytterst till höger. Det uppstår en långsluttande terrassformad sänkning av metallpelare. Den övre linjen, som tecknas av piplängdernas avslutning uppåt i tonföljd från bas till diskant, sänker sig mot minsta diskantpipan t. h. djupare eller grundare, beroende på pipornas genomskärningsmensusur. Det omskrivna pipbeståndet bildar ett pelaremassiv av metall, där varje pipa i sig själv uttrycker en riktning, en bana, i sitt lopp beroende av pipans längd. I massivet finnes krafter. Dessa äro tonpelarna, genom piporna utlagda till kraftbanor. Betrakta orgelfasaden å fig. I. Tonpelarna ligga där tonföljdmässigt tätt invid varandra. Helheten binder inom sig kraftbanor på samma sätt, som det klassiska templet i sin tämligen tunga kubiska massa i estetisk bemärkelse inom murmassivet gömmer på ännu bundna sådana. Den gotiska konstruktionen klarlägger den förändring, som inträffar, då blockets täthet upplösts till ett system av strävpelare, strävbågar, kolonner, kolonetter och gallerier. Här äro alla kraftbanorna blottlagda, varje arkitektonisk detalj visar sin konstruktiva funktion. Den gotiska katedralen sammanhålls av sitt välbalancerade strävsystem. Varje strävbåge utpekar i sned uppåtstigning vilken del den skall stödja mot sin därför avsedda strävpelare. Varje kolonett med kapital stöder sin valvribba. Dessa arkitekturdetaljer samlas i sig inunder spetsbågen. Kring en hjässpunkt består denna båge av tvenne båghälfter, utgörande var sin hälft kring den gemensamma vertikalconnade mittaxel, som sammanbinder horisontalplanet med bågens spets. Spetsbåge mot strävbåge, strävbåge mot strävpelare är ett utlinjerat balanssystem av en hel organism av kraftbanor, vilka sammanlöpa och koncentrera sig till en gemensam punkt, spetsbågevalvets hjässpunkt.

Den orgelfasad, som vi redan ett par gånger uppehållit oss vid med den största pipan till vänster och den minsta till höger, tänka vi oss nu förvandlad på följande sätt, fig. 2. Den största pipan ställes i mitten, den minsta ytterst till vänster och den andra näst minsta ytterst till höger. Helhetsbilden av pipa-pelarna kommer då att koncentreras kring en vertikalaxel, den längsta pipan i mitten. Den samlar omkring sig alla andra pipor i tur och ordning efter längd från de båda yttersta minsta. Här föreligger alldeles samma slags pipor, som i det första exemplet, men den yttre effekten är *en helt* annan. Den symboliserar gotiken. Den är liktydig med gotiskt uttryckssätt.

Den största pipan, mittaxeln, uppdelar pelaremassivet i fig. 1 i två delar. Från mittpipans hjässpunkt, uppstår tvenne linjehälfter, tecknade av pipornas avslutning i uppåtgående rad från de båda låga yttersidorna till den gemensamma hjässpunkten. Vertikalbetoning och koncentration till en gemensam mittaxel är gotik. Denna orgelfasad står analogiskt i ett visst förhållande till spetsbågen. Men ej nog med detta. De olika kraftbanorna, pippelarna, särskiljas från varandra i denna gruppering. Kring grova C som mittaxel gruppera sig på var sida växelvis Cis, Dis, Fis, Gis o. s. v. De varandra motstående piporna bilda ej längre den tonföljdmässiga bundenhet inom ett därav format

massiv, som var karaktäristiskt för den första fasaden, utan de ha frigjort sig från varandra, balancera mot varandra på båda sidor om en mittaxel. Den tilltagande längden från sidorna uppåt mitten söker sig mot en gemensam hjässpunkt. Den på båda sidor växelvisa utplaceringen av piptonerna, i tvenne skikt å ena sidan ett Cis, Dis, F, G, A, H, cis skikt å den andra ett D, E, Fis, Gis, B, c, d-skikt, innebär en koncentration av tonpelarna, en gruppvis fördelning och förtydligande utpekning av tonerna inom fasadstämman. Gotikens väsen och formbehandling är här uppenbar. Om den första fasaden ändock linjerar ut toner från bas till diskant i en bestämd bana, så är dess pipplacering från bas till vänster och diskant till höger av en spridande linjeverkan utåt båda sidorna genom den oaccentuerade linjen, bildad av den gradvisa sänkningen från vänster till höger.¹

Vi skola nu experimentellt plocka ut några pip-pelare ur den senare beskrivna orgelfasaden. Grova oktavens c-pipa står där som mittaxel. I vänstra skiktet om c-pipen står oktavpiporna till C-pipen, till att börja med ostrukna c. I högra skiktet återfinnes g inom samma oktav, ostrukna g. I vänstra skiktet återigen piporna ettstrukna c och ettstrukna e. De utvalda tonerna äro samtidigt en del av de medklingande övertoner, som ingå i den mittersta c-pipen. Denna tonpelare innehåller således i sig själv kraftbanor i form av dessa övertoner. Förvandlas dessa till självständiga tonpelare, uppstår nya pipor, fundamentpipor, varifrån en ny piprad utbygges i tonskalans följd. De nya piporna äro i förhållande till c-pipen av 8-fots längd: C av 4-fots längd, g av $2\frac{2}{3}$ -fots längd, c av 2-fots längd och e av $1\frac{3}{5}$ -fots längd. De bilda således nya stämmor till Principal 8', nämligen Oktava 4', Kvinta $2\frac{2}{3}'$, Oktava 2' och Ters $1\frac{3}{5}'$ resultanter av den frigörelse, som skett med de i C-pipen inneboende kraftbanorna till självständigt utlagda sådana i form av nya orgelstämmor. Deras längd avteckna sig från motsvarande piptoner i vår senast beskrivna fasad, dess c, g, c₁ och e₁ pipor. Den gruppvisa fördelningen av pippelarna i fasaden, frigörelsen och utläggningen av dessa till bestämda kraftbanor kring en gemensam mittaxel, blir utåt en estetisk motsvarighet, till den musikaliskt funktionella effekten, frigörelsen av övertonerna från C-pipen till från denna pipa koncentrerade nya utlagda kraftbanor pippelare, utbyggda till nya orgelstämmor.

Med orgeldisposition menas den frigörelse av de kraftbanor, som i

¹ Den i fig. I återgivna fasaden kan schematiskt sett tänkas som en hälft av den i fig. 2 återgivna, en högerhälft av densamma. Strömningen av den utlagda pipraden från diskant till bas utgör givetvis en målmedveten riktning, en stegring mot en punkt, den längsta pipans slut. Visserligen, men innebörden av dess koncentrerande egenskaper i jämförelse med den av mittpipan accentuerade fasadens koncentration sker med en förklarande fig. av spetsbågen själv, fig. 3. Om en spetsbåge delas i tvenne hälfter, ger den ena hälften ingen uppfattning om var dess slutpunkt kommer att ligga, m. a. o. hjässpunkten mot vilken den andra båg-hälften b möter upp. Nej, a-hälften kan då i stället tänkas fortsätta som en rundbåge. a, c blir då sålunda en del av denna, en del av kretsloppet. Den gemensamma vertikala mittaxeln för båda båg-hälfterna markerar den accentuerade hjässpunkten.

Av samma skäl kan fasaden, fig. I, tänkas som en del av en ännu längre utåt ena sidan utdragen fortsättning av pelarraden.

form av medklingande övertoner äro dolda inom en given grundstämman, pelarrad, utbyggd till nya stämmor, pelarrader, vilka i ett efter olika mensurförhållanden karakteriserat strävpelaresystem sammanhålles till en gemensam och kring ett givet fottal koncentrerad klingande arkitektonisk helhet. Orgeldispositionen eller med andra ord orgelarkitekturen är till sitt väsen gotisk. De ovan angivna pippelarna ger genom analys följande konstruktiva bild: C-pelaren 8-fot har som närmaste strävpelare ostrukna c, 4'. Därefter följer $2\frac{2}{3}' + 2'$ och $1\frac{3}{5}$ -fotspelarna, se fig. 4. Ställda utmed varandra i sektion bilda de ett pelarknippe, färdigt att skjutas isär till rader av strävpelare, som bilda sidoskepp på ena sidan av ett mittskepp, fig. 5. I denna isärlagda uppställning sammanbindas de med strävbågar för att med dessa än mer förtydliga den gotiska idén. Sektionen, fig. 5, blir ena hälften i en genomskärning av ett pelaresystem, som sammanhåller en gotisk konstruktion en symbol för mittskepp och sidoskepp, resta av de angivna tonpelarnas proportioner.

Efter geometriska ytenheter kan man räkna med trenne konstanta genomskärningsmensurer. Den första efter det omskrivna förhållandet 1: 1,4. Denna utveckling ger en förhållandevis trång bas till en förhållandevis mycket vid diskant. Den andra 1: 1,7 ger omvända proportioner, vid bas och trängre diskant. Den tredje 1: 1,6, ett mellanstadium mellan 1: 1,4 och 1: 1,7, är av ett mera utjämnat proportionerligt sammanhang mellan basen och diskanten. Genomskärningsmensen 1: 1,6 brukar ur orgelpraxis anses som en lämplig normalmensur, där således det oktavvisa förhållandet mellan pipornas genomskärningar kommer att bli något mer än hälften. I följande dispositionsförslag ligga de tre olika konstanta mensurerna som grund. Med detta exempel skola vi närmare undersöka relationerna mellan dessa mensurer.

I en orgelfasad utvecklar sig principalen konstant efter 1: 1,7, alltså från en förhållandevis vidare bas till en förhållandevis trängre diskant. Denna mensurutveckling är ganska allmän bland principalerna i manualverken från våra svenska 1700-talsorglar. Principalens pip-pelare bli trängre och smäckrare uppåt diskanten. Den avtagande genomskärningen framkallar livligare övertonskaraktär på tonpelaren. En balans mot denna skjudande principaldiskant bildas vid frigörandet av de i Principal 8' inneboende kraftbanorna på så sätt, att dess strävpelare få proportionsvis vidare genomskärningsmensur. Å fig. 6 divergerar Principal 8' efter förhållandet 1: 1,7 från normalmensurlinjen, horisontellt utdragen efter 1: 1,6. Pipor av följande konstruktion tilläggas principalen: Oktava 4' efter 1: 1,6, begynner uppvägningen av principalens skärpa uppåt diskanten. Därtill kommer kvinten $2\frac{2}{3}'$ en öppen flöjtkvint, fortlöpande efter tvenne genomskärningsutvecklingar den ena hälften efter 1: 1,6, den andra däremot av en vidare diskant efter 1: 1,4. Denna mensur, sammansatt av tvenne olika hälfter, är variabel och i denna sammanställning benämnes den bruten. Slutligen tillägges tvåfotspelaren av undan för undan tilltagande genomskärningsutveckling, variabel efter 1: 1,4, 1: 1,6, 1: 1,4, varefter diskanten återigen avtager med utvecklingen 1: 1, 7. Denna mensurerade piprad kan lämpligen benämnas

Nachthorn, till sin bärkraft bestämd efter $\frac{1}{5}$ — $\frac{1}{6}$ labiering av pip-pelarens omkrets. Terspelaren representeras i den 2-kor. Tertianen.

Nu kan emellertid vissa av de tonpelares fottal, som redan finnas, fördubblas. De konstruktivt bärande pelarna få andra bredvid sig av samma längd (d. v. s. den teoretiska tonpelarelängd, som bor inom pipan): Rörlöjt 8' och Blockflöjt 4'. Funktionellt sett ingå de visserligen också som konstruktiva delar inom helheten, ehuru de till sina tonpelares kvalitet och inställning till de redan givna pelarna få en övervägande dekorativ målerisk effekt. Sedan den konstruktiva helheten är färdig, framstå de nya tillagda tonpelarna som detaljer, såväl konstruktivt som måleriskt inställda i helheten; i den förra bemärkelsen: halvgedacktpelaren av 8 fots längd och principalpelare av 4 fots längd, Rörlöjt 8' och Oktava 4' — i den senare bemärkelsen: Rörlöjt 8' och Blockflöjt 4'. Dessa bli bredvidstående pelare till de ordinarie av samma längd i form av en slags tillagd kolonn. Denna tillagda pelararkitektur utgör en profilering av den funktionella pelarstommen, en ytterligare framhävnig av både konstruktiva och måleriska klangeffekter. Denna profilerande artikuleringskonst är gotisk. I den gotiska arkitekturen spårar man på ett märkbart sätt samhörigheten mellan pelare av olika sorts funktion i ett linjespel, och en målerisk effekt, som uppstår i kyrkorummet mellan pelare och dessa tillagda, s. k. framförlagda halvkolonner. De senare uppbära arkadbågar och valvribbor, delar inom den gotiska konstruktionen. Manualen blir ej en uteslutande konstruktiv tuttimanual utan genom de variabla mensurerna är dess väsen särskilt ägnat och självskrivet för på en gång en såväl konstruktiv som målerisk effekt, t. ex. Principal 8' och Öppen flöjtkvint $2\frac{2}{3}'$ eller Flöjtkvint $2\frac{2}{3}'$ och Nachthorn 2' en typisk instrumentalimiterande rauschkvintseffekt. Dispositionen i sin helhet gestaltar sig på följande sätt:

(Konstruktiva o. måleriska.)	(Övervägande måleriska.)	(Fristående detalj.)
Principal 8'	Rörlöjt 8'	Fugara 8'
Oktava 4'	Blockflöjt 4'	el. Salcional 8'
Öppen flöjtkvint $2\frac{2}{3}'$		
Nachthorn 2'		
Tertian 2-kor. $1\frac{3}{5}'$ $1\frac{1}{3}'$		

D u l c i a n 8'.

De konstruktiva kraftbanorna bli här förvandlade till en mera målerisk arkitektonisk effekterverkan på samma sätt som sker när den hög-gotiska arkitekturen övergår i sengotik. De bärande elementen bli mera dekorativt verkande i valv, pelare och murytor: valvribbornas förvandling till ett nätverk uppe i en för hela interiören gemensam plafond, pelarnas inåtsvängda eller med ribbor profilerade ytor samt det dekorativa linjespelet av bågar, smäckra kolonetter och ribbor i murarna. Den tillagda Rörlöjt 8' får en så gott som uteslutande dekorativ funktion. Vid mensur, labieringen normal men ej högt uppskuren. Dess

milda, lysande tonpelare framkallas av rörlöjtens säregna övertonsklang. Det står liksom ett skimmer av dagrar och skuggor kring denna pelares ton i förening med Flöjtkvint $2\frac{2}{3}'$. Väljes den andra av de båda tillagda pelarna, Blockflöjt 4' och den tvåkoriga Tertianen $1\frac{3}{5}'$ $1\frac{1}{3}'$ erhålles en glasklart klingande ton.

Stråkstämmor fylla ej anspråken på konstruktion. De böra ej utgöra några medelpunkter, kring vilka andra stämmor få bero. De kunna dock inom den arkitektoniska helheten få en god detaljverkan neutralt inordnade i stommen. I föreliggande fall är en Fugara 8' eller Salcional 8' föreslagen. Färgglansen från en vibrerande bakgrund till dispositionen ger rörverket, härvidlag Dulcian 8'.

Denna studie har avsett en framläggning av en del belägg ur det kapitel, som rör orgelns arkitektur. Orgelns väsen har påtagliga föreningspunkter med gotiken, ej blott i sin yttre verkan i grupperade orgelfasader utan även det funktionella sammanhanget mellan orgelstämmorna. Likavisst som orgeln i musikhistorien faller inom ett kyrkomusikaliskt område, så torde dess släktskap med ett speciellare slags arkitekturhistoria vara uppenbar och därmed även ägnad att fylla en uppgift i form av ett mera speciellt konsthistoriskt problem.

Bertil Wester, fil. lic.

Herr N. G. Zettergren contra sin förening.

Herr N. G. Zettergren har i Tidskrift för kyrkomusiks septembernummer skrivit ett i hög grad oanständigt angrepp, riktat mot Centralstyrelsen för Sveriges Allm. Organist- och Kantorsförening och mot de särskilda stiftsföreningarnas styrelser. Han säger bl. a. att »på någon eller några måste väl skulden läggas» för att »intet gjorts»; han söker syndabockar och anser Centralstyrelsen och stiftsföreningarnas styrelser vara lämpliga. Vad då närmast Centralstyrelsen beträffar, så veta de föreningsmedlemmar som — tydligen i olikhet med skribenten — följt med denna styrelses verksamhet, att det arbetats. (Se Årsskriften!).

Centralstyrelsen har gjort och gör sin plikt; den har skrivit den ena gången efter den andra till regeringen, uppvaktat departementschefer, sökt intressera vederbörande för våra angelägenheter. Om resultat ej vunnits, är detta ej Centralstyrelsens fel, utan beror på omständigheter, över vilka styrelsen ej har makt att råda. Vilka som än suttit i Centralstyrelsen (kanske t. o. m. skribenten), hade troligen resultatet blivit otillfredsställande.

Artikeln innehåller även rena osanningar. Herr Zettergren anför, att 1933 års Centralstyrelsesammanträden kostat 1,330:— kr. och finner, att kostnaden under de 32 gångna åren alltså uppgått till 25,000 kr. Om skribenten studerar föreningens årsskrifter finner han att först de senare åren dagtraktamentet för Centralstyrelsemedlemmar varit 15 kr. med rättighet till resa II klass. De flesta av de 32 åren hava styrelsemedlemmarna haft endast 6 kr. i dagtraktamente och resa III klass; de

ha alltså fått själva vidkännas en stor del av kostnaderna för att kunna arbeta för kamraterna.

Herr Zettergren tyckes ej fatta, att han skadar den kår han tillhör. Det vore bättre att underlätta Centralstyrelsens arbete, än att försvåra detsamma.

Svante Sjöberg.

Recensioner.

FÖR BLANDAD KÖR.

Richard Gölz: Chorgesangbuch. Geistliche Gesänge zu ein bis fünf Stimmen. Bärenreiter Ausgabe 680. Bärenreiter-Verlag.

Anmälarer vet sig sällan tidigare ha tagit i sin hand en så omsorgsfullt sammanställd och så förnämligt redigerad sångsamling för kyrkligt bruk. Allt vad som fått plats är av yppersta kvalitet — i första hand kompositioner och sättningar av den lutherska kyrkans klassiker: Walter, Hassler, Prätorius, Schein, Resinarius, Kugelman, och Bach, intet efter Bach synes ha fått komma med. Men det som framdragits har ej en antikvarisk eller arkeologisk prägel. Alltsammans lever — och ligger där i väntan på att få nytt liv inom kyrkans murar. Ett sådant arbete har ej kunnat bli till utan ett mångårigt och energiskt praktiskt kyrkosångsarbete. Det är uppenbart att kyrkomusikdirektör Gölz i Tübingen — teologen — kyrkomusikern — här utnyttjat hela sin rika färd av praktisk erfarenhet och sitt vetande inom den klassiska protestantiska kyrkosången. Så har han åstadkommit ett arbete, till vilket den tyska kyrkosångsrörelsen är att lyckönska.

A. A.

Anders Jobs: Sången. Samling av en-, två-, tre- och fyrstämiga sånger från äldre och nyare tid. Nordiska Musikförlaget.

Det intressantaste och värdefullaste i Jobs sångsamling synes mig de här framdragna visorna från medeltiden och 1500-talet vara med deras ädla ton av kyrkostil och folkvisa. Det förmärkes tydligt att Jobs är väl förtrogen med deras värld. Han har gjort ett gott verk genom att framdraga dem.

Vid de gamlas sida meddelar utgivaren dock åtskilligt av färskaste datum. Åtskilligt av hans egen hand och i hans egen stil. Annat av mer eller mindre okända kompositörer. Och av ganska blandat värde. Bland sångerna återfinner man exempelvis melodien till John Browns body — d. ä. — Halta Lottas krog — fast till annan text. Utg. har förutsett att invändningar kunna resas och försvarar sig bl. a. med att vägen till höjande av skolorungdomens sångintresse till någon del kan komma att gå genom musikens lågländer. Jag är icke alldeles övertygad om att det verkligen för någon väg ut ur de sumpmarkerna. — Men denna invändning må icke få fördunkla det värdefulla i sångsamlingen.

A. A.

Meddelanden.

Psalmboksförslaget. Kgl. Maj:t har tillsatt en kommitté att överarbeta biskop J. A. Eklunds psalmboksförslag. Till ledamöter i kommittén har utsetts ärkebiskop Eidem, biskoparna J. A. Eklund och G. Aulén, professor N. Ahnlund och lektor E. Liedgren.

Alternativa melodier till nya psalmerna har av Kgl. Maj:t godkänts till att försöksvis brukas intill oktober månads utgång.

Av bristande utrymme tvingas Red. att till nästa nummer spara meddelanden om Lägre organistexamen samt uppsatser och insändare om Organistföreningarna.

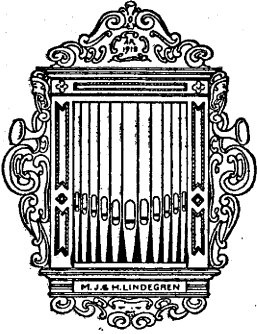

H. Lindegren, Orgelfabrik

2:dra Långgatan 39, GÖTEBORG
TELEFONER: Bostad och Kontor 426 38, Fabriken 493 38

Tillverkning av piporglar med precis ton-
angivning och en enastående hållbarhet.
Intonationen utföres efter såväl äldre som
nyare metoder.

Verkligt kvalitetsarbete till moderat pris
Över 25 års praktik

Herman Nordfors & Co. PIPORGELFABRIK LIDKÖPING

Tel. Kontoret 145. Tel. Bostaden 592.

Tillverkar piporglar efter nyaste konstruk-
tioner. Moderniseringar, insättning av elek-
trisk bältdrift och stämningar utföres om-
sorgsfullt. Finaste intyg från framstående
musici. Dispositions- och kostnadsförslag på
begäran omgående gratis.

KYRKO-ORGLAR

Olof Hammarberg

Nya Varvet - Göteborg

Renoveringar, stämningar. Först-
klassigt utförande. Moderata priser.

Herrar Prästmän!

Ifråga om ny- eller ombyggnad samt reno-
vering och omstämningar utav Edra kyrko-
orglar, begär kostnadsförslag från

Orgelbyggare John Gröuvall, Lilla Edet. Tel. 94.

Mångårig praktik hos utlandets största or-
gelfirmor. Utexaminerad från Genossenschaft
der Orgelbauer i Wien med högsta utmär-
kelsen.

HYMNER (ca 250)

FÖR KYRKOÅRETS ALLA TIDER

Pris 7 å 10 öre pr styck

Förteckning gratis från

Diakonistyrelsens Bokförlag, Stockholm 7

LEDIGFÖRKLARADE KYRKOMUSIKERTJÄNSTER

A. Enbart kyrkliga tjänster.

Kantors-, organist- och klockarebefatt-
ningarna

I Mölndal sökes före 11 november. Lön
4,000 kr. + lönetillägg å 300 + 300 +
400 kr.

i Hasslöv (adr. Drötningskär, Blekinge
län) sökes senast 30 november. Meddela
löneanspråk!

B. Förenade med folkskolläroretjänster.

I Norrala (adr. Söderhamn) sökes före
7 november. Lön 650 + 150 + avkastn.
av ½ tunn. jord + 200 kr.

I Knista (adr. Hidingebro, Örebro län)
sökes före 11 november. Skolform B. Lön
700 kr.

I Gustav Adolf (adr. Gustav Adolf, Ska-
raborgs län) sökes före 13 november.
Skolform B₂. Lön 600 kr.

I Holm (adr. Hjälstaby, Uppsala län)
sökes före 21 november. Skolform B₂.
Lön 225 kr.

I Kyrkmon (adr. Njurunda, Västernorr-
lands län) sökes före 22 november. Skol-
form A. Lön 200 + 400 + 300 kr.

J. W. Grönlunds Orgelfabrik

Kåge, Tel. 27.



Tillverkning av Piporglar
i modernaste utförande för
kyrkor och kapell.

Orgelharmonium för hem
och skolor. Renovering och
stämning av äldre orgelverk
Insättning av elektriska
orgellåtar.

Fina intyg av framstående
musikdirektörer och kyrko-
myndigheter.

Förslag kostnadsfritt på begäran.

ÅKERMAN & LUNDS

NYA ORGELFABRIKS AKTIEBOLAG

KUNGL. HOVLEVERANTÖR.

Tel. 26

SUNDBYBERG

Tel. 26

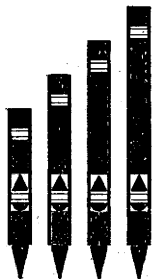

Tillverkning av Piporglar
för kyrkor, kapell och konsertsalar.

Om- och tillbyggnader,
reparationer, omstämningar och ren-
göringar av gamla orgelverk, samt
inmontering av elektriska blåsverk
utföras.

*Uteslutande svenskt material och
arbete.*

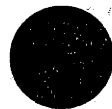

En boklista ur årets nyheter

J. A. Eklund: Förslag till Psalmbok
för Svenska Kyrkan. Häft. 4: 50,
inb. 6: —.

Sture Fjellander: Ungdomsarbete.
Häft. 2: —, inb. 3: —.

Arne Fjellbu: Självavård. Översättning
fr. norskan. 2:a uppl. Häft. 4: 50,
inb. 5: 50.

Joh. Lindblom: Profetismen i Israel.
Häft. 11: 50, inb. 13: —.

Basil Mathews: Jesu liv. En skildring.
Övers. fr. engelskan. Illustr. Häft.
8: 50, inb. 10: —.

John Nilsson och Bengt Wallman m. fl.
Kyrkan sjunger. Dikter av 18 förf.
Samlade av *John Nilsson* och *Bengt
Wallman*. Kr. 2: 50.
Kampsånger. 10 öre.

Paul Nilsson: Försök till kyrkopsalmer.
Kr. 3: —.

Einar Rudberg: Kyrka och stat. En
historisk återblick och några aktu-
ella problem. Häft. 3: 50, inb. 4: 50.

Toni Schmid: Sveriges kristnande. Från
verklighet till dikt. Häft. 6: 50, inb.
8: —.

K. B. Westman: Minnestal över Nathan
Söderblom. 50 öre.

Gotthard Virdestam: Kring Östrabo
och S:t Sigfrids källa. Person- och
kulturhistoriska anteckningar.
Illustr. Häft. 3: 75, inb. 5: —.

Elof Åkesson: Det nya psalmboksför-
slaget. Kritik och önskemål. Kr.
2: —.

Svenska Kyrkans Diakonistyrelses Bokförlag