

Roger Kvist

Sociala processer i det rennomadiska samhället

Tuorpon och Sirkas 1760—1860.

Rennomadismen är ett socialt och ekonomiskt system där tamrenhjorden utgör grunden för ekonomin. Detta åstadkommer en livsform där familjerna följer sina hjordar hela året om och i huvudsak knyter sina aktiviteter och sin ekonomi till deras produkter.¹ Även om samerna sedan länge haft en del renar var det först i början på 1600-talet som renskötseln utvecklades till den dominerande näringsformen i de svenska lappmarkerna. Som en följd därav övergick det samiska samhällets ekonomiska och sociala strukturer från ett fångstsamhälles till ett rennomadiskt samhälles med vittgående konsekvenser för relationerna mellan människorna.²

Många skäl pekar på Jokkmokk som område för ett studium av de sociala processerna i det rennomadiska samhället. Belägenheten är central inom det skandinaviska renskötselområdet och mycket talar för att Jokkmokks-Arjeplogstrakten varit centrum för rennomadismens utbredning i Skandinavien.³ Flera tidigare undersökningar gör att arbetet kan begränsas till sitt egentliga ämne.⁴

I Jokkmokk fanns vid denna tid fyra samebyar, eller lappbyar som den dåtida administrativa och kamerala termen var: Tuorpon, Sirkas, Jokkmokk och Sjukksjuk.⁵ De båda förstnämnda var vad man brukar kalla fjällsamiska, d v s deras invånare vistades i fjällen om sommaren och i skogslandet på vintern. De livnärde sig i huvudsak av renskötsel. De båda sistnämnda var i första hand skogssamiska och de flesta av dess invånare vistades i skogslandet året om och hade en mera differentierad näringskultur.⁶ För att studera rennomadismen faller det sig naturligt att välja de byar där renskötseln utgjorde den dominerande näringsformen — d v s Tuorpon och Sirkas.

Undersökningens bortre tidsgräns kan sättas vid år 1760, mitt under rennomadismens höjdpunkt. Den hitre tidsgränsen kan sättas 1860, i slutet av en lång nedgångsfas. Därefter introducerades nya förändringsfaktorer med odlingsgränsen 1867, avvittningen 1873 och de storskaliga skogsavverkningarna på 1870-talet.⁷

1. Det rennomadiska samhällets förändring

Tim Ingold har, i ett teoretiskt verk om ekonomiska system med renen som huvudresurs, framlagt en hypotes om rennomadismens förändring. Rennomadismen har enligt Ingold sin egen dynamik grundad på dess inre logik som ekonomiskt system.

Grundförutsättningen utgörs av den privata äganderätten till renen. Den drivande kraften i rennomadismen är varje renägares strävan att maximera sitt reninnehav för att skydda sitt hushåll mot framtida förluster. Det kan verka som om rennomaden omgiven av sina djur är befriad från jägarlivets kroniska osäkerhet. En ny form av osäkerhet har emellertid införts, risken att hjorden skall lida omfattande förluster genom farsoter, svält eller rovdjur. Ur den enskilde renägarens synpunkt är hans säkerhet uppenbarligen beroende på storleken av den egna hjorden, snarare än av renstammens totala storlek inom området. Han är inte hjälpt av att grannen äger många djur, då den privata äganderätten inte ger honom några direkta anspråk på grannens överflöd.

Rennomaden slaktar därför endast så många djur som behövs för att upprätthålla ett mer eller mindre konstant hushåll — vilket tenderar att maximera antalet djur i varje hjord. Detta leder till att den samlade renstammen i ett visst område kommer att överstiga betesmarkernas ekologiska bärförmåga, med åtföljande betesbrist, svält och farsoter. Det samlade resultatet av dessa strategier för individuell säkerhet kommer alltså att bidra till de förluster som de egentligen skulle skydda emot.

Varje nomads strävan att maximera sin hjord leder alltså till markerade och ganska oregelbunda fluktationer i renstocken inom korta tidsrymder. Effekterna av hjordarnas decimering blir att befolkningen minskar. Vid varje succesiv katastrof svälter en del människor ihjäl eller slutar nomadisera. De kvarvarande får större utrymme för att ackumulera djur och det hela leder till en process där innehavet av ren koncentreras på allt färre händer. Därigenom förhindras de utflyttade att återvända vid goda år. Befolkningskurvan kommer att visa på en irreversibel stegvis nedgång mot den nivå på vilken befolkningen kan livnära sig även under de förhållandena efter en svår beteskatatraf.⁸

Ignolds hypotes om rennomadismens dynamik består av tre led eller delhypoteser. För det första, ett antagande om rennomadismens ekologiska instabilitet. Detta antagande är empiriskt välgrundat och tillfullo bekräftat för Tuorpon och Sirkas. Renskötselns yttre förhållanden växlade ständigt i Jokkmokk. Kring undersökningsperioden var åren 1756, 1786, 1796, 1813—16, 1837 och 1843 särskilt svåra. Svårigheternas direkta orsaker var dåliga betes- och snöförhållanden, rensjukdomar och vargars härjningar.⁹ För det andra, och detta är själva kärnan i hela hypotesen, ett försök att förklara orsaken till denna instabilitet genom teorin om rennomadismens socialt föranledda strävanden till hjordmaximering. Slutligen, ett antagande om konsekvenserna av denna instabilitet — befolkningsminskningen. Det kan också empiriskt visas, att det förekom en befolkningsnedgång i Tuorpon och Sirkas förorsakad av renskötselns

ekologiska instabilitet. Mellan 1781 och 1868 minskade folkmängden i Sirkas med 3/5 (från 441 till 178 personer) och i Tuorpon med 1/3 (från 266 till 155 personer). Allt talar för, att en utflyttning till det norska kustlandet, förorsakad av oår i renskötseln, var den avgörande faktorn vid denna tillbakagång.¹⁰ Detta betyder dock inte att Ingolds teori om orsakerna till befolkningsminskningen — hjordmaximeringen — a priori kan bekräftas. I sitt arbete betraktar Ingold nämligen rennomadismen som ett slutet system, utan påverkan utifrån.

Ytterst bestäms stabiliteten i renskötseln av förhållandet mellan betesdjurens antal och betesmarkernas kapacitet. Överskrider djurens antal markernas bärformåga uppstår näringsbrist med åtföljande svält, sjukdomar, rovdjursangrepp och massdöd. Den begränsade faktorn i betestillgången är vinterbetet. Samma förödande resultat som en ökning av renantalet kan förorsakas av en inskränkning i vinterbetesmarkerna. Den i Sverige vitt spridda uppfattningen som Åke Campbell artikulerat, att rennomadismen och det samiska samhället trängts tillbaka genom rivalitet från nybyggarna, skulle som sin yttersta ekologiska konsekvens få till följd att konkurrensen om markanvändningen inskränkte vinterbetet i så hög grad att det fick effekter på betesmarkernas kapacitet.¹¹

Ett närmare studium av markanvändningskonflikterna mellan fjällsamer och nybyggare i Jokkmokk under perioden 1760—1860 ger dock inte utrymme för någon annan slutsats, än att förhållandet mellan rennomader och gårdsbrukare kännetecknades av en relativ konfliktlöshet. Sammanställer man förekomsten av rättstvister, skogsbrandsfrekvensen och renbeståndets förändring finner man att nybyggarna inte genom sin markanvändning och därmed sammanhängande agerande kommit att inskränka på renskötselns vinterbetesmarker.¹²

Lennart Lundmark har demonstrerat det samiska samhällets sårbarhet genom påverkan från statsmakten. Centralt beslutade åtgärder kunde få oförmåddade och djupt ingripande följder. De kriser som utlöste övergången till rennomadism hade sin orsak i statsmaktens förändring av skatteuttaget.¹³ I ljuset av denna erfarenhet är det teoretiskt tänkbart, att statsmakten under 1700- och 1800-talen genom skatterna tillägnade sig en så stor del av renskötselns avkastning, att gränsen för självförsörjningsnivån höjdes markant. Det skulle i så fall betyda att färre människor skulle kunna livnära sig på ett visst renantal än vad som eljest skulle vara fallet. I sin yttersta konsekvens skulle detta kunna leda till en minskning av folkmängden.

En granskning av skattetrycket i Tuorpon 1695—1860 och en jämförelse av skatternas värde med priset på renhudar, visar dock att skattetrycket inte kan ha varit betydande. Det minskade också över tiden. Mycket talar för, att samerna beskattades mildt av fruktan för att de annars skulle föra sin handel över gränsen och därigenom undandra staten betydande tullinkomster. Denna fruktan var inte särskilt väl underbyggd, men underhölls av inflytelserika handelskretsar som inte ville att den samiska köpkraften skulle minska, då handeln med lappmarksprodukter utgjorde en hörnsten i det västerbottniska handelssystemet.¹⁴

Inga direkta yttre faktorer tycks alltså kunna utpekas som ansvariga för rennomadismens förändring och befolkningsnedgången i Tuorpon och Sirkas. Detta

betyder dock inte, att Ingolds hypotes om rennomadismens dynamik kan anses verifierad. Uppmärksamheten måste emellertid åter vändas mot de inre sociala processerna i det rennomadiska samhället. En alternativ tolkning av dessa har också framlagts av Ørnulf Vorren. Trots att den expanderade rennomadismen kommit att disponera över allt större arealer uppträdde tidigt utfattiga renskötare som tvingades söka sin bärning genom jakt och fiske.

Typiskt för rennomadismens utveckling med hänsyn till renstammens fördelning var nämligen en ackumulation av stora renmängder på få händer. I motsats till Ingold har Vorren understrukit de sociala förhållandenas betydelse.¹⁵ Ingold anser nämligen att inga stadigvarande sociala skiktningar uppstod i det rennomadiska samhället och att utslagningsprocesserna följaktligen inte ägde rum efter några sociala linjer.¹⁶

Yttre påverkan på de processer som kan anses föranleda strävanden till hjordmaximering inom rennomadismen, är också möjlig. Inom sovjetisk forskning har man betonat handelns roll för utveckling av klassrelationer och egendomsackumulation i rennomadiska samhällen.¹⁷ Avsättningen av renprodukter stimulerade uppbyggnaden av stora hjordar, vilket ledde till en storskalig överbetning och åtföljdes av en upplösning av de historiskt etablerade formerna för markanvändning.¹⁸

2. Utflyttning och social ställning

Var utflyttningen till Norge från Tuoron och Sirkas 1760–1860 uttryck för en nedåtgående social rörlighet över flera generationer eller skedde den mer eller mindre slumpmässigt av nomader som plötsligt drabbades av beteskatastrofer, oberoende av tidigare ekonomiska förhållanden? För att på ett hanterbart sätt kunna arbeta med denna frågeställning har jag valt att studera Olof Tomasson Pansi (1690–1769) i Tuorpon och hans manliga och kvinnliga avkomlingar under fem generationer, d v s fram till personer födda i slutet av 1800-talet. Sammanlagt rör det sig om ca 150 individer. Den genealogiska informationen och flyttningsuppgifterna från kyrkböckerna sammanställs därvid med upplysningar om skattebetalning från uppbördsböckerna. Denna kombinatorik genomförs dock endast för perioden 1760–1860. Den ekonomiska ställningen har uttryckts som individens egen (makens) eller dess faders (föräldrars) generaliserade skatteförhållanden.¹⁹ Eftersom byarnas skattesummor var konstanta, var varje byamans skatt beroende av hur många skattebetalare det fanns i byn. När skattedragarna i Tuorpon blev allt färre, ökade därför den enskildes skattebörd. Jag har därför relaterat skatteförmågan till den årliga medelskattesatsen (det aritmetiska mediet) i byn.

Sammanlagt utflyttade 39 vuxna personer som härstammade från Olof Tomasson. Faderns (föräldrarnas) skatteförhållande kan fastställas för 37 av dessa; 20 erlade inte någon skatt, 2 hade varierande skatteförhållanden, 11 erlade mindre än medelskattesatsen och 4 mer. I Olof Tomassons släkt föreligger

Figur 1: Tomas Olofsson Pantiši och hans släktgren under fyra generationer.

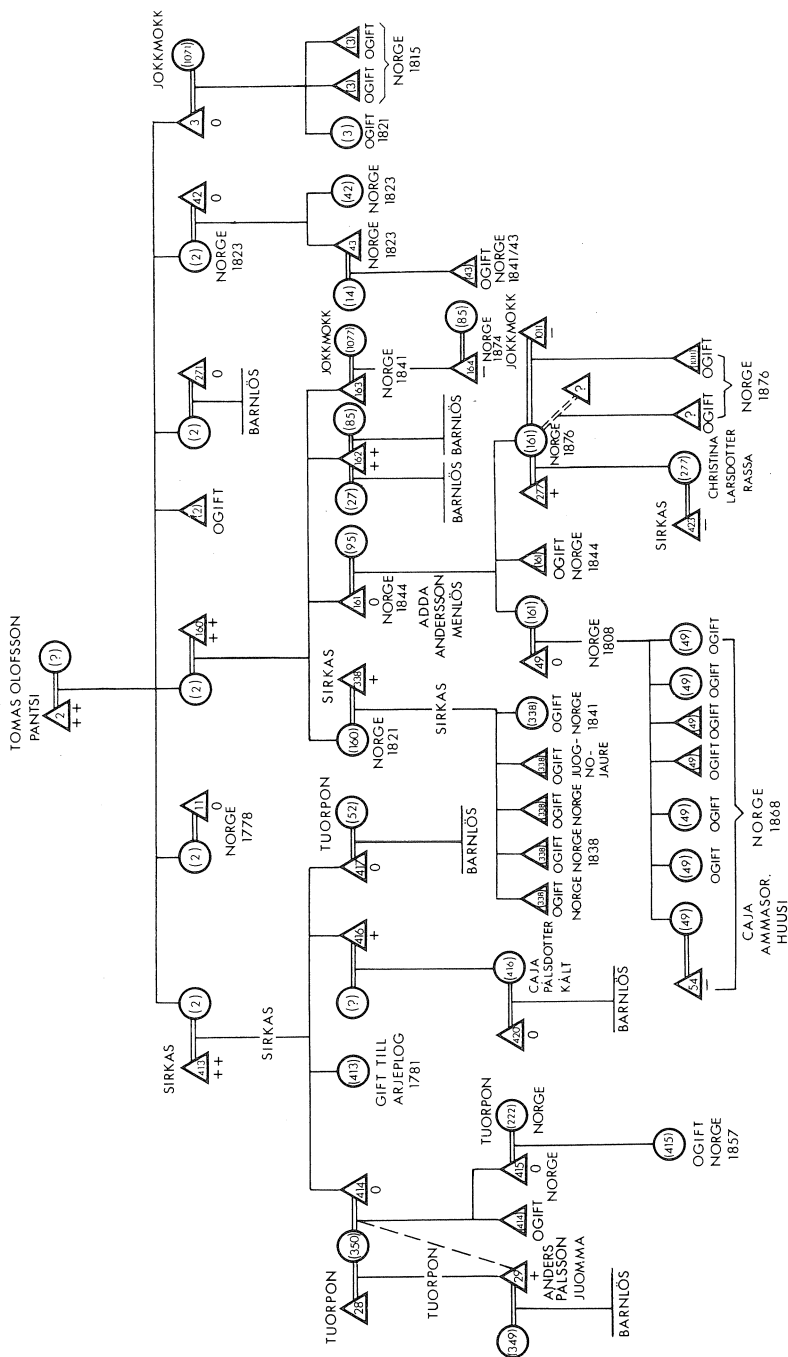

Teckenförklaring: + + = över medel i skatt / = varierande skatteförhållanden
 + = under medel i skatt - = ej skattepliktiga
 0 = ej skatt .. = uppgifter saknas

Individernas sifferbeteckningar hänvisar till namn i Hultblads familjeregister (Hultblad 1968: 203—245).

det alltså ett klart samband mellan låg ekonomisk status och utflyttning. Utflyttande vars föräldrar hade en god ekonomisk ställning är dock inte helt okända. Källorna gör det svårt att exakt fastställa året för varje enskilds utflyttning. Det framgår emellertid att i huvudsak endast fyra av de studerade utflyttat på äldre dar. Den låga ekonomiska statusen hos de flesta utflyttande i Olof Tomassons släkt var därför inte ett uttryck för fattigdom i slutet av livscykeln.

Sambandet mellan utflyttning och ekonomisk status över generationerna visas i figur 1. I denna återges Tomas Olofsson Pantsi (Olof Tomasson Pantsis äldste son) och hans ättlingar under fyra generationer. Tomas Olofssons släktgren har valts, därför att de flesta utflyttande i släkten Pantsi är koncentrerade där. Tomas Olofsson erlade själv alltid mer än medelskattesatsen. Av hans sju barn var det dock endast två som uppnådde samma ekonomiska ställning som fadern, medan två andra som inte erlade någon skatt utflyttade till Norge. I kommande släktled sjönk sedan den ekonomiska ställningen generation för generation. Av de tretton individerna i andra generationen utflyttade sju till Norge. Av dessa erlade en under medelskattesatsen, tre inget och tre var inte skattskyldiga. I den tredje generationen utflyttade 10 av 14 individer till Norge. Av dessa erlade en under medelskattesatsen, två ingen skatt och sex var inte skattskyldiga medan en var skattskyldig först efter undersökningsperioden (efter 1860). I den fjärde generationen slutligen så utflyttade samtliga tio utom en, alla ogifta.

Generaliserat kan den typiska förändringen över generationerna ses som en utveckling från en skattande som erlagt över medelskattesatsen, över en som erlagt under medelskattesatsen till en som inte erlagt någon skatt och som utflyttade till Norge, den sista generationen slutligen omfattade en som flyttade som ogift. Inom Tomas Olofssons släktgren föreligger alltså ett klart fall av nedåtgående social rörlighet över generationerna. Det manifesterar sig huvudsakligen genom utflyttning, några blir dock kvar som ogifta i socknen. De fem barnlösa familjerna är också slående — kan barnlöshet vara ett socio-ekonomiskt fenomen?

3. Kvarblivande och social ställning

Sambandet mellan ekonomisk status och kvarblivande i socknen har även undersökts. Jag har studerat skatteförhållandena för de av Olof Tomasson Pantsis barnbarnsbarnbarnsbarn som föddes i Jokkmokks socken (den sjätte generationen). Endast skatteförhållandena hos deras föräldrar har kunnat granskas då sjätte generationen inte blev skattepliktig förrän efter undersökningsperiodens slut 1860. Övergång till bofasthet eller utflyttning efter denna period har heller inte beaktats.

Av de 29 i sjätte generationen hade 9 föräldrar som erlade mer än medelskattesatsen, 5 som erlade mindre, 11 som inte erlade någon skatt och om föräldrarna till 4 kan inga uppgifter ges. Dessa data har sina begränsningar, då för-

Figur 2: Släktsambanden mellan ”sjätte generationens” kvarblivande bland Olof Tomasson Pantisättingar.

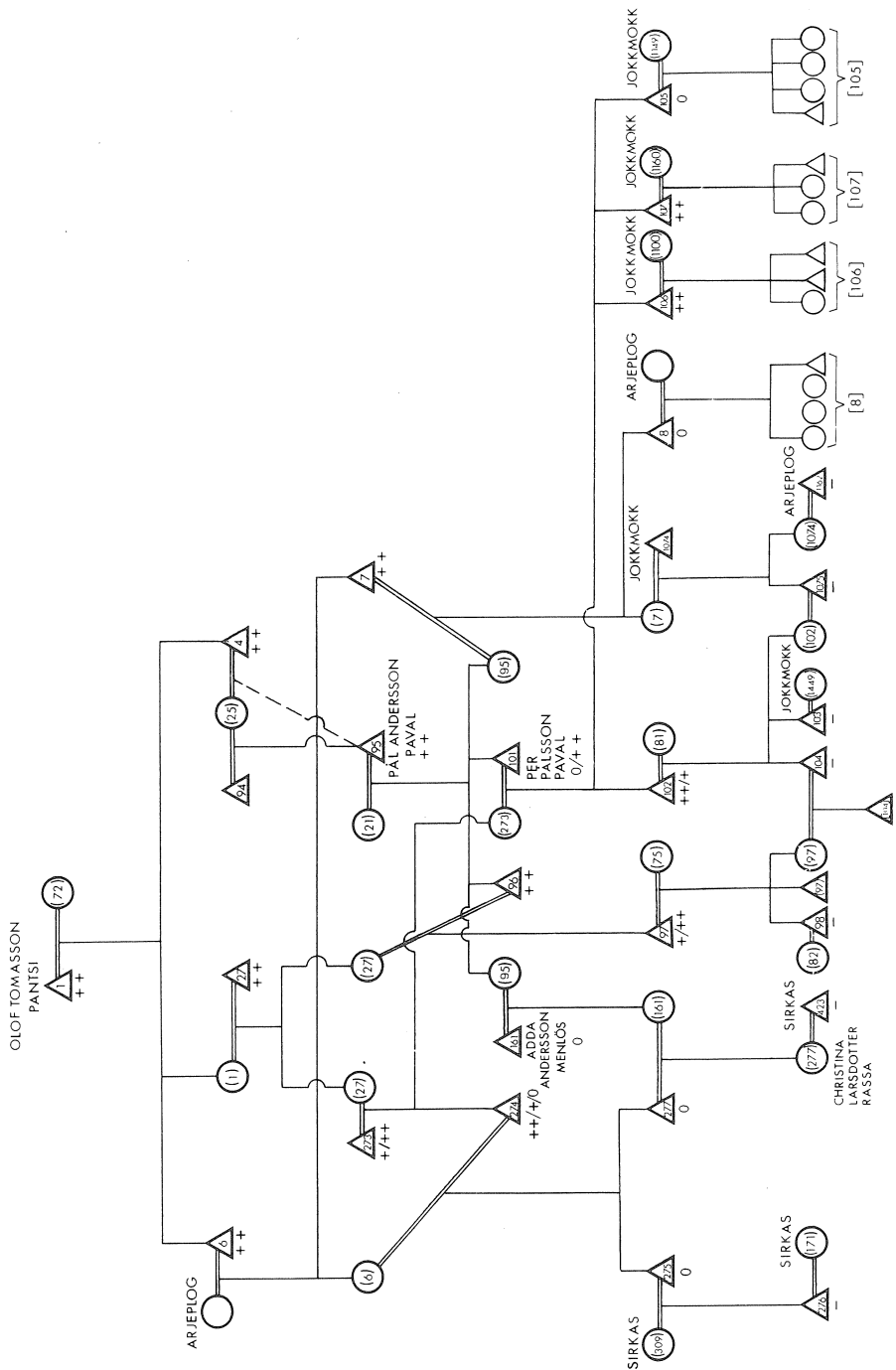

hållandet mellan antalet kvarblivande i sjätte generationen och föräldrarnas ekonomiska ställning uppenbart beror på varje barnkulls storlek. Det verkar dock tämligen klart att den ekonomiska ställningen bland de kvarblivande inte är lika entydig som bland de utflyttande.

Uppgifter om samtliga kvarblivande, dvs samtliga 82 av Olof Tomassons ättlingar som föddes och dog i Jokkmokk, har också sammanställts. Uttrycker man den ekonomiska ställningen hos de kvarblivande som föräldrarnas skatteförhållanden får man följande resultat. Av de 82 kvarblivna kan deras föräldrars skatteförhållanden fastställas för 78. Av dessa 78 erlade fäderna till 47 mer än medel, 16 mindre än medel medan föräldrarna till 15 inte erlade någon skatt. Ett nära samband finns alltså mellan hög ekonomisk ställning hos föräldrarna och kvarblivande i socknen för barnen. Ju högre ekonomisk ställning hos föräldrarna desto större chans för barnen att bli kvar i renskötseln.

Sambandet mellan sjätte generationens kvarblivande och ekonomisk status över generationerna visas i figur 2. I denna har jag utgått ifrån de kvarblivande och spårat deras släktsamband bakåt över generationerna. Det är därvid av vikt att man lägger märke till de olika principer efter vilka fig 1 och 2 sammanställts. I figur 1 har jag utgått från Tomas Olofsson och sedan följt hans efterkommande framåt i tiden, i figur 2 har jag utgått från de kvarblivande och spårat deras släktförbindelser bakåt i tiden. Vid en analys av figur 2 ser man, att i varje generation framträder en syskongrupp som dominerande. I andra generationen är det Olof Tomasson Pantis barn. Genom dem är 22 av de 26 i den sjätte generationen fyrmänningar. I fjärde generationen är det Pål Andersson Pavals barn. Genom dem är 24 av 26 i sjätte generationen tremänningar. I femte generationen är det Per Pålsson Pavals barn. Genom dem är 13 av 26 i sjätte generationen kusiner. Detta påminner om de syskongrupper Robert Pehrson fann dominera varje sita i Könkämä på 1950-talet. Där ledde de genealogiska banden i ett flyttlag tillbaka till en dominerande syskongrupp och den genealogiska strukturen i varje sita uppstod som ett resultat av att perifera syskongrupper genom äktenskap anslöts till den dominerande syskongruppen. De familjer som dessa dominerande syskongrupper kom från, hade alla en hög socioekonomisk status, vilket kan jämföras med att Pehrson fann den dominerande syskongruppen i varje sita också var den mest välbeställda.²⁰

En jämförelse mellan figur 1 och 2 ger dock vid handen, att det inte är så enkelt som att varje välbeställd familj producerade en barnkull vilken hade en stor ekonomisk framgång. I den syskongrupp som bildas av Olof Tomasson Pantis barn ingick Tomas Olofsson Pantis, som, även om han själv hade en hög ekonomisk ställning, inte är anfader till någon kvarblivande i sjätte generationen. I själva verket återfinns ju de flesta utflyttande bland hans ättlingar. På samma sätt ger en jämförelse mellan dessa figurer vid handen, att den utflyttande Adda Andersson Menlös var ingift i den syskongrupp som kom från den ekonomiskt framgångsrika Pål Andersson Paval, och att alla Adda Anderssons barn och barnbarn som utflyttade till Norge var kusiner och tremänningar med de kvarblivande i sjätte generationen.

Detta bekräftar, att de processer som åstadkom en nedåtgående social rörlighet var verksamma i varje generation. Att komma från en familj med en hög ekonomisk status var ingen garanti för att ens avkomlingar skulle bli ekonomiskt framgångsrika och kunna stanna kvar i rennäringen. Det gav dock ett definitivt övertag över den som härstammade från en familj med låg ekonomisk status där det fanns föga chans att vända den nedåtgående rörligheten.

4. Den sociala utvecklingen i Jokkmokk

Antalet renägande samiska hushåll i hela Jokkmokks socken minskade kraftigt mellan 1805 och 1840 (från 172 til 57). Bakgrunden kan dels sökas i den fjällsamiska utflyttningen till Norge, dels i den skogssamiska övergången från nomadism till fast bosättning. Antalet renlösa samiska hushåll förblev däremot i det närmaste konstant (43 respektive 41). Den relativa andelen renlösa hushåll ökade följaktligen snabbt. Utvecklingen för både de fjällsamer och de skogssamer som förblev i de traditionella näringarna hade sålunda karaktären av en nedåtgående social rörlighet. Då antalet renägande hushåll avtog snabbare än folkmängden sjönk, var denna nedåtgående rörlighet alltså kraftigare än befolkningsminskningen.²¹

Den nedåtgående sociala rörligheten framträder även tydligt vid en närmare granskning av de specifika förhållandena bland fjällsamerna i socknen. För de enskilda lappbyarna finns inga uppgifter om reninnehav, varför beskattningen får användas som kriterium. Andelen inte skattande familjer i Tuorpon stiger från 28% 1781 till 57% 1868. I Sirkas är denna ökning mera beskedlig, från 42% till 53%. Trots den stora utflyttningen till Norge kunde alltså en stor del av de kvarblivande familjerna inte behålla sin ekonomiska ställning. Källäget gör dock att man inte kan säga hur snabb denna nedåtgående rörelse var i förhållande till de allmänna förhållandena i socknen. Andelen skattande minskade dock långsammare än totalbefolkningen.²²

Uppgifterna om andelen renägande och skattande hushåll visar, att det mellan 1760 och 1860 förekom en nedåtgående ekonomisk rörelse bland rennomaderna i Tuorpon och Sirkas. Eftersom renbeståndet i stort sett förblev oförändrat över tiden är det mycket som tyder på att denna nedgång motsvarades av en konsolidering av renegendomen på allt färre händer. Därpå tyder även nedgången av de tidigare mycket ofta förekommande rättstvister som återspeglar trängsel på betesmarkerna.

Vinterbetesmarkerna är flaskhalsen för renbeståndet och konkurrensen om betesmarkerna mellan de olika renägarna måste först ha visat sig där. Då dessa marker låg i skoglandet på skatteland tillhörande skogssamer från byarna Jokkmokk och Sjokksjokk kunde de konkurrerande fjällsamerna dock vid denna tid inte resa några äganderättsliga anspråk på dem. Under mitten av renskötselns höjdpunktperiod, dvs på 1750-talet hade utvecklingen gått så långt, att konkurrens om de tidigare så spatiösa sommarbetesmarkerna blev ett faktum och

tvistemål om betesland i fjällen börjar uppträda omkring 1750. Med befolkningstillväxten ökar tvistemålen i rask takt till omkring 1780, då de börjar avta, för att efter 1840 visa en obetydlig frekvens.²³

Den kraftiga ökningen av handeln med renkött från 1831 pekar på förekomsten av en ackumuleringsprocess där renhjordarna samlats på färre händer. Medan omsättningen av renkött tidigare varit nästan obefintlig nådde den under 1830-talet nästan 5 ton per år i Luleå. Följande decennier var den lägre men alltid förekommande. Ju färre personer som inom självhushållningens ramar konsumerade renskötselns produkter, desto större överskott frambringade och gjordes tillgängligt för varuutbytet. Resultatet blev en omläggning av rennäringens avsaluproduktion från nästan enbart skinnvaror till skinnvaror och renkött.²⁴

Den nedåtgående ekonomiska rörligheten manifesterade sig i fjällsambandarna alltså främst som en utflyttning till det norska kustlandet. En närmare undersökning av levnadsbanorna för dem som föddes i Tuorpon 1785–1795 och uppnådde minst 15 års ålder visar, att bli vuxen innebar för nästan hälften av männen och kvinnorna att de måste lämna sin hemort.²⁵

5. Social närhet i det rennomadiska samhället

Det rennomadiska samhällets förändring, sambandet mellan migration och social ställning samt den sociala utvecklingen indikerar ett ekonomiskt differentierat samhälle. Motsvarades denna ekonomiska differentiering av en social stratifiering? Hur stor var den sociala distansen mellan olika samhällslager? Ett sätt att söka besvara denna fråga är att studera äktenskapsfrekvensen mellan olika ekonomiska grupperingar i detta samhälle.

Äktenskapet kan uppfattas som en vänskapsallians mellan två individer och deras föräldrar och släktingar, vilket innebär att man betraktar varandra som relativt jämlika. Ur ekonomisk synpunkt betyder denna likhet en trygghet vid partnervalet och en försäkring mot exploatering och socialt förfall. Äktenskap ingås därför övervägande homogamt, d v s att lika gifter sig med lika. Denna strävan att ingå äktenskap med en jämbördig person förutsätter likartade sociala och ekonomiska intressen. Om sådan gemenskap existerar mellan två grupper kan ett närmande mellan grupperna bli möjligt. Ett sätt att mäta den sociala distansen mellan olika grupper i samhället kan således vara, att använda frekvensen av giftermål mellan olika grupper. Användandet av äktenskapsfrekvensen bygger på antagandet att några giftermål inte är sannolika mellan grupper som uppfattar varandra som socio-ekonomiskt ojämlika.²⁶

De berättande källorna och den tidigare forskningens bild av partnervalet i det rennomadiska samhället är i det närmaste enstämmig. Partnervalet bestämdes av föräldrarna, och de ekonomiska förhållandena, främst förmögenhet (reninnehav) men även tillgång till betesmarker och arbetskraftsbehovet, var av mycket stor betydelse. Det sägs bli manifesterat i två traditionella rättsin-

stitut i samband med frieri och giftermål: ruta och raddjo. Vid det förra överlämnade friaren gåvor till flickans närmaste släktingar — genom rutans storlek sades flickans familj ha möjlighet att avgöra om friaren var ekonomiskt värdig — vid det senare överlämnade bruden och brudgummens föräldrar renar till det nygifta paret — ett slags förtida arv.²⁷

Det iakttagna giftermålsmönstret i Tuorpon 1780—1860 pekar däremot på att den sociala distansen mellan de ekonomiska grupperingarna var mycket liten. Sammanlagt ingicks 137 äktenskap under denna period. Den ekonomiska statusen (skatteförhållandena) för bägge makarnas giftomän har kunnat fastställas vid 102 av dessa äktenskap. Med utgångspunkt i giftomännens skatteförmåga och med hänsyn till den ojämna könsfördelningen i de olika beskattningsgrupperna har det teoretiskt homogama giftermålsmönstret (om lika enbart gift sig med lika) och det teoretiskt slumpmässiga giftermålsmönstret (om alla gift sig med hänsyn till förmögenhet) sammanställts med det verkliga giftermålsmönstret.

Det verkliga giftermålsmönstret ligger långt från det teoretiska homogama och tenderar snarare åt det teoretiskt slumpmässiga. Det finns dock en mycket svag tendens till homogama äktenskap bland de över medel skattande. Huvudtendensen är dock att äktenskapen i Tuorpon 1780—1860 ingicks utan hänsyn till ekonomisk status uttryckt som skatteförhållandena hos giftomännen vid året för äktenskapets ingående. Familjer med olika förmögenhet uppfattade sig alltså inte som socio-ekonomiskt ojämlika. Förmödligen ansåg de sig ha likartade sociala och ekonomiska intressen. Den sociala närheten var stor.²⁸

Det förefaller sannolikt, att det i det rennomadiska samhället existerade föreställningar om att det ideala partnervalet ägde rum efter förmögenhet. I den ekologiskt instabila rennomadismen med sina ständigt återkommande beteskatastrofer och renfarsoter strävade varje renägare att maximera sitt reninnehav för att skydda sitt hushåll mot framtida förluster. För de förmögnare måste det därför ha tett sig önskvärt att kunna konsolidera renegendomen genom ett likvärdigt äktenskap och för den fattigare var det självfallet eftersträvansvärt att kunna förbättra sin ställning genom ett fördelaktigt gifte.

De flesta från Tuorpon gifte sig med någon från samma by eller från grannbyn Sirkas. Äktenskapsmarknaden måste alltså ha varit utomordentligt liten. Om hänsyn dessutom togs till arbetskraftsbehov, betesmarkernas arrondering och erforderligt släktskapsavstånd torde det i denna begränsade population ha varit svårt att realisera det ideala partnervalet med hänsyn till förmögenhet. Liknande förhållanden bör ha rått över hela lappmarken. Det verkar dock som om de berättande källorna och i viss mån den tidigare forskningen i alltför hög grad framställt det ideala partnervalet som en faktisk realitet. Det finns därför anledning att understryka min tolkning av giftermålsmönstret och ompröva de ekonomiska transaktionernas verkliga roll i det traditionella frieriet.

6. Det rennomadiska samhällets inre dynamik

Bland Olof Tomasson Pantsis (1690—1769) i Tuorpon manliga och kvinnliga avkomlingar under fem generationer, d v s fram till slutet av 1800-talet fanns det ett samband mellan en låg ekonomisk ställning under flera generationer och utflyttning till Norge. Likaledes förelåg ett samband, ehuru inte lika starkt, mellan hög ekonomisk status och kvarblivande i socknen. Det existerade alltså ett samband mellan migration och ekonomisk ställning. Det var dock inte så att varje välbeställd familj producerade en barnkull som stannade kvar i Jokkmokk. Bland varje syskonkulls avkomlingar förekom det personer som utflyttade till Norge. Det betyder att utslagningsprocesserna var verksamma i varje generation och inom varje syskonkull.

Befolkningen i Tuorpon minskade med $1/3$ och i Sirkas med $3/5$ mellan 1781 och 1868. Trots att antalet renägande samiska hushåll minskade i socknen, så minskade även de renägandes andel av de samiska hushållen från 80% till 58% mellan 1805 och 1840. Oaktat antalet skattande familjer minskade avtog även de skattandes andel i Tuorpon mellan 1781—1868 från 72% till 43%, i Sirkas från 58% till 47%. Av detta framgår det, att det försiggick en nedåtgående ekonomisk rörlighet även bland de som kvarblivit i socknen. Dessa slutsatser bekräftas av levnadsbanorna för dem som föddes i Tuorpon 1785—1795 och blev 15 år eller äldre. Över hälften av dessa måste lämna sin hemort och bosätta sig i Norge. De kvarblivande fick vidkännas en mycket omfattande nedåtgående ekonomisk mellangenerationsrörlighet.

Medan den renskötande befolkningen minskade, så förblev renstammen på en tämligen konstant nivå. Resultatet blev en ackumuleringsprocess där renhjordarna samlades på allt färre händer. På detta tyder även att tvistemålen om renbetesland i det närmaste helt upphörde efter 1840 och den dramatiska ökningen av handeln med renkött från 1830-talet. Den logiska konsekvensen av den nedåtgående sociala rörlighet som försiggick var en konsolidering av renegendomen på allt färre händer.

Medan dessa slutsatser pekar på ett ekonomiskt differentierat samhälle så visar giftermålmönstret i Tuorpon att den sociala distansen mellan de ekonomiska grupperingarna var mycket liten. Äktenskapen ingicks i stort sett oberoende av ekonomisk status. Den sociala närheten var följaktligen stor. Medlemmarna i det rennomadiska samhället torde alltså ha uppfattat varandra som sociala jämlikar med likartade sociala och ekonomiska intressen. I det rennomadiska samhället existerade det, inte onaturligt, föreställningar om att det ideala partnervalet ägde rum efter förmögenhet. För den förmögnare måste det ha tett sig önskvärt att kunna konsolidera renegendomen genom att likvärdigt äktenskap och för den fattigare var det självklart eftersträvt att kunna förbättra sin ställning genom ett fördelaktigt gifte. De små befolkningar det här ändå rörde sig om gjorde det dock svårt att realisera det ideala partnervalet. Om hänsyn dessutom togs till arbetskraftsbehov, betesmarkernas arrondering och erforderligt släktskapsavstånd torde det ha varit nära nog omöjligt.

Handeln var en viktig potentiell faktor i den sociala stratifieringsprocessen, genom att befrämja egendomsdifferentieringen i det rennomadiska samhället. Genom att omsätta sin överskottsproduktion i handeln och förvärva silver kunde den som hade möjlighet, undandra en del av sin egendom rennomadismens gissel — svängningarna mellan goda och dåliga år. Efter ett oår kunde en renägare med sparat silver använda detta för köpa matvaror och kunde sålunda låta sin decimerade hjord byggas upp igen, ostörd av slaktuttag. En överskottsproduktion av icke ätande varor — renskinn — kunde genom handeln omvandlas till livsmedel. Det är alltså fullt klart att varuutbytet var en viktig potentiell faktor i den sociala stratifieringsprocessen.²⁹ Handelns potential som social differentieringsfaktor kom emellertid inte att realiseras till fullo. De i det rennomadiska samhället förekommande utjämnande faktorerna var starkare än de differentierande.

Den sociala närheten och det därav följande jämlika giftermålsmönstret var just den faktor som möjliggjorde för de bakomliggande sociala processerna att vara verksamma och åstadkomma utflyttning i varje generation. Genom att äktenskapen i stort ingicks utan hänsyn till partners ekonomiska ställning minskade sannolikheten för att den i varje välbärgad familj ackumulerade renegendomen skulle permanentas i nästa generation. Den existerande samhälleliga konsolideringen av renegendomen motsvarades därför inte av en familjevis konsolidering över generationerna. Någon permanent ekonomisk stratifiering kunde alltså inte uppstå och följaktligen heller inte någon stadigvarande social skiktning. Utslagningen kunde fortgå i varje generation och i varje syskonkull.

Ingolds hypotes om rennomadismens inre dynamik och dess följder har alltså i huvudsak verifierats i Tuorpon och Sirkas 1760—1860. Inga yttre faktorer har kunnat utpekas som ansvariga för rennomadismens förändring. Redan tidigare var de i denna hypotes ingående antagandena om rennomadismens ekologiska instabilitet och konsekvenserna av denna instabilitet, befolkningssminskningen i det rennomadiska samhället, bekräftade. Den postulerade orsaken till denna instabilitet, rennomadismens socialt föranledda strävanden till hjordmaximering, har gjorts sannolik genom den påvisade samhälleliga konsolideringen av renegendomen. Vidare har jag, i överrensstämmelse med denna hypotes, kunnat demonstrera att inga stadigvarande sociala skiktningar uppstod i det rennomadiska samhället och att utslagningsprocesserna följaktligen inte ägde rum efter några sociala linjer.

Noter

1. Vorren 1978, s 156f.
2. Lundmark 1982, passim.
3. Vorren 1978, s 159.
4. Hultblad 1968; Beach 1981; Lundmark 1982.
5. En lappby omfattade ett antal hushåll och ett landområde. Benämningen *by* var historiskt betingad och missvisande såtillvida att byfolket aldrig samlades till en gemensam boplat under rennomadismen.
6. Se Fjellström 1985, s 36—41.
7. Lundgren 1984, s 18f.
8. Ingold 1980, s 78—81, 201—207.
9. Kvist 1987, s 164—168.
10. Kvist 1987, s 168—172.
11. Campbell 1948, s 226.
12. Kvist 1988, passim.
13. Lundmark 1982, 1982a, passim.
14. Kvist (under utgivning).
15. Vorren 1973, s 193; 1974/75, s 250—251; 1977, s 10f; 1980, s 253.
16. Ingold 1980, s 233f.
17. Eidlitz 1979, s 104.
18. Andreev 1968, s 197f.
19. Det beskattningssystem som infördes genom lappskattereformen 1695 ålade varje lappby en viss skattesumma i penningar, vilken skulle utgå oberoende av antalet skattebetalare i byn. Genom ett årligt jämningsförfarande skulle skattesumman sedan repartieras mellan de enskilda bymännen. Även om repartieringssystemet i sig kan antas ha medfört, att en större andel av skattebördan överfördes på de mindre välbeställda än vad som var sakligt motiverat, kan dock principen för skattejämningsgrunder sägas vara sådan att en tillfredsställande korrelation mellan skattesats och ekonomisk ställning bör ha förelegat. Någon möjlighet att kontrollera detta samband mot en oberoende källa finns dock inte. — Se Kvist (under utgivning).
20. Pehrson 1964, s 81—99.
21. Domkapitlets i Härnösand arkiv F III bf 1, 7, 8: Manualhandlingar, HLA; Jokkmokks kyrkoarkiv: Statistiska tabeller 1775—1859, HLA. — Information om de ekonomiska förhållandena finns för åren 1767, 1792, 1805, 1840, 1860 och 1879.
22. P g a källornas natur är en sådan granskning bäst att göra för åren 1781, 1815, 1821, 1826, 1831, 1845, 1856 och 1868. Kronologin blir sålunda något förskjuten i förhållande till framställningen i övrigt. — Hultblads excerpter LA 1460: Uppbördsböcker m m, NMA; Mikrofilmade kyrkoarkivalier: Jokkmokk och Kvikkjokk, RA. (Församlingsböcker fördes särskilt i Jokkmokk och Kvikkjokk med delvis överlappande täckning. De församlingsböcker som fördes under perioden omfattade för Jokkmokk åren 1758—1780 (mikrofilm GH 466), ej använd då den är skadad och dessutom ofullständigt förd; 1782—1828 (GH 446), ej använd då fjällsambyarna inte ingår; 1815—1825 (GH 447); 1826—1839 (GH 447); 1839—1844 (GH 2694); 1845—1855 (GH 2695); 1856—1867 (GH 2695). För Kvikkjokk 1781—1828 (GH 451); 1821—1841 (GH 452); 1841—1863 (GH 2695).)
23. Hultblad 1968, s 84—87.
24. Kvist 1986, s 135—138.
25. Se not 22, ovan.
26. Matović 1984, s 27—28.
27. Rheen 1897, s 10—11; Graan 1899, s 27; Tornaeus 1900, s 43—44; Lundius 1905, s 37;

Högström 1747, s 128—131; Laestadius 1831, s 158—161; Pettersson 1979, s 166—176; Solem 1933, s 11; Pehrson 1964, s 56—59; Paine 1964, s 239, 242, 249, 255, 259—260; Kjellström 1969; Nordberg 1948; Linné 1977, s 125; Drake 1918, s 241.

28. Kvist 1988a, s 133—141.

29. Kvist 1986, s 32—34.

Källor och bearbetningar

Otryckt material

Landsarkivet i Härnösand (HLA)

Domkapitlets i Härnösands arkiv

Manualhandlingar

Jokkmokks kyrkoarkiv

Statistiska tabeller

Nordiska museets arkiv (NMA)

Hultblads excerpter

Uppbördsböcker m m

Riksarkivet (RA)

Mikrofilmade kyrkoarkivalier

Jokkmokk

Kvikkjokk

Tryckta källor och bearbetningar

Andreev, V N, "Rational utilization and improvement of reindeer pastures," *Problems of the North* 13(1968): 103—125.

Beach, H, *Reindeer-herd management in transition. The case of Tuorpon Saameby in Northern Sweden*, (Uppsala Studies in Cultural Anthropology 3) Uppsala 1981.

Drake, S, *Västerbottenslapparna under förra hälften av 1800-talet*, Stockholm 1918 (Umeå 1979).

Eidlitz, K, *Revolutionen i norr: Om sovjetetnografi och minoritetspolitik*, (Uppsala Research Reports in Cultural Anthropology 1) Uppsala 1979.

Fjellström, P, *Samernas samhälle i tradition och nutid*, Stockholm 1985.

Graan, O, *Relation, Eller en fulkombig Beskrifning om Lapparnas Ursprung så wähl som hela dheras Lefwernes Förehållande*, (Bidrag till kännedom om de svenska landsmälen och svenskt folkliw XVII:2) Uppsala 1899.

Hultblad, F, *Övergång från nomadism till agrar bosättning i Jokkmokks socken*, (Acta Lapponica XIV) Stockholm 1968.

Högström, P, *Beskrifning öfwer de til Sweriges Krona lydande Lapmarker*, Stockholm 1747 (Umeå 1980).

Ingold, T, *Hunters, pastoralists and ranchers*, Cambridge 1980.

Kjellström, R, "Lapparnas frierier och bröllop", *Fataburen* 1969: 193—218.

Kvist, R, "Den samiska handeln och des roll som social differentieringsfaktor — Lule lappmark 1760—1860", *Acta Borealia* 2(1986)3: 19—40.

Kvist, R, "Renomadismens dynamik. Rennomadismen och befolkningsutvecklingen i Tuorpon och Sirkas 1760—1860", *Historisk tidskrift* (1987)2: 161—180.

Kvist, R, "Friktion och samexistens. Den fjällsamiska markanvändningen och relationerna till nybyggarna i Jokkmokk 1760—1860", *Tre kulturer* 4(1988): 113—150.

Kvist, R, "Beskatningen av samerna i Sverige 1695—1860", i "Älvdal i norr", S Åkerman (red), *Bothnica* 6 (under utgivning).

Kvist, R, "Åktenskap och social närhet i det rennomadiska samhället — Tuorpon 1780—1860", i *Historia nu. En vänbok till Kerstin Strömberg-Back* (Forskningsrapporter från Historiska Institutionen vid Umeå universitet 4), A. Guillemot (red) Umeå 1988a.

Laestadius, P, *Journal för första året af hans tjenstgöring såsom missionaire i Lappmarken*, Stockholm 1831 (Umeå 1977).

- Linné, C, *Linné i Lappland*. En antologi sammanställda av B Gullander, Stockholm 1977.
- Lundgren, N-G, *Skog för export. Skogsarbete, teknik och försörjning i Lule ävdal 1870–1970*, (Umeå studies in economic history 6) Umeå 1984.
- Lundius, N, *Descriptio Lapponiae*, (Bidrag till kännedom om de svenska landsmålen och svenskt folkliv XVII:5) Uppsala 1905.
- Lundmark, L, *Uppbörd, utarmning, utveckling. Det samiska fångstsamhällets övergång till rennomadism i Lule lappmark*, (Arkiv avhandlingsserie 14) Lund 1982.
- Lundmark, L, "Kronans lappmark och fångstsamhällets upplösning", *Historisk Tidskrift* (1982)4: 456–472.
- Matović, M, *Stockholmsäktenskap. Familjebildning och partnerval i Stockholm 1850–1890*, (Monografier utgivna av Stockholms kommun 57) Stockholm 1984.
- Nordberg, E, "Om lapparnas brudköp. Ruta-seden hos Arjeplogslapparna", *Svenska landsmål* 1948: 1–33.
- Paine, R, "Lapp betrothal. A description and social anthropological analysis of the ritual and contact of betrothal among reindeer breeders", i *Lapponica. Essays presented to Israel Ruong May 20, 1963*, (Studia Ethnographica Upsaliensa XXI) Uppsala 1964.
- Pehrson, R N, *The bilateral network of social relations in Könkämä lapp district*, (Samiske samlinger VII) Oslo 1964 (Bloomington 1957).
- Pettersson, O P, *Kristoffer Sjulssons minnen. Om Vapstenslapparna i början af 1800-talet*, L Bäckman & R Kjellström (red), (Acta Lapponica 20) Stockholm 1979.
- Rheen, S, *En kort Relation om Lapparnes Lefwarne och Sedher, wijd-Skieppelsser, samt i många stycken Grofve wildfarellser*, (Bidrag till kännedom om de svenska landsmålen och svenskt folkliv XVII:1) Uppsala 1897.
- Solem, E, *Lappiske rettsstudier*, (Instituttet for sammenlignende kulturforskning XXIV) Oslo 1933 (1970).
- Tornaeus, J, *Berättelse om Lapmarckerna och Deras Tillstånd*, (Bidrag till kännedom om de svenska landsmålen och svenskt folkliv XVII:3) Uppsala 1900.
- Vorren, Ø, "Man and reindeer in northern Fennoscandia. Economic and social aspects", *Folk* 16/17 (1974/75): 243–252.
- Vorren, Ø, "Mennesket og reinen", *Ottar* 101(1977): 5–12.
- Vorren, Ø, "Samisk bosetning på Nordkalotten, arealdisponering og resursutnyttning i historisk-økologisk belysning", i *Nord-Skandinaviens historia i tvärvetenskaplig belysning*, E Baudou & K-H Dahlstedt (red), Umeå 1980.
- Vorren, Ø, "Some trends of the Transition from Hunting to Nomadic Economy in Finnmark", i *Circumpolar Problems*, G Berg (utg), Oxford 1973.
- Vorren, Ø, "Finnmarksviddas kulturhistorie", i *Finnmarksvidda, natur — kultur. Norges Offentlige Utredninger* 1978: 18A.