

# Konung Gustaf III:s kröningsduktyg

Av Elisabeth Thorman

I den icke oviktiga domän inom den stora kungliga hovhushållningen, som Stockholms slotts fatbur utgjorde, kunde en monarks frånfälle giva anledning till en viss intensifierad företagsamhet och flit. Då konung Fredrik I avled den 25 mars 1751, blev anskaffandet av ett kröningsduktyg för den nye konungen en angelägen uppgift, så mycket mera trängande, som kröningen skulle försiggå den 6 december och tiden alltså var rätt knapp. På ett både snabbt, omsorgsfullt och hedersamt sätt skilde man sig från uppgiften. Ett årtiondes förtrogenhet med vad Flor, vår tidigaste manufaktur för damastduktyg, förmådde prestera, gjorde, att den viktiga beställningen ställdes dit.<sup>1</sup> Ornamentiken lånades från en äldre utländsk kunglig servett, en viss omanordning anförtroddes i mycket skickliga händer. I sin pomp, i sitt kungliga tycke vann det nya duktyget en synnerligen stor bevägenhet och torde ha använts för samtliga ofta förekommande kungliga beställningar från Flor under Adolf Fredriks regering. Så sent som år 1780 toges det i bruk för Gustaf III; bården betecknades den gången som "Fabriquens wänliga mönster".<sup>2</sup>

Vid konung Adolf Fredriks frånfälle den 12 februari 1771 var man inom den kungliga fatburen medveten om såväl att ett nytt kröningsduktyg borde anskaffas som hur frågan hade lösts tjugo år tidigare. Ingen brådska behövde denna gång råda: Gustaf III:s kröning försiggick icke förrän den 29 maj följande år. Har man möjligen redan vintern 1771 beställt det nya duktyget, detta för att få en mycket viktig procedur, blekningen, utförd i rätt tid, på våren? Kontraktet mellan den kungliga fatburen och Flor är ej bevarat. Egendomligt nog har man dröjt ända till augusti med att anhålla om extra medel för den betydande utgiften. Att duktyget då måste ha varit i det allra närmaste färdigt, framgår av det förhållandet, att räkningen är daterad

<sup>1</sup> Jfr min uppsats En rest av konung Adolf Fredriks kröningsduktyg, i Nationalmusei årsbok 1936.

<sup>2</sup> Hovstatsräkenskaper 1780. Slottsarkivet.

redan den 27 augusti, att mottagandet i fatburen erkännes den 4 september och att det rätt tidsödande arbetet med sömnadsarbetet är klart den 26 september.

Ett till damastutställningen i Stockholm hösten 1936 inlämnat fragment av en duk visade sig vara en rest av detta duktyg. Ovisst och helt utan betydelse är, om duken tillhört Stockholms slotts fatbur eller en privat ägare. Av ojämförlig vikt är däremot att den ger oss full visshet om hur Gustaf III:s kröningsdukyg varit beskaffat.

Äldfrun Hedvig Kesmecker ingav den 3 augusti till övermarskalken Nils Bielke sitt "Ödmjukaste memorial":

"Af närlagde requisition tackes eder höggrefwelige excellence nådigst finna, At Kongl. Fateburen till jnstundande Hans Kongl. Maj:ts höga cröning icke är försedd med det ärforderliga damast dräls duktyg,<sup>3</sup> som till samma Höga behof nödvändigt tarfwar, och at samma här uptagne quantum linne 1751 till högsahl. Hans Kongl. Maj:ts höga cröning, tå af riksens höglofl. ständer til detta quantums anskaffande penningar anordnade, utan at thetta graverade the till fateburen anslagne ordinarie medlen. Förthenskull underställes i diupaste ödmjukhet, om icke penningar till detta nödige quantum damast duktyger kunde på samma sätt som tå skiedde anskaffas, på det detta linne juförr dess heldre måtte kunna uphandlas och behörigen beredas, så, at allt måtte finnas i beredskap, tå Kongl. Maj:ts höga cröning jnfaller. Emedan thet linne, som fateburen nu äger, knappast förslår till dagl:t nytjande.

Stockholm d. 3 aug. 1771.

H. C. Kesmecker".<sup>4</sup>

Samtidigt bifogades en förteckning på för det höga tillfället behövt duktyg:

"Till Hans Kongl. Maj:ts höga cröning requireras för Kongl. Fateburen följande damast dräls duktyger, nembl.

	S:mt
70 dussin stora damast servietter, som lærer kosta 4 dahl. s:mt styck	3360
4 st. dukar af en bredd, 12 al. långa, alnen 8 dahl. s:mt . . . . .	384
8 st. dukar af en bredd, 9 al:r . . . . .	576
8 st. sex alnar av en bredd . . . . .	384
15 st. mindre eller så kallade skiänkdukar 5 al. långa med 2:ne bred- der af smal damast dräll 150 al. à 3 d. s:mt . . . . .	450
	Summa d. s:mt 5154

Stockholm d. 3 aug. 1771.

H. C. Kesmecker".<sup>5</sup>

<sup>3</sup> Under denna benämning förekommer i äldre handlingar alltid duktyget i damast.

<sup>4</sup> Fatbursinventarium 1771. Slottsarkivet.

<sup>5</sup> Fatbursinventarium 1771.

I full förvisning om att få det begärda anslaget har man tydligen i god tid gjort beställningen vid Flor. Den 27 augusti är räkningen daterad på detta dukt yg:

"Kongl. Fatburen  
Debet

Anno 1771  
Augustij 27

An 95 al. bred linne damast dukt yg med Swergies wapen à 24 d:r	2280
286 stycken linne damast servietter med strööcronor à 13 d:r . . . .	3718
71 st. ditto do do à 13 d:r . . . . .	923". <sup>6</sup>

I samma räkning har intagits även enklare dukt yg, troligen i vad vi numera mena med damastdräll, en damastvävnad med endast geometrisk ornamentik.

Till 7.430 daler kopparmynt (= 2.476 daler 21 1/3 öre silvermynt) uppgår samtligt levererat damastdukt yg. Räkningen är utfärdad av handelsmannen Jacob Biörkman, ombud för Flor.

Äldfrun Kesmecker har räknat med ett mycket omfattande dukt yg; det blir endast en del av detsamma, som man har tillfälle och råd att anskaffa: i stället för 168 alnar dukväv i helbredd endast 95 alnar, i stället för 70 dussin servetter endast 29 dussin 9 stycken.

Den 4 september attesteras mottagandet av äldfrun:

"Öfwerstående till Kongl. Fateburen lefwererade damast drälls dukt yger äre effter thet pris, linne flor jntressentskapet therå utsatt uphandlade och riktigt thenna räkning till quantum riktigt lefwererade och af mig emottagne, det jntygar

Stockholm d. 4 sept. 1771

H. C. Kesmecker."<sup>7</sup>

Herrar Rundell och Platin attesterar mottagandet den 9 september:

"At föreskrivne nijetijofem alnar bredt linne damast till dukar samt fyra hundradefemton stycken servietter af diverse sorter är effter betingade priser till Hans Kongl. Maj:ttis Fatabur riktigt wordne lefwererade och rätteligen uträknade, belöpanades summan till siutusendefyrahundradetretijo daler kopparmynt, det attesterar. Stockholm den 9:de september 1771.

Joh. Platin.

Eric Rundell."<sup>8</sup>

<sup>6</sup> Hovstatsräkenskaper 1771, s. 2878.

<sup>7</sup> Hovstatsräkenskaper 1771, s. 2879.

<sup>8</sup> Hovstatsräkenskaper 1771, s. 2879.

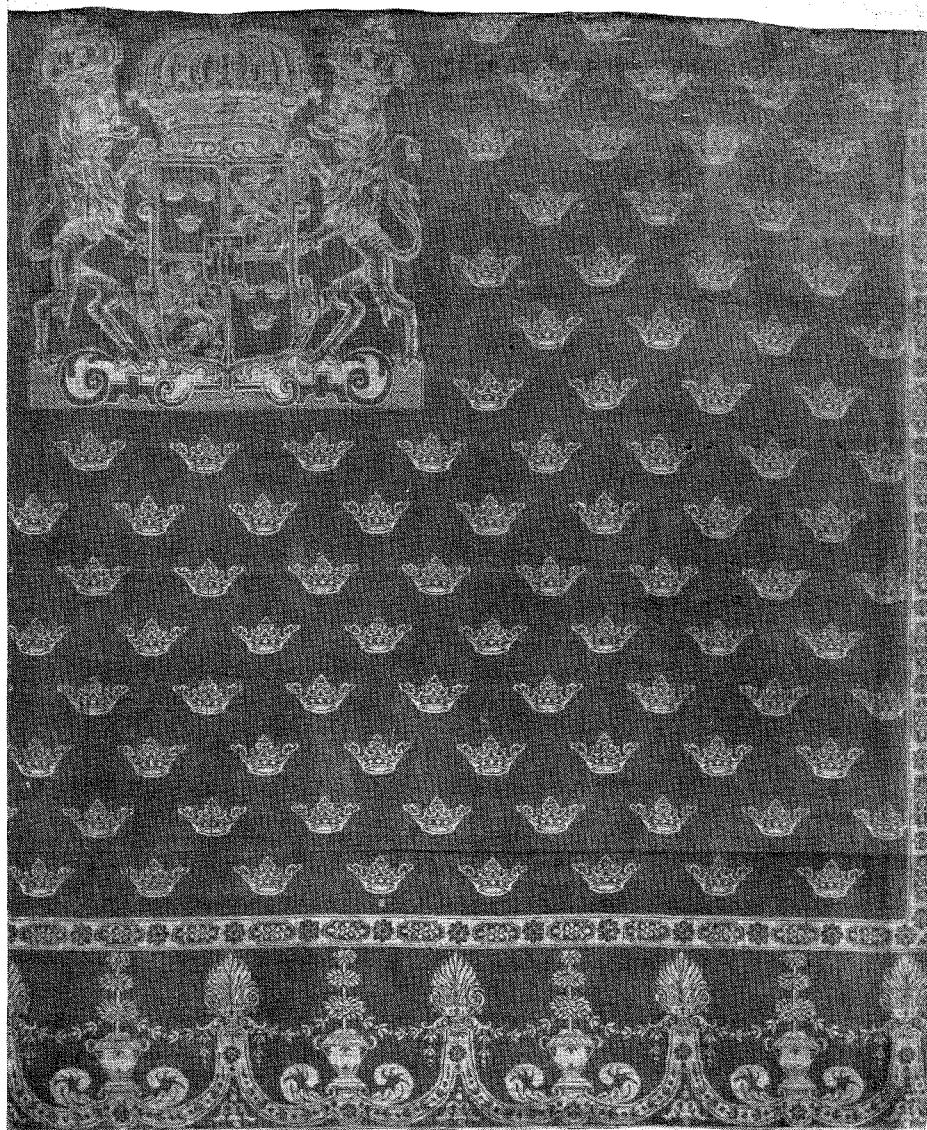

Fig. 1. Fragment av duk, "Sveriges Wapn", beställt för Gustaf III:s kröning den 29 maj 1772.

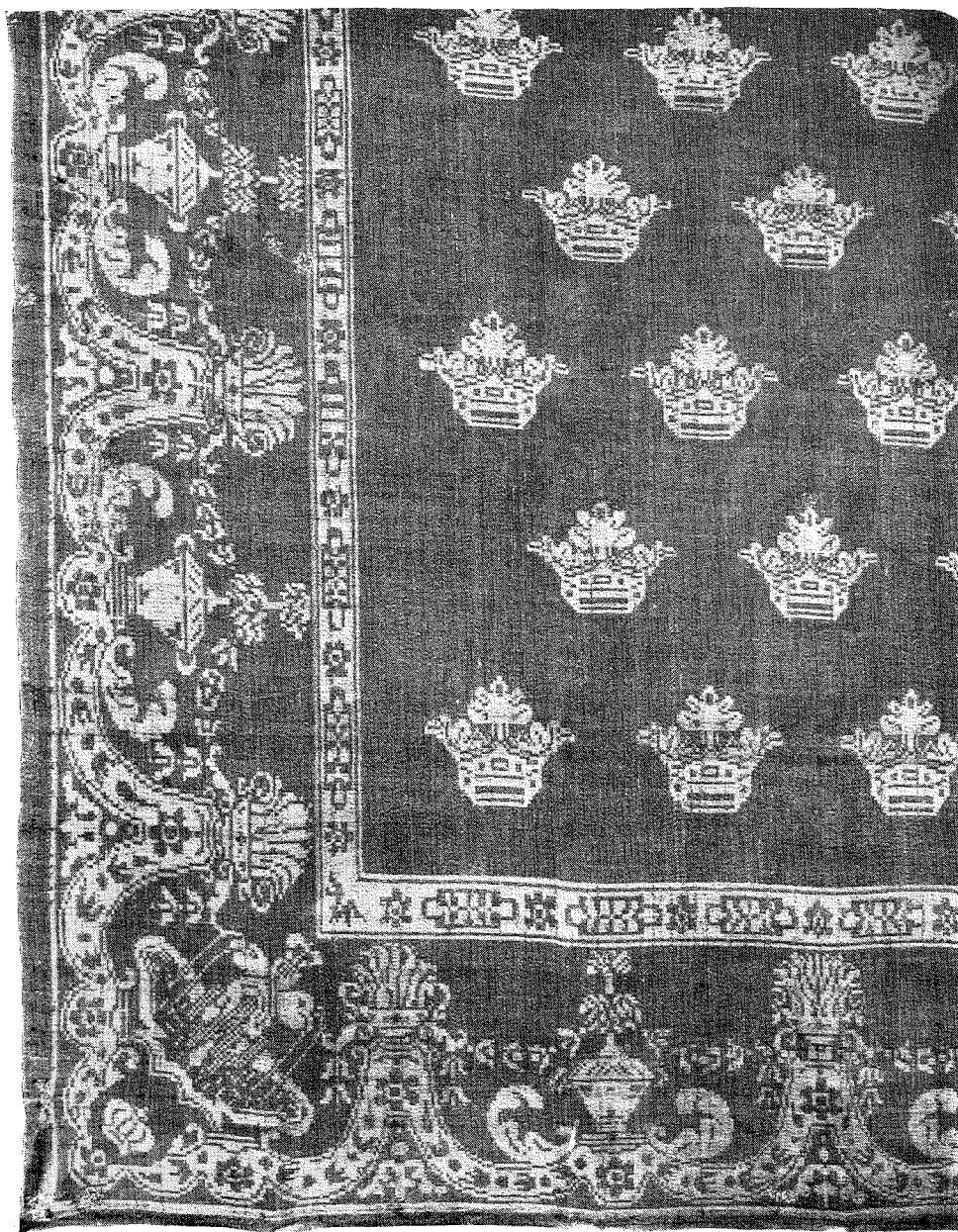

Fig. 2. Servett i samma mönster som servetterna för Gustaf III:s kröningsduktyg.

Den 26 september utanordnas likviden för duktyget:

"Af Kongl. Håf Cassan och de till Deras Kongl. Majj:ters tillstundande kröning och hyllning influtne medel utbetalas til nedannämde för giord lefwarrantz m. m. till Kongl. Majj:ts Fatabur enl:t hosgående behörigen attesterade räkningar näml.

Handelsmannen Jacob Biörkman för dammast drälls duktyg	Srmt
af Flors linne fabriques tillwärkning	2.476,21 1/3
Åldfrun Hedv. C. Kesmecker sömmarlön	169,5 1/3
	<hr/>
Tilsammans Srmt	2.645,26 2/3

Annammandes uppå desse Twå Tusende sexhundradefyratiofem dahl: 26 2/3 öre silfwermynt behörigt quittance.

Stockholm d. 26 september 1771.

Nils Bielke."<sup>9</sup>

Kvitto lämnas samma dag av handelsman Biörkman:

"Af Kongl. Hof Cassan hafwer iag bekåmmit siutusendefyrahundrade-trättijo dahler kopparmynt, som här med qvitteras.

Stockholm den 26 september 1771.

Jacob Biörkman.

Silf: rmt 2476 d. 21 1/3 öre 1."<sup>10</sup>

Åldfrun Hedvig Kesmecker har på intet sätt försummat sig. Denna dag, den 26 september, är hon färdig med sin räkning. Den lyder:

"Sömmarlöns räkning för efterföljande till Kongl. Fataburen uphandlade linnepersedlar

Neml:n

5 st. stora damast drälls dukar af en bredd, nijo alnar långa	d. 45
1 st. dito af åtta alnar	8
6 st. dito af siu alnar	42
	<hr/>
	95 [alnar]
34 dussin 7 st. damast drälls servietter med ströcronor 415 st. <sup>11</sup>	
Sömmarlön för servietter à 6 d.	d. 207.16
Dito för dukar à 4 d.	48
	<hr/>
	255.16

Stockholm d. 26 september

H. C. Kesmecker."

<sup>9</sup> Hovstatsräkenskaper 1771, s. 2877.

<sup>10</sup> Hovstatsräkenskaper 1771, s. 2880.

<sup>11</sup> I detta antal ha inräknats även de ovan nämnda servetterna, som icke voro damast.

Något fel föreligger i äldfruns uppgift om sösömarlön. Hon har fått 507 daler, 16 öre kopparmynt (= 207 daler, 16 öre silvermynt).

Räkningens riktighet atterteras:

"At ofwanskrifvna räkning är riktigt uträknadt, belöpande sösömarlönen till femhundraesiu daler och 16 öre kopparmynt, det atterteras.

Stockholm den 26:te september 1771

Eric Rundell."

Sitt kvitto daterar äldfrun Kesmecker samma dag:

"De å andra sidan stående femhundraesiu dahler och sexton öre kopparmynt hafwer iag bekåmmit af Kongl. Hof Cassan, som här med qvitteras.

Stockholm den 26 september 1771

H. C. Kesmecker."<sup>12</sup>

I mycket god tid är den angelägna frågan om kröningsduktyg slutförd. Omsorgsfullt blekt, bykt och fällat, skulle det i hela åtta månader ligga förvarat i fatburen, innan den stora högtidlighet, för vilken det var ämnat, stod för dörren.

Det hade blivit tradition, att svenska riksvapnet, i regel det större, någon gång det mindre, togs i bruk som högst effekfullt mittstycke för det duktyg, som beställdes av hovet (men för övrigt — egendomligt nog — fick förvärfvas av vem som ville). Denna gång kommer dock ej till användning det stora riksvapnet med Holstein-Gottorpska vapnet som hjärtsköld. Gustaf III föredrog hjärtskölden med vasavapnet; stora riksvapnet är i kröningsduktyget från Flor, liksom senare i det duktyg hovet beställer från mästern Halfward Gäfverbergs verkstad i Gefle,<sup>13</sup> samma vapen, som återfinnes i träsnitt å titelblad till officiellt tryck under Gustaf II Adolf och Kristina. De över duktygets yta strödda kronorna har man behållit. Men bården blev icke den, som från och med år 1751 ständigt tycks ha begagnats, "Fabriquens vanliga mönster", som den kallades. Man väljer en äldre bård i praktfull régence, den som av allt att döma redan på 1740-talet hade tagits i bruk för det då i Flors redogörelser nämnda mönstret "Strödda kronor".

I de årliga redogörelserna från Flor till kommerskollegium är man mycket knapphändig i sina uppgifter. De kungliga beställningarna ha varit för vanliga, för ofta förekommande för att man skulle nämna dem. I redogörelsen för år 1771 äro orden "breda damast dukar med wapn" den enda uppgiften om denna hedrande beställning.

<sup>12</sup> Hovstatsräkenskaper 1771, s. 2881 f.

<sup>13</sup> Se min uppsats Kungligt dukfragment i Nordiska museet, i Nordiska museets årsbok 1937.

Ur handelsman Biörkmans räkning utläser man en intressant uppgift: vapnet som mittstycke har förekommit endast på dukarna. Har det befunnits för stort och skrymmande för servetterna? De "servietter med strööcronor", om vilka räkningen talar, böra ha sett ut som den här avbildade servetten.<sup>14</sup> Mot antagandet, att denna servett kunde ha tillhört kröningsdukyget av 1771 (den bär den lilla blå kronan inbrocherad och har alltså tillhört den kungliga fatburen), talar den omständigheten, att bården i de båda fallen — det här avbildade dukfragmentet och servetten — är så olika tecknad; i det senare fallet med friskhet, liv och fyllighet, i det förra förvånande torrt och schematiskt. Man skulle senare, år 1800, återgå till samma bård,<sup>15</sup> men då åter använda den livfullt och fylligt tecknade varianten. År 1773 uppges från Flor, att "Contoirsskrifwaren är tillika patron- och munstertecknare". Är han möjligen verksam redan 1771, och får man tillskriva hans icke särdeles övade hand den mindre lyckade utformningen av den i och för sig praktfulla régencebården?

Utän tvivel har i det kontrakt, som tyvärr gått förlorat, intagits begäran om det kännemärke på duktyget för den kungliga fatburen (som vi hittills veta, har detta endast gällt servetterna), vilket bestod i "en liten blå crona inwäfwen". Denna begäran ingår i en beställning av den 8 december 1780; den återfinnes utan undantag i de ännu bevarade kontrakten mellan fatburen och den gäfverbergska verkstaden i Gefle.

Oblida, ofta otroliga äro de öden, som drabbat äldre duktyg. Det fragment, som här ovan avhandlats, och som till vår sena tid har givit klar kunskap om Gustaf III:s kröningsdukyg, har sin historia, möjligen av hårda och otroliga historier den hårdaste och otroligaste.

I huvudbyggnaden på Skärsåtra gård på Lidingön företogs på 1830-talet omtapetsering av salen. Den nedtagna tapeten befanns vara klistrad på ett stycke mönstrad väv. Husets fru, maka till förvaltaren Redingh, fäste sig vid det vackra vapnet och tog fragmentet tillvara. Det har bevarats i släkten och senast tillhört fröken Maria Rydberg († 1940), som godhetsfullt lånade det till utställningen av damastdukyg i Stockholm 1936, då godsägaren C. G. Widlund konstaterade dess ursprung ifrån Flor. Det betydde på utställningen en av de främsta dyrgriparna och intog en viktig plats i den långa raden av kungliga duktyg, som under inemot ett sekel hade utgått från Flors manufaktur.

<sup>14</sup> Katalogen för damastutställningen i Nyköping, nr 1.

<sup>15</sup> Katalogen för damastutställningen i Karlskrona, nr 3.



## *Resumé*

### *Le linge de table pour le couronnement du Roi Gustave III*

Les inventaires de la maison du Roi et les comptes de l'administration de la Court nous fournissent des renseignements assez complets sur le linge de table employé au couronnement du Roi Gustave III. Prêchant d'exemple la court avait fait venir d'une manufacture suédoise la grande provision de linge de table en la commandant à notre plus vieille et plus célèbre fabrique de tissus, Flor en Hälsingland. Dans les comptes rendus de cette manufacture on désigne par le nom de "Sweriges Wapn" (les Armes de Suède) ce linge destiné d'abord à l'usage de la court mais qui se vendait — cela est un peu surprenant — aussi à des particuliers. On sait que ce linge s'employait déjà aux temps des Rois Fredrik I et Adolf Fredrik, et au cours des préparatifs pour l'exposition de damas à Stockholm en 1936 on en découvrit un fragment qui date du temps de Gustave III et qui — on a pu le démontrer — faisait partie du linge commandé pour le couronnement du roi.

Les grandes armes nationales qui se trouvent sur le linge de table de Fredrik I portent au centre les armes hessoises. Gustave III y mit les armes de Vasa. Les grandes armes nationales munies au centre de ces armes de Vasa se trouvent sur tout le linge de table acquis sous son règne pour la maison du Roi, c'est à dire le linge fabriqué à Flor et, après 1774, aussi sur celui fait à la manufacture de Gäfvenberg à Gevle.

Le linge de table pour le couronnement fut probablement commandé au printemps de 1771 et achevé vers la fin du mois d'août, où la réception et l'acquittement du linge sont certifiés. Comme on voit, la fabrication fut terminée de très bonne heure pour l'événement solennel, le couronnement du roi, qui eut lieu le 29 mai, 1772.

# *En medeltida prästgård på Gotland*

Av *Gunnar Svahnström*

**B**land de många profana medeltidsbyggnader, som ännu äro i behåll på Gotland, befinna sig endast få i sådant skick, att de utan föregående utgrävning eller putsavknackning kunna ge en bild av en ursprunglig bostadsanläggning. Det är också ganska naturligt, att byggnader, som varit ägnade bostadsändamål, under tidernas lopp underkastats genomgripande ombyggnader för att kunna fylla de ökade krav, som nya tider ställt på deras ändamålsenlighet. I allmänhet kunna sådana förändringar konstateras först genom en ingående byggnadsundersökning. Beträffande prästgårdarna tillkommer emellertid ett viktigt hjälpmedel i de protokoll, som alltsedan 1700-talets början upprättats vid syneförrättningar före mera omfattande ombyggnader. Detta medför, att prästgårdarnas byggnadshistoria i många fall lättare kunnat klarläggas än övriga bostadsanläggningars. Skillnaden mellan en storbondegård och en prästgård på det medeltida Gotland förefaller likväl ha varit relativt obetydlig, varför man i viss utsträckning torde vara berättigad att betrakta dem som exponenter för tämligen likartade bostadsvanor.

Det har länge varit känt, att det i den nuvarande huvudbyggnaden i Sanda prästgård ingått medeltida byggnadspartier, men något försök till tolkning av desamma har ej företagits. Prästgården är belägen omedelbart sydost om kyrkogården. Manbyggnaden är orienterad i sydost—nordväst och vänder huvudfasaden mot sydväst mot stora landsvägen Klintehamn—Västergarn. Mellan mangården och vägen låg tidigare fägården, genom vilken den förnämsta uppfarten till boningshuset ledde. En annan infart förde norrifrån från vägen till Mästerby. Bakom huvudbyggnaden utbreder sig nu en vidsträckt trädgård, men tidigare upptogs denna plats av åkermark, 1812 kallad Badstuguåkern, fig. 1.<sup>1</sup>

Manbyggnaden är i dag ett av Gotlands ståtligaste prästboställen, en reslig tvåvåningsbyggnad av kalksten av dryga 25,5 m:s längd och 9,5 m:s bredd

<sup>1</sup> Karta över Sanda Prästgårds ägor 1812; i Visby lantmäterikontor.

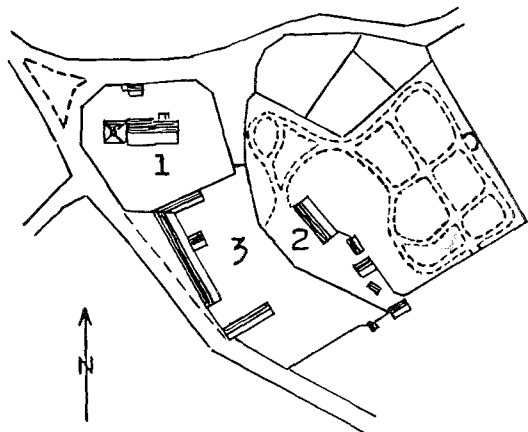

Fig. 1. Karta över Sanda kyrka och prästgård 1862.  
1. Kyrkan. 2. Mangården. 3. Fägården. Efter original  
i Visby lantmäterikontor. Skala 1: 4000.

och ger i förstone intet intryck av högre ålder, fig. 2. Den har också fått sitt nuvarande utseende genom en ombyggnad på 1860-talet. Granskar man emellertid byggnaden närmare, skall man finna, att den till hela sin utsträckning är av medeltida ursprung. Utmed hela sydöstra och sydvästra sidorna samt längs större delen av den nordvästra löper nämligen en huggen kalkstenssockel, bestående av en vulst över en skråkant, vilken otvivelaktigt är medeltida och bevarad på ursprunglig plats, fig. 3. På nordöstra sidan har sockel aldrig funnits, tydligen emedan denna alltid betraktats som baksida. I det inre finnas inga synliga medeltida lämningar med undantag för källaren i nordväst och några obetydliga rester i sydöstra källaren, varför man för en utredning av husets indelning i äldre tid är hänvisad främst till arkivaliska uppgifter.

Det äldsta syneinstrument, som påträffats, härrör från 1749.<sup>2</sup> Då det är av avgörande betydelse för förståelsen av byggnadshistorien, skall det här utförligt refereras. Manbyggnaden utgjordes vid denna tid av ett 27 alnar långt och 15  $\frac{1}{2}$  alnar brett stenhus med "ett fyrkantigt eller så kallat italienskt" tegeltak.<sup>3</sup> Höjden var 13  $\frac{3}{4}$  alnar. I bottenvåningen låg i sydost en dagligstuga med ingång direkt från gården. Där fanns en öppen spis av burgsvikssandsten, och bland inventarierna nämns en målad säng och ett litet bord. I dagligstugans nordvästra mur funnos två dörrar, den ena ledande ned till en källare, den andra upp till en över denna belägen källarstuga, som var

<sup>2</sup> Domkapitlets inkomna handlingar, avd. E, ser. V, i Visby arkivdepå.

<sup>3</sup> Med "italienskt" tak torde avses den takform, som numera benämnes säteritak. Jfr S. Karling, Säteritaket, i *Konsthistorisk tidskrift* 1933, h. 1.



Fig. 2. Sanda prästgård. Foto mot norr.

försedd med ett väggskåp och en målad ståndsäng. Från dagligstugan förde vidare en smal trappa upp till de övriga våningarna. Först kom man till ett över dagligstugan beläget loft, som upplystes av två gluggar utan fönster. Men det kunde bli ”ett vånings- eller annat nyttigt rum eller skafferi”. Om man fortsatte den smala trappan upp, kom man till en sal, som emellertid aldrig färdigställdes. Den saknade både golv och tak, och inredningen inskränkte sig till en under prosten Dahlmans tid (1708—1742) uppsatt spis av burgsvikssandsten emot den sydöstra<sup>4</sup> gaveln. Innanför salen funnos två kamrar, den ena med sandstensspis, ståndsäng och bord.

Sydost om ovan beskrivna byggnad och sammanbyggd med denna låg en 16 alnar lång envåningsbyggnad av sten med samma bredd som det stora huset. Den var täckt av brådtak, som på västra sidan tillika med huven var alldeles förfallet. Byggnaden inrymde ett välvt kök med dörr i vardera änden. Prosten Dahlman hade där låtit avdela en spiskammare, där det fanns ett väggskåp och en gammal säng. Öster om köket låg en timrad drängstuga.

Granskar man byggnadens nuvarande plan, fig. 4 och 5, med avsikt att i den söka urskilja den i syneinstrumenten angivna rumsindelningen, är det av vikt att först konstatera, att de uppgivna måtten på det stora huset *jämte* köket överensstämmer med de för hela den nuvarande byggnaden gällande.

<sup>4</sup> I syneinstrumentet står sydvästra, vilket måste bero på ett skrivfel.



Fig. 3. Sockeln vid byggnadens sydvästra hörn.

Det tidigare låga köket måste sålunda ha påbyggt i höjd med det stora huset och lagts under gemensamt tak med detta. Denna ombyggnad beslöts på sockenstämma 1860, och om tillvägagångssättet meddelas följande.<sup>5</sup> Murarna skulle först nedbrytas så djupt, att golvtilljorna kunde läggas i samma höjd som i stora huset. Sten till påbyggnaden skulle tagas bl. a. från dettas östgavel, och mursand skulle grävas upp inom byggnadens murar, varigenom också en behöblig källare åstadkoms. Denna finns ännu kvar. Dess murar utgöras följaktligen till sina övre delar av de gamla köksmurarnas nederdel. Skarven mellan denna och den genom nedgrävningen nödvändiggjorda undergjutningen är tydligt framträdande. Golvhöjden har varit i nivå med den omgivande markytan. Murarna äro till större delen överputsade, varför de olika ingångarnas läge ej exakt kan fastställas utom i nordväst, där en fasad post av huggen kalksten markerar ingången till den gamla dagligstugan. Av takvalv och eldstadsanordning finnas inga spår. Förslagsvis har eldstadsavdelningen rekonstruerats med en kupolskorsten, se fig. 9, vilande på gavelmuren och en tvärs över rummet slagen valvbåge, och den övriga delen av rummet med kryssvalv.

Syneinstrumentets dagligstuga motsvarar på planen köket och jungfrukammaren. Alla medeltida delar äro där dolda under putsen. Så är ock förhållandet i källarstugan. Denna har omfattat nuvarande förstuga, förråd, sal och skaffereri. Lyckligtvis har, som redan nämnts, den därunder varande källaren lämnats mera orörd. Innan undersökningen föres vidare, torde det emellertid

<sup>5</sup> Sockenstämmoprotokoll för Sanda den 26 februari 1860, i Visby arkivdepå.

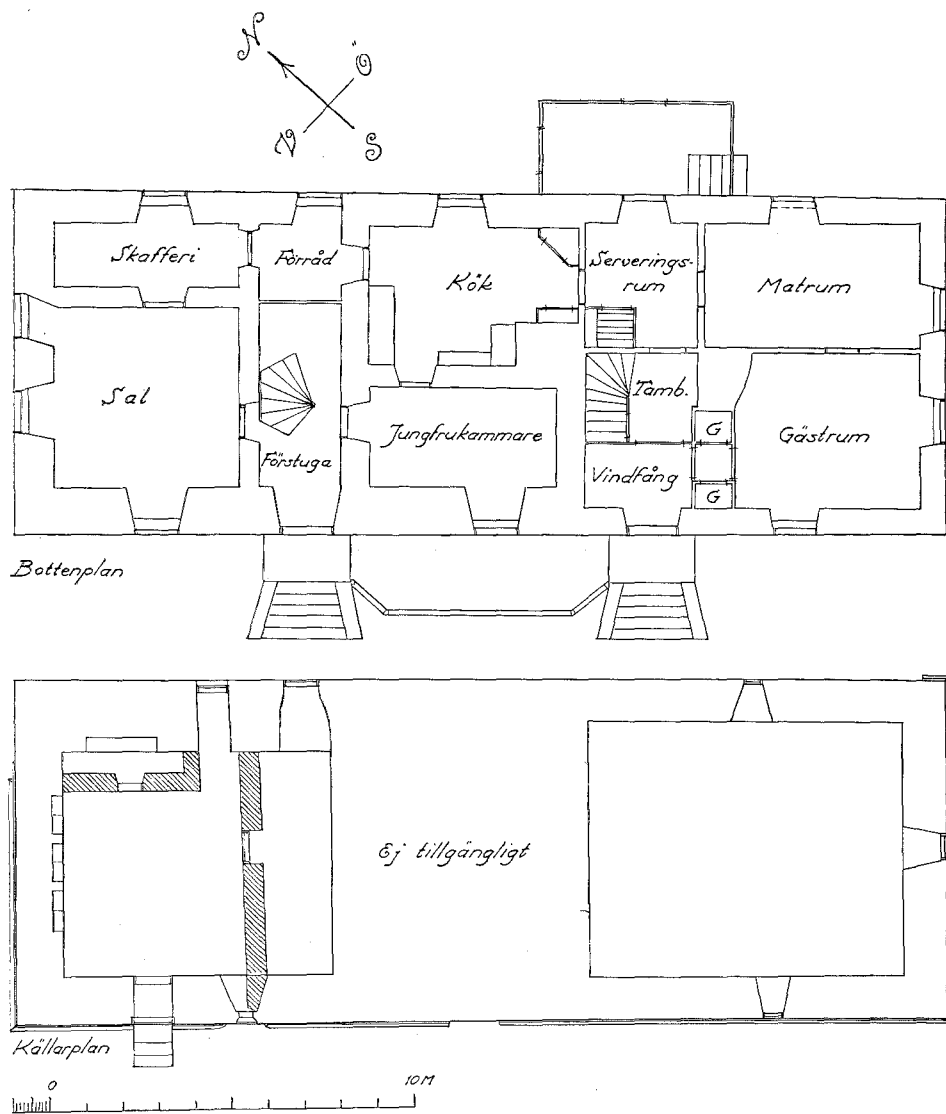
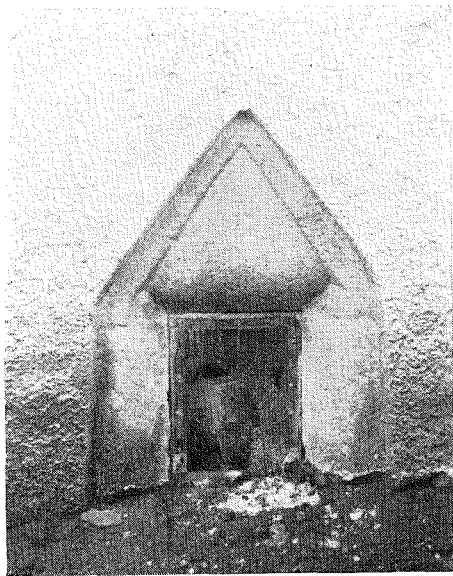

Fig. 4—5. Planer av botten- och källarvåningarna före restaureringen 1936. Sekundära mellanväggar i källaren skrafferade. Skala 1: 200.

vara lämpligt att med några ord dröja vid den ombyggnad, som medförde denna uppdelning av de tidigare enheterna i ett flertal smärre rum.

Att döma av uppgifter i visitationsprotokollen företogs den under 1760-talet.<sup>6</sup> Planen bär också omisskännlig 1700-talsprägel, ehuru vissa avvikelser från det gängse schemat dikterats av befintliga, äldre murar. En viktig för-

<sup>6</sup> Visitationsprotokoll från 1763 och 1767, i Sanda kyrkoarkiv i Visby arkivdepå.



*Fig. 6. Medeltida fönster i nordvästra källarens sydmur.*

ändring innebar höjandet av golvnivån i den tidigare dagligstugan i höjd med källarstugans golv. Nedgången till källaren flyttades till sin nuvarande plats på husets framsida.

Källaren är genom tydligt sekundära mellanväggar indelad på motsvarande sätt som våningen ovanför. Av den ursprungliga nedgången från dagligstugan syns på grund av överputsning inga spår. I sydvästra muren finns ett av allt att döma ursprungligt fönster med en i ett stycke huggen kalkstensomfattning med rektangulär dageröppning, fig. 6. Vertikalsidorna äro fasade, medan översidan utbildats som ett mot basen mjukt avrundat, triangulärt fält. I nordvästra muren finnas tre med spetsiga vinkelbågar övertäckta nischer. Förutom den nyss omtalade nedgången till källaren finns ytterligare en sådan i nordöstra muren. Den omtalas aldrig i synehandlingarna, varför den torde ha varit av underordnad betydelse. Den har i ytterlivet en påfallande elegant medeltida kalkstensportal, fig. 7, som uppåt avslutas av en obetydligt spetsad båge kring ett spetsigt ehuru något tryckt trepass med karvsnittliknande urtagningar i svicklarna. Man torde emellertid kunna ifrågasätta, om portalen sitter på ursprunglig plats. Sålunda saknas anslag för dörren, vilket bestämt strider mot medeltida bruk. Den nuvarande dörren är av sent ursprung och sitter i en inmurad karm. Passagen genom den breda muren gör åtminstone till sin yttre del intryck av att ha brutits upp. Det kan också synas egendomligt att placera en så omsorgsfullt arbetad portal på denna undanskymda plats.



*Fig. 7. Medeltida portal, sekundärt insatt i nordvästra källarens nordmur.*

Källaren har aldrig varit välvd. Det nuvarande bjälklaget torde ligga ungefär en halv meter under det ursprungliga. Sydvästra och nordvästra murarna mäta i bredd c:a 1,35 m, den nordöstra icke mindre än 2,05 m. Anledningen till denna avsevärda differens måste ligga däri, att ett utrymme av något slag varit utsparat i den breda muren. Det ligger härvid närmast till hands att antaga, att detta utgjorts av en murtrappa, som förmedlat förbindelsen mellan de olika våningarna i denna del av byggnaden. Ingången till denna trappa synes t. o. m. ännu vara i behåll. Den in mot källaren vända öppningen av den nordöstra ingången kantas nämligen av välhuggna kalkstenskvadrar, som ligga i ursprungligt läge. Det förefaller därför, som om denna utgång åstadkommits medelst en genombrytning av yttermuren mittför ingången till murtrappan, där muren ju var betydligt tunnare än någon annanstans. Förändringen bör ha vidtagits senast vid 1760-talets ombyggnad, då de härvid tillkomna mellanväggarna anpassats efter utgångens läge. I muren under trappan är ursparad en nisch. Portalen på nordsidan har måhända tidigare utgjort dagligstugans huvudingång, som ju vid ombyggnaden blev obrukbar.



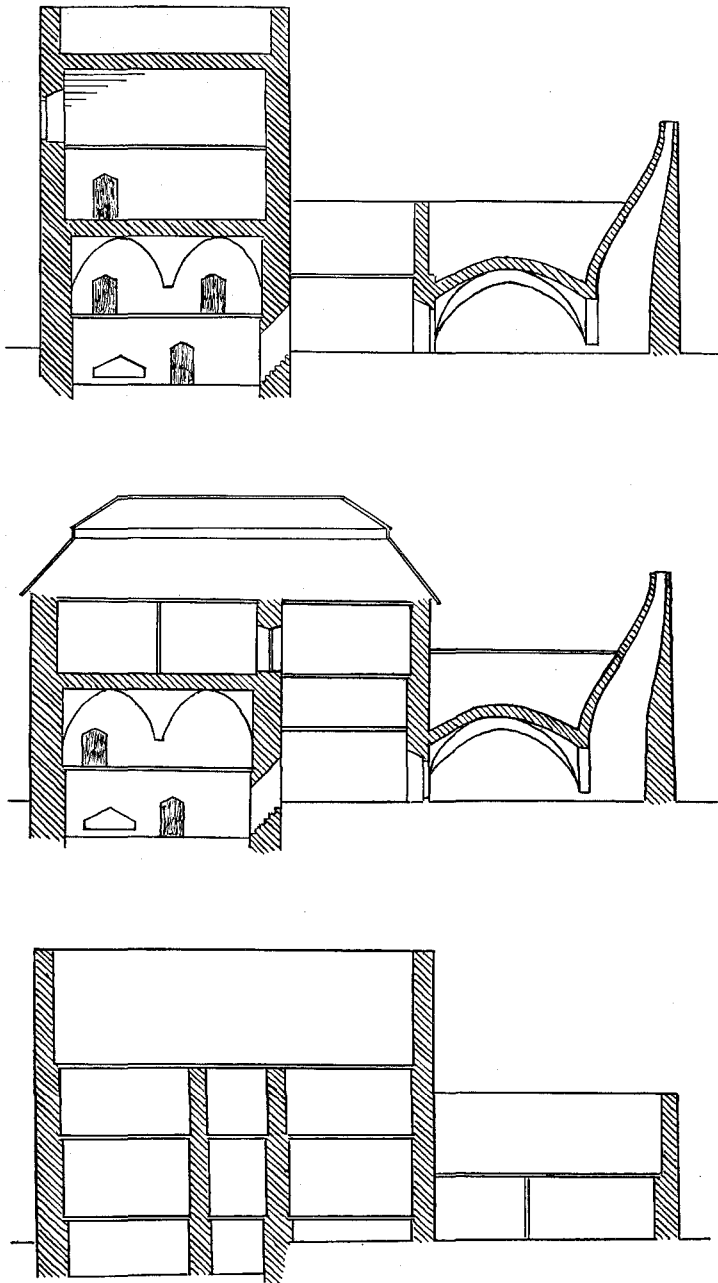

Fig. 8—10. Schematiskt rekonstruerade sektioner av byggnaden vid olika tider. Överst vid 1200-talets slut, därunder vid husesynen 1749, underst efter ombyggnaden på 1760-talet. Skala 1: 300.

Den plan av bottenvåningen, som här till stora delar kunnat rekonstrueras, är med största sannolikhet ursprunglig. Beträffande de övre våningarna ställer sig uppgiften betydligt svårare, då dessa delar äro helt ombyggda. För lösandet av härmed förknippade problem är man hänvisad uteslutande till syneinstrumentet. Det är utan vidare klart, att åtminstone en stor ombyggnad ägt rum före 1749. Därom vittnar bäst uppgiften om det s. k. italienska tegeltaket, vilket väl knappast kan vara äldre än 1600-talets slut.

Över dagligstugan låg som en mellanvåning mellan denna och salen ett loft, vilket måste anses vara en anmärkningsvärd placering av ett dylikt utrymme. Det torde emellertid kunna förklaras därigenom, att man eftersträvat att få den ovanförliggande salen i samma nivå som de över källarstugan belägna kamrarna. Därvid uppkom en låg mellanvåning, som ej kunde begagnas för annat än underordnade ändamål. Av detta framgår, att såväl loftet som salen otvivelaktigt måste utgöra resultatet av en påbyggnad av dagligstugan, medan källarstugan och de båda kamrarna representera ett äldre stadium, till vilket man vid ombyggnaden måste taga hänsyn. Salen stod ju också, i motsats till kamrarna, oinredd ännu 1749.

Det tillstånd, som här skymtar före den förändring, som försåg byggnaden med det italienska tegeltaket, en ombyggnad, som tydligen mera föränletts av en önskan att bibringa huset ett tidsenligt utseende än av utrymmesbrist, kan sammanfattas sålunda. Byggnaden var sammansatt av två klart avgränsade kroppar, i sydöst en låg envåningsbyggnad, i nordväst ett tornartat parti i flera våningar. Envåningslängan omfattade två rum, ett större i sydost, som utgjorde kök och hade valv, samt ett mindre, som vid 1700-talets mitt kallades dagligstuga. Tornet hade nederst en källare, som saknade yttre ingång. Tillträdet förmedlades dels genom en nedgång från dagligstugan, dels genom en murtrappa från den ovanför belägna källarstugan, vilken också saknade ingång utifrån. Om källarstugan varit välvd eller ej, framgår ej av syneinstrumentet. Vissa omständigheter tyda på att valv funnits, bl. a. rummets benämning "stenstugan" i ett inventarium från 1600-talets mitt<sup>7</sup> samt den avsevärda höjd, som rummet måste ha upptagit, för att loftvåningen, även om den var låg, skulle kunna inpassas mellan dagligstugan och salen.

Över källarstugan lågo vid 1700-talets mitt två kamrar. Jämförelse med besläktade byggnader gör troligt, att de ursprungligen bildat ett rum (se nedan). Förbindelsen mellan detta och de undre våningarna har sannolikt förmedlats genom den tidigare omtalade murtrappan i nordöstra muren. Dessutom torde till denna våning ha fört en uppgång direkt utifrån genom en utvändig trätrappa.

Att döma av formuleringen i ett brev från landshövdingen till församlings-

<sup>7</sup> Gotlands mellersta tredings inventariebok, pag. 113, i Visby arkivdepå.

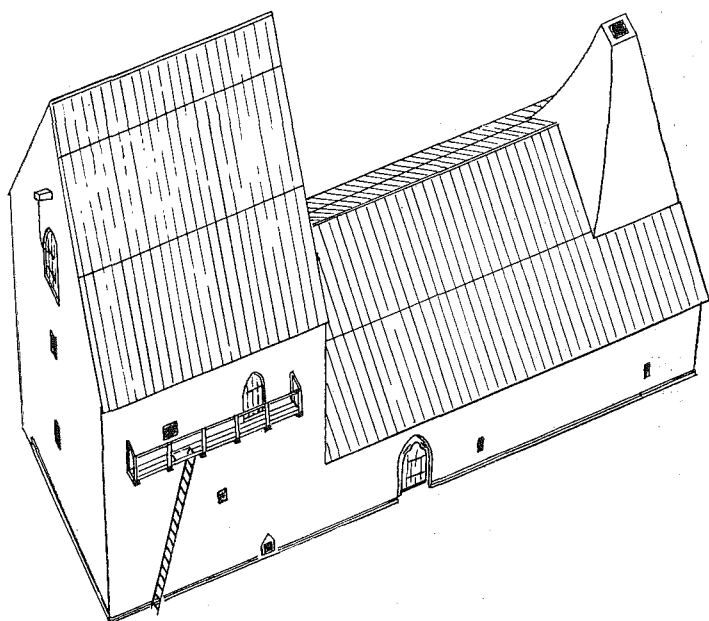

Fig. II. Försök till rekonstruktion av prästhusets ursprungliga utseende.  
Skala 1:300.

borna i Sanda, daterat 1695,<sup>8</sup> har byggnaden upptill varit avslutad med ett valv. Han uppmanar dem nämligen däri att skyndsamt pålägga taksten å byggnaden, då denna eljest, i synnerhet taket och *valvet*, skulle taga obotlig skada. Att härmed skulle åsyftas valvet över köket är knappast troligt, då denna del av byggnaden ännu 1749 täcktes av brädtak.

Då vissa tidigare undersökta medeltida boningshus på Gotlands landsbygd i flera avseenden stödja här föreslagna rekonstruktion av prästhuset i Sanda, skola de viktigaste monumenten i korthet beröras. Vid Vatlings i Fole socken kvarstår en tornliknande byggnad från 1200-talets mitt. Bottenvåningen ligger i markytans plan och omfattar två förrådsrum, ett större och ett mindre. Till det förstnämnda för en omsorgsfullt huggen portal. I ena muren leder en smal trappa upp till första våningen, som utgöres av ett enda rum. Till detta har även en yttre trätrappa fört. Överst ligger ett tunnvalvt loft med en hissport i gavelröstet på samma sida som bottenvåningens ingång. Huset har varit förenat med en nu riven envåningsbyggnad,<sup>9</sup> där sannolikt köket

<sup>8</sup> Landskansliets avgående brev 1694—95, i Visby arkivdepå. Arkivets föreståndare, rektor R. Steffen, har välvilligt fäst min uppmärksamhet på detta källmaterial.

<sup>9</sup> Först observerat av G. Jonsson, *Medeltida stenarkitektur hos Gotlands allmoge*, i Svenska Kulturbilder, Ny följd, V—VI, Sthlm 1936, s. 253 ff.

varit inrymt. Mellan detta och tornet har ingen inre förbindelse funnits, oaktat de uppförts samtidigt.

Medeltidsbyggnaden vid Stora Hästnäs uppfördes under 1200-talets sista del. Den torde vara den bäst bevarade och samtidigt bäst kända av landsbyggdens profanbyggnader.<sup>10</sup> Emellertid återstår också där endast tornet. Det skiljer sig från Vatlings främst därigenom, att en i marken delvis nedgrävd källare inskjutits under bottenvåningen. Såväl denna som källaren har direkt ingång utifrån på husets framsida. Bottenvåningen är försedd med eldstad och har mera karaktär av bostad än i Vatlings. Den är välvd och består av ett större och ett mindre rum, som varit åtskilda av en trä- eller korsvirkesvägg. Våningen ovanför omfattar endast ett rum med tillträde såväl utifrån som från den underliggande kammaren genom en och samma murtrappa. Denna mynnar i ett smalt galleri utmed byggnadens framsida. Överst ligger ett med hissport försett, tunnvalvt loft.

Vid sidan av tornet ha framgrävts grunderna till en samtidig envåningsbyggnad, som varit försedd med härd och bakugn. Förbindelse med tornet saknades.

Det är uppenbarligen med byggnader som dessa, som Sanda bör jämföras. Avvikelsen från Hästnäs, som torde stå Sanda mycket nära också i tiden, ligger främst däri, att tornhusets framsida med de båda ingångarna till bottenvåningen och källaren vänts emot kökspartiet, varigenom en bättre förbindelse mellan husets olika delar åstadkoms. Ett viktigt framsteg betecknar även införandet av en stor och rymlig förstuga mellan tornet och köket.

Under medeltiden torde sålunda prästhuset ha omfattat sex rum. Av dessa voro två uteslutande ägnade förråd av olika slag, nämligen tornhusets källare och loft. Det stora köket bör ha gjort tjänst som gårdsfolkets dagligrum och säkert också sovrum. Källarstugan, som 1750 kallas gäststugan<sup>11</sup> och på 1670-talet stenstugan, torde ursprungligen ha utgjort prästens privata kammar, medan det ovanför belägna rummet varit gårdens högstuga eller festsal.

Dagligstugans ursprungliga karaktär är svårare att fastställa. Rummet är för stort för att ha utgjort rätt och slätt förstuga, vilket likväl var dess benämning 1711. Sannolikt bör det jämföras med det rum, som i prästhusen i Linde och Lärbro<sup>12</sup> placerats som vinkelbyggnad till huvudlängan (omfattande tornhus och kök) och som till sin funktion närmast torde motsvara en dagligstuga. I prästgårdarna har man synbarligen i viss utsträckning redan under medeltiden skilt dagligstugan från köket.

<sup>10</sup> E. Lundberg, Herremannens bostad, Sthlm 1935, s. 211 ff., och P. O. Westlund, Utgrävningen vid Stora Hästnäs på Gotland 1932, i Fornvännen 1935.

<sup>11</sup> Förteckning i Domkapitlets inkomna handlingar 1750, avd. E, ser. V, i Visby arkivdepå.

<sup>12</sup> G. Svahnström, Kring en planritning av Lärbro prästgård 1737, i Gotländskt Arkiv, XII, Visby 1940.

Tack vare den för ett profanhus ovanligt rika dekorativa utsmyckningen, som bevarats i Sanda, kan byggnaden dateras med relativt stor säkerhet. Den nordvästra källarportalen tillhör unggotisk tid och på grund av den tryckta bågen sannolikt en sen del av denna. Fönsterformen påträffas i unggotiska byggnader av såväl profant som kyrkligt ursprung, t. ex. i Västkinde kyrkas omkring 1275 uppförda delar,<sup>13</sup> där även sockeln visar samma profilering som i Sanda. Med stöd härav torde byggnadstiden kunna sättas till 1200-talets sista fjärdedel. En närmare fixering av densamma synes på grund av det ännu ofullständigt utredda sambandet mellan kyrkligt och profant byggnadsskick ej här böra provas.

## Summary

### *A Medieval Vicarage in the Isle of Gotland*

In the Isle of Gothland there have been preserved, up to the present day, a great number of secular medieval buildings. In the course of the centuries, however, they have been rebuilt and profoundly modified, and in their present state they do not give an exact idea of the original building plan. By means of reports of old survey commissions, the oldest dating from 1749, the writer has tried to reconstruct the original appearance of the main building of the Vicarage of the parish of Sanda, which still contains considerable portions of medieval architecture.

Originally the building consisted of two distinct parts joined together so as to form a connected whole, viz. a towerlike part in the N. W. and a one-storied building in the S. E., figs 7 and 11. The tower contained, apart from a basement and a probably vaulted upper part, two stories, the lower one of which, the solar, was called "källarstuga", and may have been vaulted. The upper of these two stories was in the 18th cent. split up into two chambers, which originally formed one room, "högstugan" (hall). The different stories communicated with each other by means of stair-cases in the walls. The one-storied part was divided into two rooms: next to the tower a sort of hall or livingroom, from which there led some steps *down* to the basement and other steps *up* to "källarstugan"; and a kitchen, which was vaulted. On the plan, fig. 5, "källarstugan" comprised the present "förstuga" (entrance passage), "förråd" (store room), "sal" (hall) and "skaf-feri" (pantry); the old hall, "dagligstugan", comprised what is now "kök"

<sup>13</sup> Sveriges Kyrkor, Gotland, 1:3, s. 185.

(kitchen) and "jungfrukammare" (servant's room), and the old kitchen is the present "gästrum" (guest room), "matrum" (dining room), "serveringsrum" (pantry), "tambur" (entrance) and "vindfång" (porch).

The main entrance leading to "dagligstugan" was an ornamental doorway built of dressed lime-stone with a trefoil-shaped lintel, fig. 7. It is now on the back of the house. On three sides the house is provided with a socle built as appears from fig. 3. In the basement there is still in its old place a window cut out of one piece of stone, fig. 6. These details prove that the building goes back to the last quarter of the 13th cent.

The buildings most resembling the Vicarage of Sanda are the stone-built houses at Vatlings in the parish of Fole and at Stora Håstnäs in the country parish of Visby, which, owing to their better state of preservation, can supplement and support the present reconstruction of Sanda. They represent, however, a typologically earlier stage with no interior connection between the two parts, and the one-storied building containing only one room, which was at the same time kitchen and living room.

# *Ett köpmanshus i landsorten*

*Några bouppteckningar kring Abraham Hülphers' namn*

Av *Marita Lindgren-Fridell*

På äldre avbildningar av Västerås, där stadens förnämsta hus blivit avkonterfejade, uppmärksammar man vid det gamla — nu försvunna — rådhuset vid torget två tämligen ansenliga hus, belägna vid Klostergatan (nuvarande Köpmangatan).<sup>1</sup> Det ena, vilket är rådhusets nära granne i hörnet av torget och gatan, tillhör de äldsta bevarade husen i staden och har årtalet 1669 i järnkrampor på fasaden åt Klostergatan, det andras gavel skjuter upp bland de låga husen vid Stora gatans korsning med Klostergatan, fig. 1. Dessa gamla gårdar tillhörde under 1700-talet medlemmar av släkten Hülphers, en av stadens mest ansedda och förmögaste familjer. Digra och innehållsrika bouppteckningar finnas bevarade från de två hemmen i dessa gårdar, nämligen rådmannen och handelsmannen Abraham Hülphers d. ä:s och dels hans äldste sons, den bekante topografen och samlaren direktör Abraham Hülphers d. y:s. Mellan dem ligger en tidrymd av ungefär trettio år och med sina korta men ofta förvånansvärt upplysande notiser ge de en glimt av den miljö, i vilken familjen Hülphers rörde sig.

”Samtida folk Prisade deras lefnad, Torftliga änkor välsigna deras stoft. Sönerna upreste Minnes-Wården.” Det är gravskriften över makarna Hülphers, så som den sattes på det vackra epitafiet i Västerås domkyrka (nu i vapenhuset), där också deras porträtt blicka ned över sena tiders kyrkobesökare.<sup>2</sup> År 1767 hade rådman Hülphers' maka, Christina Westdahl, lämnat

<sup>1</sup> Bäst synliga på en gammal, mörknad oljemålning: ”Prospect från Västra Sidan af Westerås stad 1793” av Joh. Fr. Pettersen, i Västmanlands Fornminnesförenings samlingar; vidare i några teckningar och laveringar av Martin (?) från 1780-talet, i Uppsala Universitetsbibliotek, och ett dörröverstycke, oljemålning från den s. k. Langenbergska gården vid Köpmangatan, i Västmanlands Fornminnesförenings samlingar.

<sup>2</sup> A. Hahr, Västerås domkyrka, Västerås 1923, s. 19, fig. 17.

detta jordiska, och om några år, närmare sagt år 1770, samlades också rådmannen till sina fäder. Deras respektive bouppteckningar datera sig alltså från den 31 augusti 1768 och den 15 april 1771.<sup>3</sup>

Innan vi företaga en rundvandring i de Hülpherska gårdarna, torde en presentation av huvudpersonerna vara befogad. Släkten Hülphers eller Hilpert var av tyskt ursprung och hade på 1600-talet inflyttat från staden Hilpershausen. Stamfadern hette Hans Hülphers.<sup>4</sup> Bland Abraham Hülphers d. y:s rika samlingar, vilka alla skänktes till Västerås stiftsbibliotek, finnes numera också en liten handskriven notisbok, vilken innehåller en del intressanta släktuppgifter.<sup>5</sup> Det är rådmannen i Västerås Abraham Hülphers broder, Johan Hülphert (1698—1727), vilken nedskrivit en del data om sin närmaste familj, anteckningar som fortsatts av brodern Abraham (1704—1770). I sitt gifte med Christina Westdahl, enda dotter till rådman Lars Olofsson och Christina Wettersten, hade Abraham Hülphers tretton barn, av vilka tolv nådde mogen ålder.<sup>6</sup> Abraham var den äldste sonen, född 27 november 1734, fig. 2. Trots sin livliga böjelse för vetenskapliga värv följde Abraham faderns önskan och ägnade sig åt handelsyrket — ”den sonliga lydnaden segrade över den naturliga böjelsen” (Fant). År 1753 blev han faderns kompanjon och genom sitt giftermål år 1761 med Anna Christina Grave övertog han år 1775 också skötseln av Fredriksbergs bruk i Sävsnäs socken i Dalarna, vars bruksdrift uppdrivits av hans svärfader, brukspatron Sebastian Grave. Abraham Hülphers avled 63-årig den 24 februari 1798.<sup>7</sup>

I några korta ordalag kan hans liv således relateras. Men det var säkert

<sup>3</sup> F III a 19: 1 och F III a 19: 47, i Uppsala landsarkiv.

<sup>4</sup> För dessa uppgifter står jag i tacksambetsskuld till överingenjör Ivar Rennerfelt, Djursholm, vilken som ättling till en annan broder till Johan Hülphers bedrivit forskning i släktens historia.

<sup>5</sup> Denna ”familjebok” överlämnades 1932 till biblioteket som gåva av fröken Anna Sjöstrand, Jönköping. I hennes ägo finnas även porträtt av en annan son till rådmannen Hülphers, nämligen Lars Petter och hans fru, Anna Sofia Wulff.

<sup>6</sup> Vid bouppteckningen närvaro barnen: direktören Abraham (som 1763 fått sin direktörstitel), handelsman Daniel, handelsman Lars Petter, Maria g. m. köpmannen i Göteborg Nils Matsen, Christina Catarina g. m. prosten i Köping Olov Lindbom, Agnes g. m. rektor Per Arosenius, Elisabet g. m. lektor Joh. Schedwin, Dorothea g. m. conrektor Israel Höjer, Johanna g. m. lektorn i Strängnäs Fredric Åhrberg, Hedvig g. m. kronobefallningsman Pehr Koersner, Wilhelmina g. m. assessor Braad i Norrköping och Birgitta g. m. handelsman Abr. Ihrfors. Epitafiet upptager dessutom Hedvig, ”tvilling”, som dog som liten.

<sup>7</sup> För Abraham Hülphers d. y:s personalia se J. M. Fant, Några ord — — vid Dir. Abr. Hülphers Abrahamssons Graf 1798, Horn, Västerås 1798; M. Boheman, Abraham Abrahamsson Hülphers. En minnesteckning, i Svenska turistföreningens årsskrift 1898, s. 239 f.; G. Kallstenius, Abraham Abrahamsson Hülphers. En märklig västeråsare på 1700-talet, i Västmanlands läns tidnings julnummer 1921; K. och G. C. Leijonhufvud, Ny svensk släktbok, h. 5, 1901—03, s. 237.



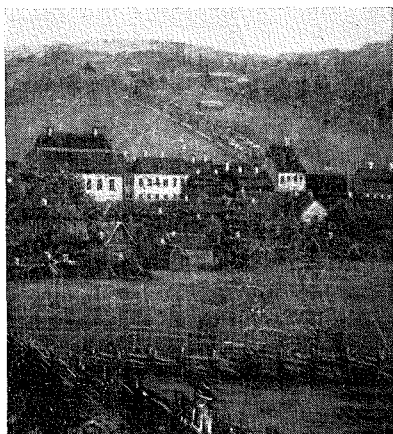

*Fig. 1. Detalj ur Fr. J. Pettersens "Prospekt" från år 1793 i Länsmuseet, Västerås. Rådhuset t. v., Abraham Hülphers d. y:s vita hus i mitten, Abraham Hülphers d. ä:s hus t. h. med högt takfall.*

icke så händelsefattigt, som det skenbart ter sig. Ty det inneslöt en lidelse: det vetenskapliga skriftställarskapet, samlandet och framför allt resorna. Till svensk kulturhistoria räknas Abraham Hülphers förnämligast genom sin insats i 1700-talets topografiska, genealogiska och musikhistoriska forskningar. Innehållsrika och lärda resejournaler voro resultatet av många flitiga stunder mellan affärsrörelse och bokföring. Sitt oerhört omfattande och rikhaltiga manuskriptmaterial, såväl som korrespondens och övriga samlingar, skänkte han år 1786 till hemstadens bibliotek, och där förvånar man sig ännu i denna dag över den vetenskapliga noggrannhet, saklighet och dock friskhet, som de många läderbundna volymerna avslöja.<sup>8</sup>

Men dessa torra biografiska fakta lämna oss ingen levande bild av atmosfär och inredning i de Hülpherska hemmen. Abraham Hülphers d. y:s föräldrahem låg i södra kvarteret nr 6 och var alltså hörnhuset vid Stora gatan—Klostergatan. En viss förvirring råder rörande tomtnumren i det gamla Västerås. Jonas Carlstens karta av år 1688, vilken har en utomordentligt utförlig lista på tomtägarna, har en gammal numrering (nr 6 är där nr 120). Denna karta transponeras år 1784 av kantmätaren Per Billschier och bibehåller de gamla tomtnumren. Men år 1751 uppgör lantmätare G. G. Hollsten

<sup>8</sup> Om Hülphers som topografisk författare hänvisas till en kommande uppsats i Lärdomshistoriska sällskapets årsskrift Lycknos 1940.



Fig. 2. Abraham Abrahamsson Hülphers.

en ny tomtkarta, med nya nummer.<sup>9</sup> Rådman Hülphers bebor då nr 6 och är granne till rådman Grau, den kände topografen O. Graus fader. Ännu en närgränsande gård, nr 9, ägde rådmannen, men ett fastebrev från år 1759<sup>10</sup> förmåler, att regementsfältskär Herman Eriksson detta år inköpte denna gård för 4510 daler.

Vidare ägde rådman Hülphers gården nr 103 i Södra kvarteret, i hörnet av Stora gatan och Vasagatan. Långt in i våra dagar är denna gamla gård en typisk köpmansgård, där förbönderna ha sina färdstall och där gårdsplanen fordom kunde vara full av stångjärnsläss. Kommersrådet Eric Öberg köpte

<sup>9</sup> Resp. sign. 36, 136 och 137 i Västerås' lantmäteriarkiv.

<sup>10</sup> I Västmanlands fornminnesförenings samlingar n. 1418, skänkt av revisor J. Hülphers.

är 1786 denna gård, vilken år 1840 övergick i grosshandlare Carl Bohmans ägo ("Bohmanska gården").<sup>11</sup>

Kålgårdar och små vretar hörde till borgarnas gårdar. En Hülphers tillhörig grästomt låg således vid Tvärgatan nära östra tullen ( vid nuv. Sturegatan), och en åkerremsa hade Hülphers söder om Kungsträdgården "mitt emot Versailjen", som det står i kartbeskrivningen (1751). En annan vret var belägen emellan Smedjegatan och Utanbygatan.

Mellan åren 1751, när tomtkartan uppgjordes, och år 1768 måste rådman Hülphers köpt ännu några gårdar, ty i bouppteckningen efter maken år 1768 upptages också gårdarna nr 37 i Norra kvarteret, nr 44 vid Smedjegatan och nr 50 gentemot östra tullen.

Hörngården vid Stora gatan—Klostergatan var dock huvudgården och företedde med sin ganska sönderstyckade plan ett pittoreskt virrvarr av längor och småhus av växlande höjd. Skalden Carl Wilhelm Böttiger har beskrivit denna gård, som var hans föräldrahem, så som den tedde sig i början av 1800-talet.<sup>12</sup> I hörnet låg en låg envåningslänga, som "hade icke mindre än tretton fönster utåt stora gatan, där några gamla präktiga lindar stodo som skiltvakter." Till gården hörde också ett ståtligt gult tvåvåningshus. "Det hade med stor kostnad blivit uppfört av min mors farfar," säger Böttiger och tillägger att huset icke kommit i apotekare Böttigers händer genom arv utan genom köp. "Planen för denna byggnad hade från början varit storartad, men hade, av brist på medel, ej kunnat i sin helhet utföras. Summan, som var beräknad och avlagd för det hela, tog slut, innan arbetet var halvfärdigt. Grunden blev nämligen genom grannskapet med den djupa ån alltför dyr, och den ypperliga lagerkällaren, till vars svala, halvdunkla salar man nedsteg på breda, bekväma granittrappor, blev det icke mindre. Härtill kom ytterligare den nedre, välvda vestibulen med kolonner, pilastrar och nischer, ämnade för allehanda bildverk. Efter denna kostsamma början fann man för bäst att både i längd och höjd inskränka byggnadens tillämnade utsträckning. Den hade alltså stannat i växten, men dess vestibul och trappor, dess övra, stora sal med gyllenläderstapeter och gipskaminer vittnade emellertid om en byggnadsstil, mindre vanlig i en landsortsstad."

Det är i denna ståtliga omgivning, som också hade äran att hysa hertig Fredrik och ibland också tidvis mamsell Hagman, i vilken bouppteckningen över Christina Westdahl 1768 upprättades. Ett rikt och förmöget bo blev nu skiftat och bouppteckningsinstrumentens första sidor äro fyllda av silverpjäser, guld, nipper och andra klenoder, från "äkta perleband med 87 perlor" till mera "ordinaira svarta". Där är sida upp och sida ned av gediget matsilver, där

<sup>11</sup> A. Hahr, *Minnen av Västerås medeltida stadstyp*, Arosiana III, Sthlm 1917, s. 122 f.

<sup>12</sup> C. W. Böttiger, *Självbiografiska anteckningar*, Sthlm 1929, s. 24 f. Böttigers mor var född Sofia Wilhelmina Hülphers, dotter till Abraham d. y:s bror, rådman Lars Petter H.

var stora bågare och små tumlare, kannor och supkoppar, vilka alla en gång stått och glimmat i de stora skåpen. Fajans och porslin är en stor post i bouppteckningen. Där fanns bland de mindre vanliga föremålen "åttkantiga emaljerade fat", en blå och vit kallskål med monogrammen "AHCW 1743" etc. Och linneskåpet hade varit husmoderns ögonsten. Ibland ha förrättningsmännen också specificerat och listan upptar dukmönster, både stolp-, hjul- och citronmönster. Teservietter med stora rosor eller med väderkvarnsmönster förekomma, och "nordstjerne"-mönster tycks icke vara alltför ovanligt.

Genom vestibulen komma vi — om vi med fantasiens hjälp gå en husesyn i det vackra och ståtliga hemmet — först till portkammaren, som synes vara ett ganska stort rum med många möbler. Ett sängställe med sparlakan av blårutigt tryckt bomullslärfat faller genast i ögonen. Att kammaren begagnas som sovrum framgår också av denna passus: "litet bord med blå bouquetgardiner och cattuns täcke". Fyra höga karmstolar "med sydda säten" och i ett hörn en länstol med sytt överdrag fullborda möbleringen. Beskrivningen av de textila inredningsdetaljerna är anmärkningsvärt utförlig. I synnerhet gäller detta gardinerna, som nogsamt antecknats. Här inne hänga "1 par randiga nettelduksgardiner med kappa" och bakom dem "1 st. gammal rullgardin av grönt lärfat med dragsnören".

Nedre salen är ett stort representativt rum. Runt väggarna stå prudentligt i rad "12 karmstolar med grönt och violett schiagg", värderade till 60 daler. Framför den öppna spisen skjuter man en "spisskärm med brunt sidentyg och figurer." En kväll, när det skymmer bakom de tre fönstren med sina bredrandiga nettelduksgardiner med kappor, tänder man ljusen i de sex glaslampetterna med mässingspipor, och mellan de matt lysande glasen hänga några "schillerier" av Simon och Magdalena.

Det är ett intressant studium att jämföra denna bouppteckning från år 1768 med Abraham Hülphers d. ä:s egen från 1771. Efter den första makans död hade han gift om sig med Anna Christina Kjällström. Och dels hade en del lösöre kanske flyttat över i barnens hem, dels hade kanske den nya rådmanskan omändrat och förnyat en del — olikheter finnas i de olika rummens möblering. Så fanns år 1771 i nedre salen ett "inlagt ekskåp", värderat till 120 daler, varom den tidigare bouppteckningen ingenting vet att förmäla. "3 större och mindre blå och vita porcellains skåp och zirater" ha också kommit till. Schillerierna hänga kvar, men stolarnas antal har decimerats till sex, nu klädda med grön schagg.

En kammare innanför nedre salen är också välförsedd. Sängen är rödmålad med röd cassian. Paulun och vita silkesnören och en liten korgsäng stå här tillsammans med ett litet toalettbord, med bordduk av sängens tyg och gardinerna av nettelduk med spetsar. För sängalkoven hänga ett par hemvävda gardiner av ylle. Två länstolar med röd schagg, gula snören och svart

vaxduk som överdrag inbjuda till vila, och förutom några karmstolar med samma klädsel uppmärksamma vi några "kullerstolar" med gamla vävda "flammerade" överdrag. För fönstren hängde "2 par Greflinga wäwsgardiner med bouquetter" och under dem skymtade "2 rullgardiner av grönt lärft med dragsnören". År 1771 har man också ställt in här ett "brunmålat thebord med vaxduk". Vidare prydes en vägg av ett "crucifix med förgylld ram", och en "probersten" upptages också i rummets inventarier.

Många sovrum behövdes i denna stora familj och i nästa rum, vilket år 1771 kallas "dageliga rummet", är sängen, en "gref paulun med gammalt blått cassian samt gula och vita kaduband(?)", bakom sitt alkovförhänge av "grönt ylletyg med järnten" en framträdande möbel. Sängklädernas mängd återkommer. Här inne hade man bl. a. "en gul fässing af bulldan och ormbunke uti". Och mot kylan var en fäll av gammalt blått ylletyg med fårskinnssremсор välkommen. På bordet ligger ett gammalt bordtäckte "af fasonerat schiagg med silkes fransar slagne, med målat foder". En gammal länstol har schagg i ryggen men sätet sytt. Enklare stolar voro här klädda med läder, vilka kanske stodo uppradade runt tebordet, som var lackerat. Två ljusplåtar av förtent mässing lyste upp rummet. Toalettbordet var klätt med vaxduk och piffades upp med gröna gardiner. Randig "hälsingväv" hängde för fönstren, och blå lärftsgardiner utestängde alla obehöriga blickar. Sängen hade år 1771 fått flytta upp på vinden.

"Bruna kammaren" kommer därefter. Sängstället är en "gref paulun, grön cassian och vita snören". Fyra gulmålade stolar utgöra sittmöblerna. Dagern silar här in genom fönstrens grova släta nettelduk och återkastas i den ovala spegeln med sin ram av förgyllt bildhuggararbete. Ett litet "contrefait" hängde på ena väggen, och en annan prydes av "genealogisk tafla med sprucket glas och bred förgylld ram". Här har vi att utan tvivel se Abrahams d. y:s stamtavla över sin mödernesläkt, med biskop Stefanus Bellinus som huvudman. Det var också till Bellini gravrum i domkyrkan, som rådmannen och hans maka förts, en gravplats som han redan år 1731 löst ut åt sig och de sina. Den pompösa sängen år 1771 försvunnen och ersatt med "omålat sängställe med blå rutigt lärft". Däremot prunkar rummet nu med ett inlagt skåp med två dörrar och två lådor och "3 ostindiska skåp zirater med 11 större och mindre spilkummar". Ett grönt bokskåp med hårduksdörrar inne-slöt husets bokskatter.

Den förteckning över Abraham Hülphers' d. y:s boksamling, vilken tydligen varit bifogad bouppteckningen, är nu försvunnen, men i faderns bouppteckning år 1771 upptages en stor mängd böcker av ytterst olika art. Såväl den som den mynt- och medaljsamling, som specificeras, vittna om ägarens mångsidiga och kulturella intressen. En titt i boklistan kan ge en flyktig uppfattning om bokbeståndet. Karl XII:s bibel har sällskap med en

rad postillor, andaktsböcker och religiösa traktater av olika storlek och karaktär, Nordbergs Karl XII:s historia och Dalins Svea Rikes Historia tala om ett historiskt intresse. Serenius' engelska lexikon och en rad med kungliga förordningar rörande handel och näringar, bankväsende och ekonomiska spörsmål hade användning i den Hülpherska grosshandeln. "Den kluga gubben" och Egerins kokbok tillhörde väl spinnsidan, och sonens egna arbeten, både Dalaresan och Wallwikska ättartalet, stå i bokhyllan.

Övre salen var sannolikt det praktrum med gyllenläderstapeter, som Böttiger beskrivit. Mot väggens läder glittra sex glaslampetter med mässingspipor. Ovanför de brunmålade karmstolarna med sin röda schagg och vita snören, vilka i vardagslag höljdes av röda lärftsoverdrag, blickade en rad porträtt ned på den inträdande. Det var Adolf Fredriks och Lovisa Ulrikas porträtt och så "Herr rådman Hülphers och dess afledna kiärestas" konterfej. Vidare tas upp en förgylld ram, "hwaruti contrefaitet icke hörer huset til".<sup>13</sup> Dörröverstycken med förgylld ram livade upp väggfälten, och finrandig nettelduk utgjorde gardinernas material. Vitmålade karmstolar med buldansäten ha år 1771 sin plats i salen, och bland smäsakerna märker man nu en sats tedor av drivet tenn, "I perspectivetube" och några små tavlor.

Så stiga vi in i barnkammaren i andra våningen. Dess säng är en "blå målat tambeau med gammalt brunt-grönt sidentyg och silkefransar". I ögonen fallande är den stora soffan: "gul soffa med lädor och 6 stora samt 2 små dynor af gul lereft och tagel 8 alnar gul taft till öfverdrag". Den värderas till 150 daler. Icke långt efter i värderingshänseende kommer en almbyrå med förgyllda beslag. Sex brunmålade stolar ha till vardags överdrag av gul lärft men lyfter man en smula på dem, skymtar sätenas vackra broderier. I ett hörn står det lackerade tebordet, "med 2 hundar och en kruka af porcelain". Här förvarade husfrun sin nåldyna sydd på taft och en liten klädesborste. Gardinerna voro slät nettelduk men för alkoven drog man gröna cassiansförhängen med kapp. En intressant uppgift är, att golvet täcktes av en "blå och gulrutig golfmatta med en liten d:o wid dörren". Den senare bouppteckningen kompletterar uppgiften om sängomhängena med att säga, att det är "pelingsparlakan". Kammaren innanför salen inåt gården hade en halvimperialsäng med cassiansparlakan och täcke och två runda kullerstolar, ett "Halliskt apoteque utan medicamenter" och ett tebord med "porcellain", och i förmaket skymtar ett brunt sängställ med "rutigt danzigertyg". På vår titt in genom dörren märka vi också de randiga lärftgardinerna med buketter. Sängen befinnes bortflyttad år 1771, då den övriga möbleringen består av en grå målad

<sup>13</sup> Makarnas porträtt på epitafiet. Länge var intet porträtt av sonen Abraham känt. År 1932 hittades på läroverkssvinden i Västerås bl. a. ett porträtt av honom; jfr Personhistorisk tidskrift 1909, s. 143 och 1933, s. 59 f.

soffa, en skrivbyrå av ek, en skänk med skåp och tre fågelburar. Stolarna äro åtta karmstolar med lädersitsar.

Ett mycket använt rum var läskammaren, som i synnerhet utmärker sig för sin lilla konstsamling. Bredvid Karl XI och Hedvig Eleonoras "schillerier" hänger Salomos dom, och tolv små passionsstycken omge ett "stort långt kopparstycke, benbrytningen på korset". Vidare hänga här gamla kartor och stick. Här var måhända Abrahams käraste tillhåll, innan affärsverksamhet och bokföring tog alltför mycket av hans tid i anspråk. Bouppteckningen har också en kort och torr notis om en "gammal luta med foder" uppe i salskammaren i gamla stenhuset, kanske den sista kvarlevan av de musikinstrument, som funnits och på vilka i synnerhet Abraham d. y:s musikaliska talanger uppövats. I samma salkammare fäster man sig vid ett "västgöthe bordtäckte med frantzar".

I stora salen är det väldiga ekskåpet med "lister och knappar under" sannolikt ett präktigt linneskåp, och här stod också dukpressen, som hörde till alla välordnade hem på den tiden. Karmstolarna lyste med grönt schagg, och kanske gick den färgen igen också i gardinernas randiga hälsingeväv med buketter. Också här har man hängt upp en genealogisk tavla, och då strax intill Stefan Bellinis porträtt blickar ned mot oss, få vi en vink om att det också är hans antavla.

De här stolarna i kammaren innanför köket kallas i bouppteckningen för "brunmålade dahlstolar klädda med läder i sätet". Och samma kammare har två par myggtjällsgardiner. Kontorets pulpet var där den viktigaste möbelen. Betjänarnas kammare var spartanskt inredd.

I "diversespalten" lägger man märke till "bordtäckte af gult och blått damast med öfverstycke af siden satin sytt" och så "i brudstolstäcke af gammalt sidentyg med utslitna silfvergaloner och en d:o päll".

Två lantgårdar tillhörde den förmögne rådman Hülphers och gingo också i arv till sonen Abraham. Det var Emaus' gård åt Kopparbergstullen till — en fyra(?)-våningsbyggnad med 17 rum — och Gunsta rusthåll i Romfartuna socken. Och nog får bouppteckningens lakoniska uppräknings namn något av sommarens sorglösa ferieglädje bland kossorna "Fröken", "Jungfrubarnet", "Smällan" och många andra, och hur många gånger smackade man inte iväg till staden efter "Svarten", "Baron", "Dalkarlen", "Kiöpingen" och "Grällen"? Fartygen, som tillhörde grosshandelsfirman, anges givetvis: "Jakten Patrioten" går på Stockholm, värd 6.000 daler, vidare "Jägaren", "Svenska Friheten", "Geddan" och en gammal pråm.

Så delades detta rika och vackra dödsbo, och klenoderna och de ärvda möblerna, silvret och linnat försvunno ut i de tolv barnens hem.<sup>14</sup> Man skulle

<sup>14</sup> Enligt testamentet skulle 25000 daler årligen gå till åtta änkors understöd.

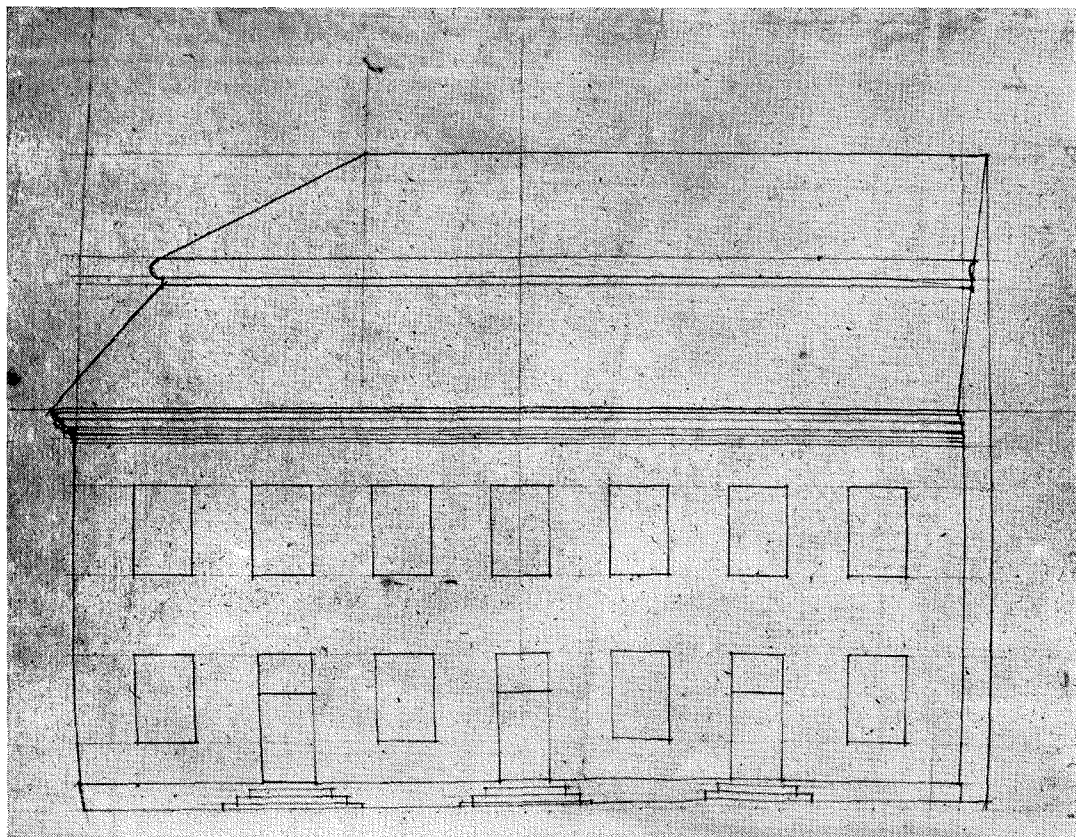
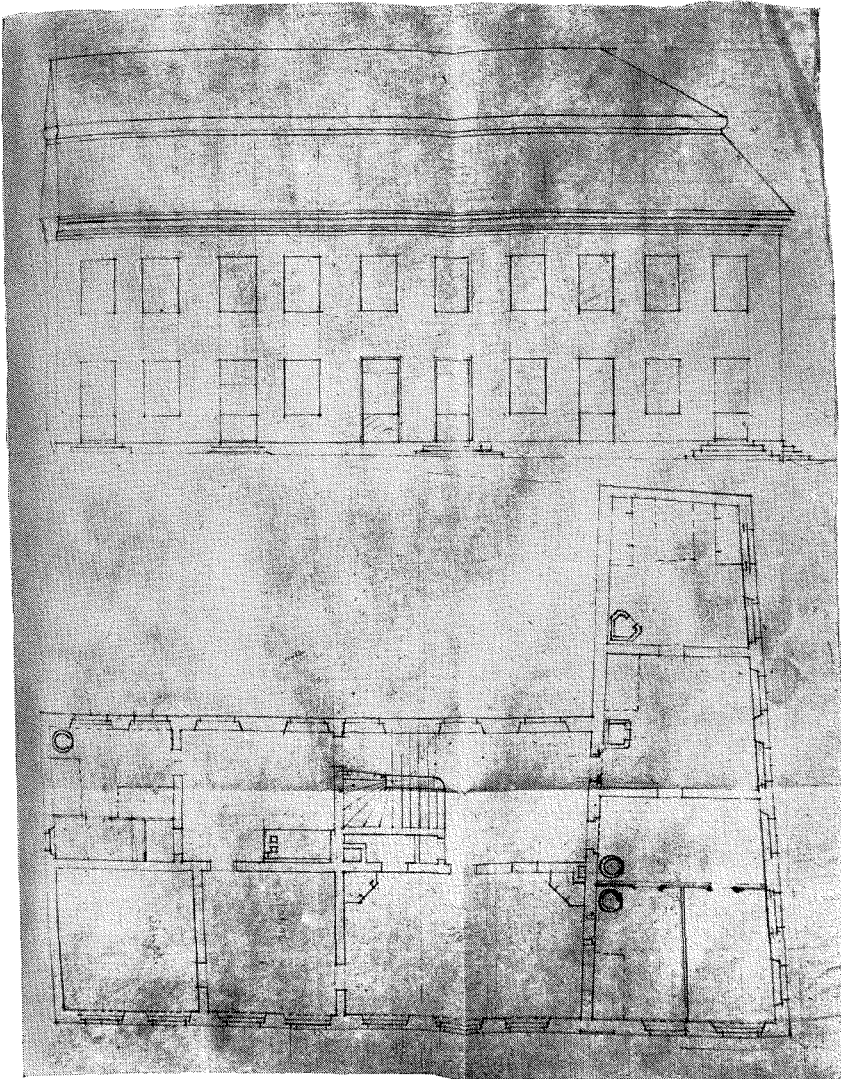

Fig. 3. Teckning till Gotherska Stenhuset vid Stora Torget, Västerås, år 1767 inköpt av Abraham Hülphers. Inbuntad i Hülphers' manuskript i Stiftsbiblioteket, Västerås.

vara mycket glad, om man kunde återfinna vissa inventarier där, vilket är sällsynt. Bouppteckningarnas sätt att beskriva var ju inte särdeles exakt, och samma saker kunde karakteriseras ofta på skilda sätt.

År 1761 hade Abraham Hülphers hemfört som brud Anna Christina Grave, som han under sin första dalaresa år 1757 sett som en söt och rodnande tös uppe på Fredriksbergs herrgård. Redan då hade han fäst sig vid henne. Det är nu icke möjligt — såvida icke något dokument kommer fram, som direkt berör denna sak — att konstatera var de nygifta hade sitt första hem. Någon av faderns gårdar ställdes väl till deras förfogande, kanske hörngården vid Stora gatan och Vasagatan, ty det var först år 1767, som Abraham köpte sig egen gård. Detta år försåldes nämligen det Gotherska stenhuset vid torget med "tapeter i Matsal och kammare" på offentlig auktion och inropades av direktör Hülphers för 30.000 daler. Samtliga papper, såväl auktionsprotokoll





*Fig. 4. Teckning till Gotherska Stenhuset vid Stora Torget, Västerås, år 1767  
inköpt av Abraham Hülphers. Inbuntad i Hülphers' manuskript i Stiftsbiblioteket, Västerås.*

som bankhandlingar och andra akter, har han nogsamt buntat samman och bundit in i sina diversemanuskript.<sup>15</sup> I gården hade kvarglömts en del textilredskap ("ullgarnsverktyg"), och Hülphers annonserade om att rätte ägaren måtte avhämta desamma. Men där har han också stuckit in icke mindre än fyra

<sup>15</sup> C d 17 i Västerås' Stiftsbibliotek.

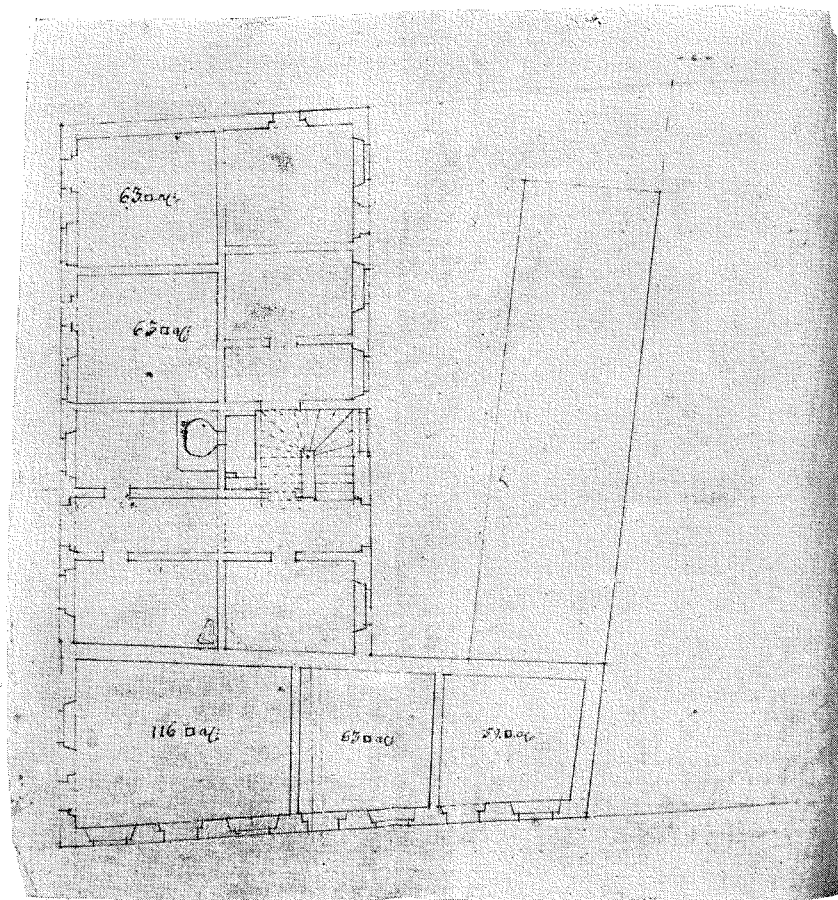

Fig. 5. Teckning till Gotherska Stenhuset vid Stora Torget, Västerås, år 1767 inköpt av Abraham Hülphers. Inbuntad i Hülphers' manuskript i Stiftsbiblioteket, Västerås.

teckningar, tre i brunt — nu mycket bleknat — bläck och en blyertsteckning av huset. Men medan två av dessa, fig. 3 och 4, visa en mycket stilren och stram husfasad, har blyertsskissen, fig. 6, en lustig fasadindelning med en frontespisartad halvrundel på övervåningen och betonar också sammanfogningen av det gamla hörnhuset från 1600-talet med en nyare länga. Några uppgifter om sina byggnadsplaner har Hülphers icke bevarat, och det torde således vara omöjligt att avgöra om dessa skisser voro avsedda för eventuell ombyggnad. En av dem bär påskriften: "dessein till nytt stenhus". De olika planerna ge också ett förvirrande intryck. De låta sig inte så pass identifiera, att man återfinna dem efter bouppteckningens rumsuppräknig. Husets fönster- och dörrindelning å skisserna motsvarade husets utseende under 1800-talet, men är numera till stor del förändrat.

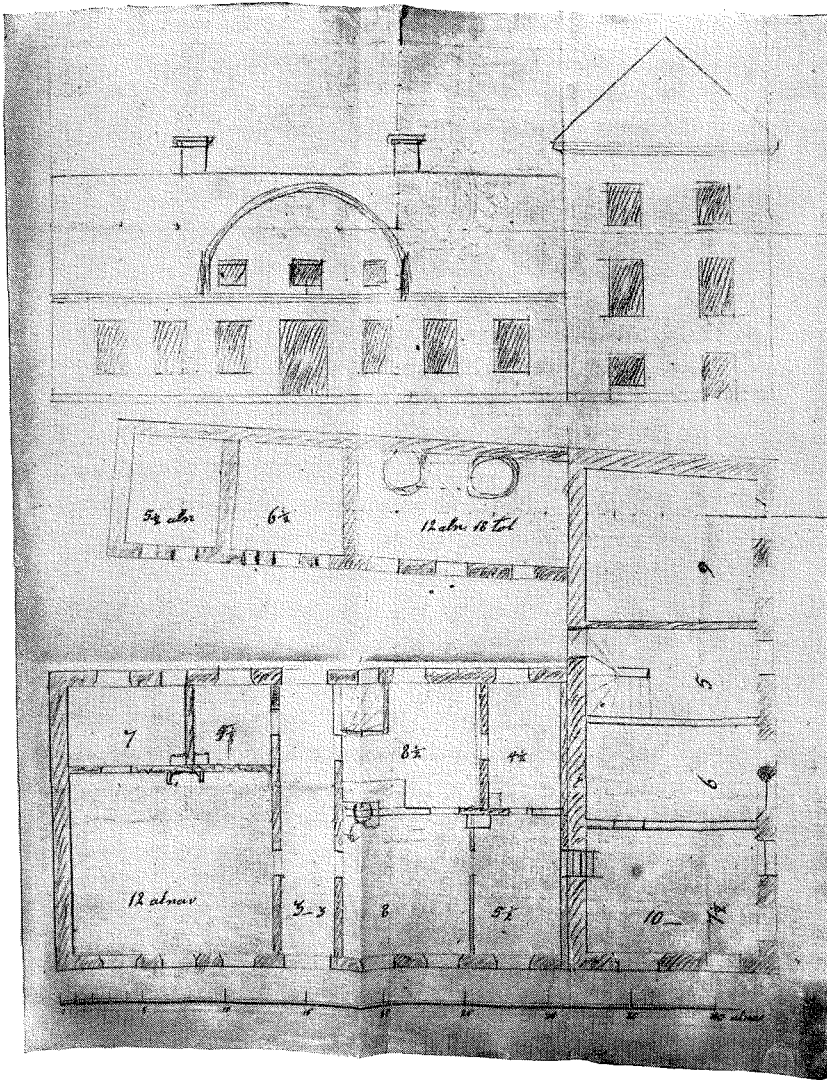

Fig. 6. Teckning till Gotherska Stenhuset vid Stora Torget, Västerås, år 1767 inköpt av Abraham Hülphers. Inbuntad i Hülphers' manuskript i Stiftsbiblioteket, Västerås.

År 1775 förlades en mycket stor del av Abraham Hülphers' affärsrörelse till Fredriksbergs bruk uppe i Dalarna, dit resorna voro ytterst talrika. Hemmet i Västerås stod dock orört hela tiden. I boupp-teckningen av den 13 mars 1798<sup>16</sup> upptages icke något från Fredriksberg, och i det fall att någon boupp-

<sup>16</sup> F III a 24: 61, i Uppsala landsarkiv.

teckning där hade skett, är den icke bevarad, då alla bouppteckningar från Sävsnäs från åren 1798 och 1804 (fru Hülphers', f. Grave, dödsår) äro förkomna.

Låt oss nu gå husesyn i Abraham Hülphers' hem vid Stora torget!<sup>17</sup> I nedre våningen var salen ett stort och vackert rum. En långsoffa med tageldynor och lärftsöverdrag, karmstolar och länstolar stå runt kring rummet och så ett par gulmålade fällbord. Några småbord funnos här också. I ett stort "glasskåp med skjänk" förvaras hemmets dyrgripar av praktfulla silverpjäser, som "större silfverkanna med medaille i låcket", silverbägare och tumlare, "gräddskålar" och en stor "plat de menage" med många karotter. "1 skål med handtag och fötter", vilken väger 56½ lod, av förgyllt silver, refflade skedar och ljusstakar fylla ut listan. Bland personliga tillhörigheter märkas en rosenstensring, knä- och skospännan, ärmknappar med stenar och en snusdosa med "schildpaddsnäcka". Ett "garniture lifstyckknappar" äro av "argent aché". Och bredvid allt detta skimrande och dyrbara silvret skymtar i husmoderns stora skåp också bländande vitt linne. "Söta mor" tog fram både drälldukar och duktyg i citron-brädspelsmönster, liksom "riddarstjerman" och "vandringssman". Och digra högar av lakan hade bred fäll och spets. Salskåpen innehöllo också fajans och porslin av olika slag. På Hülphers' fartyg kommo alla utlandets åstundade varor; magasin och sjöbodas gömde upplag av fjärran från kommet gods, ostindiskt porslin, siden, kaffe och té. (Bouppteckningen upptager också fyra större och mindre sjöbodas.) Man blir alltså inte alls förvånad, när här upptages "ägta ostindisk bordservice, blå och vit", värderad till 50 daler. Men dessa fina, spröda dyrbarheter kommo endast fram vid fester och helger. "Oägta porcellainservice, engelskt fasonerad" och "svenskt hvitt porcellain" av Rörstrands märke var gott nog i vardagslag. Och salens väggar? I analogi med kända exempel och med konstnären Hillerströms samtida interiörers stöd får man anse, att de hade en låg panel och därovan en i ljus färg limfärgad pappers- eller vävbeklädnad, indelad i fält, sirad med girlander, rosetter och annan klassisk ornering. Mot denna glada fond lyste ljusen i sina "lampetter i förgyllda ramar", kastande skiftande reflexer i "2 st. speglar med lampettarmar".

Sängkammaren står med två "birauer med marmorskifvor" och en soffa med tageldynor. Sittplatser var det alltså gott om, ty fyra länstolar och två kullerstolar hade sin plats härinne. Sängen var försedd med kattunssparlakan,

<sup>17</sup> Närvarande vid bouppteckningens uppsättande voro barnen: Christina Ulrika, g. m. Daniel Arosenius, Elsa Johanna, g. m. lantmäteridirektör Carl Hindrick Bäck, Maria Hedda, g. m. major Fredrik Löwenhjelm, Abrahamina, g. m. adjutant Fredrik Otto von Unge samt omyndiga dottern Magdalena Sophia och sonen Abraham, medan Sebastian var "utrikes wistandes".

och inredningen fullbordades med en stor spegel och en förgylld pendyl. Sängvärmaren av tenn stod lutad i något hörn av rummet.

"Salskammaren" var en handkammare, men "Förmaket", "Westra hörnkammaren" och "Norra kammaren" voro säkert "finrum". I den förstnämnda bestod möblemanget av "12 korgstolar med karmar" och "3 runda thebord". Ett "rödmålat hörnskåp med överskåp" står i "alcoven", och vid ett av fönstren har husfruns sybord sin plats. När om kvällen ljusen tänts i de "avlånga glaslampetter med armar", som hängde i detta förmak, måste det tätt sig ombonat och hemtrevligt.

De två kamrarna hade försetts med sängar, "halfimperial cattunsäng med tak och sparlakan" i den ena och "säng med hwite gardiner och gustavianskt tak" i den andra. Bland dynors och bolstrars massa upptäcka vi i dessa paulluner "tagelmadrasse med parcumswar och ett prickigt cattunstäcke". Möblerna för övrigt äro rätt magnifika. "Westra Hörnkammaren" ståtar med "3 st. fauteuiller med röda dynor" och "blåmålad skrivbirau". Ovan denna sågs "liten spegel med förgylt ram" och "1 par kongl. portraiter". I Norra kammarens "fanerad fruntimmersbirau" ha vi att se en sirlig och elegant gustaviansk pjäs med inläggningar och marmorskiva. Fyra blå fåtöljer inbjödo till vila. Mot vinterkylan är varje rum försett med "eldfat" för glöd, eldskyttel och gaffel till de blårosiga Mariebergs-kakelugnarna. Stiga vi upp för trappan, knarrande och smal, möter vår blick däruppe ett stort och ljusst rum, kallat "Översta saln", som man av inventarierna att döma kan döpa till "Gula rummet".<sup>18</sup> Den gulmålade soffan har grönrandigt överdrag på sina tageldynor, och gulmålade äro också både en "klädbirau" och ett "hörnskåp med skottlådor". Två gröna fåtöljer med lärftsöverdrag stodo sannolikt på var sida om ett vackert bord på förgylld fot med marmorskiva. Och förgylld ram hade även stora spegeln.

Näst intill låg en "sängkammare". Himmelsängen med sina "pärlblå" omhängen gömde bolster och kullar, klädda med "hällsing- och westgötewahr". Karmstolarna hade lädersäten. Här stod ock en av tidens mest älskade möbler, säkert en praktpjäs, nämligen "cabinettsskrivskåp med bureau". Kanske ha vi att i "myntkabinett med åtskilliga mynt och 2 dito, helt små, med mynt som böcker", vilka ha sin plats här, se en ringa del av Hülphers' många samlingar.

När vi träda in i "spelsaln", erinra vi oss, att musiken var Abr. Hülphers' stora kärlek. Hans "Historisk Afhandling om Musik och Instrumenter" (1773) var det första sammanfattande arbetet om musikinstrument speciellt "org. verk" i Sverige. Här fanns nu "1 klockspel i gulmåladt skåp, 1 positive i brunmåladt skåp, dito mindre och en clave cymbal". Ett klädskåp i alm, en "dukpräss" och några karmstolar fullborda interiören. Tre glas-

<sup>18</sup> De "gula rummen" återkomma ju i många bouppteckningar från gustaviansk tid. Se A. Lindström, Alnäs och dess herrar, i Svenska hem i ord och bild, 1917, s. 45.

lampetter sörja för belysningen. I "skolkammaren" stod en gulmålad "kanapé" och en grönmålad "hängbureau" bland annat. "Jungfruns kammare" och "mamsells kammare" liksom "bokhallarns kammare" komma därefter. I det sista rummet hade man ställt undan bland skrivpulpeterna "i gammalt grönt, målat klaver".

Det skulle föra för långt att i detalj följa hela ekonomiavdelningen. Möbleringen var här givetvis spartansk och enkel. En del husgeråd erbjuder lustiga och tidstypiska exempel, så exempelvis refflade och släta tennstop, drickskannor med pip och skruv, mässingsglassköljare, skinkkittel med lock, ljuskärna med kopparöron, destillerpanna med hatt, kopparrör och järnfot, vidare "tortpanna utan botten med järnfötter", pastejformar som turkhuvud — se där ett axplock ur "kökslistan".

Det Hülpherska hemmet utmärker sig icke, ehuru burget och ansett, för någon överdriven lyx och överflöd, om man nämligen jämför detta bouppteckningsinstrument med många samtida. Men någon förteckning på eventuella konstverk och framför allt på den magnifika boksamlingen upptages icke här. I Wästerås Stiftstidningar för år 1785 lästes nämligen, att Hülphers "af Kärlek til Fäderneslandet ärnade skänka till Gymnasiet sitt stora bibliotek och sina Manuscripter i genealogiska och topografiska ämnen".

En rundtur i gårdens övriga hus återstår oss. Brygghus, bagarstuga, bodar och vagnslider, "Bergs kammare", "drängstugan", "folkets matbod", "fruns mjölwind" och många andra tala med allt sitt husgeråd bäst om arbetet i detta stora hem. I "hwalfvet" stodo köttunnor och smörbyttor och på gården "wattukjälke med gammalt kar och öskopp". Vindarna gömma i sina hemlighetsfulla skrymslen ting som "ljusbord med talrikar" till ljusstöpnings varje jul, "täckbågskalmar", nystfötter, "häklor och väfskedar" skvallra om husmoderlig flit. Gamla skinnkoffertar, björnhudar och "3 fogelburar" skymta i vindens skumrask.

Ute på sin gård Emaus, som fadern år 1737 inköpt, hade Hülphers lantbruk med 50 tunnland utom hagar, men icke desto mindre rymde stall och fähus inne i staden "i röd unghäst, 3 koor och 2 galtar". Och ofta sågs Hülphers med barn och blomma i sin "heltäckta coupewagn, grönmålad" eller i "en bättre chaise, grönklädd" taga vägen ut till landsstället Emaus eller till det längre bort belägna Gunsta i Romfartuna. Över dessa herrgårdar ger bouppteckningen likaledes gott besked. I all hast skola vi kasta en blick på Emaus' corps-de-logis; denna gård ligger ju numera inom stadsgränsen. "Saln, contoïr och röda kammaren" — där fanns ett "målat thebord med porcellainskifva" — voro på nedre botten. En trappa upp lågo sängkammare, vävkammaren, skolkammare m. fl. rum samt "spelsaln", där "directeuren" Hülphers även i lantlivets fred kunde traktera sina kära "clave d'Amour" och "positive".



Fig. 7. Abraham Hülphers d. y:s namnteckning och exlibris

Och när vi läsa om "poutporriekruror av porcellaine" i "Fru Loos' kamare", är det som om den svala doften av torkade rosor stege upp från dessa gamla handlingars blad och bleve till en symbol för den svunna tid, då människor ännu fyllde rummen med sitt levande väsen, skalkades och glammade i Emaus' orangeri och samlades kring det målade tébordet i lusthuset, där den rojalistiske Hülphers satt upp "konungens tal i förgylt ram". Vi veta så föga om de sju barnen Hülphers, men vi kunna väl tänka oss dem fylkade kring fadern och åhörande hans tankvärda ord om den "mineralkälla", som rann på Emaus' ägor. Men icke ens Hülphers' nyktra och sakliga "Uppräkning på Mineralbrunnar i riket" (Västerås 1770) kunde väl förjaga de trolska sägner och den folktro, vars mittpunkt den gamla offerkällan var.

Bouppteckningen över Abraham Hülphers maka (f. Grave) visar inga mera väsentliga tillägg.<sup>19</sup> Den är förrättad den 7 mars 1804 och upptar samma fastigheter som mannens. Fartygen äro nu några fler, nämligen fartyget "Gustaf", "Contentance", "Patrioten", "Fredrik Adolf", och vidare har sterbhuset vid denna tid en del aktier, dels i Ostindiska kompaniet, dels i Trollhättans slussverk. Ytterligare aktieposter upptagas i en av sönerns, handelsman Sebastian Graves, bouppteckning av den 9 mars 1819, nämligen i

<sup>19</sup>: F III a 26: 67, i Uppsala landsarkiv. Över bokbeståndet fanns en särskild lista, som nu är förkommen.

Göta och Södertälje kanal. Liksom i flera av familjen Hülphers senare bouppteckningar har man här icke specificerat de olika rummens inredning.

Måhända kan man tycka, att det faktiska material, som de gamla bouppteckningarna lämna, icke är tillräckligt att uppbygga en sanningsenlig och mångsidig bild av dåtidens bostadsskick och husgeråd. Därvidlag gäller emellertid, att olika bouppteckningsinstrument komplettera varandra. Värdefullt är därför, om en rad bouppteckningar från samma familj tillsammans kan ge denna fylligare och mera levande bild än en enstaka. En omfattande och systematisk genomgång av exempelvis 1700-talets bouppteckningar skulle därför kunna ge åt bevarade föremål och samtida personhistoriska och kulturhistoriska notiser en fastare förankring.

## Summary

### *A Merchant Family in the Swedish Provinces*

In the 18th cent. inventories made of the estates of deceased persons were sometimes sufficiently exhaustive to give a rather detailed description of the effects and fixtures and of their places in the homes, which enables us to get at fairly good idea of the way a house in those days was furnished and equipped. The value of such inventories would be all the greater if a series of them could be assembled for comparison. This is the case with some inventories of the properties of members of the family *Hülphers* of Västerås: Abraham Hülphers, merchant (1704—1770), and his first wife, Christina Westdahl, dead in 1768, and their son, the well-known topographer and genealogist, Abraham Hülphers, merchant — appointed "directeur".

These three inventories describe the homes, and in their, naturally, very brief but sometimes astonishingly detailed enumeration of furniture and household goods they give a rough idea of the way these houses were fitted and equipped.

In 1767 Hülphers junior bought a stone-built house at the market-place of Västerås, and this house and a nearby one which belonged to his father, are seen in an oil-painting of 1793, fig. 1, as adjoining the town-hall.

Abraham Hülphers junior, whose great collection of manuscript travel diaries and other writings and large library were given, in 1786, to the Abbey Library of Västerås, has also preserved some documents referring to this purchase. In the packet containing these documents there were also found some drawings of the house and plans showing the distribution of the



rooms, figs 3—6. In 1775 Abraham Hülphers junior married into the family *Grave*, proprietors of industrial undertakings in the south of Dalarna (Dalecarlia) and became part-owner of the iron-works of Fredriksberg in the parish of Sävsnäs, where he spent a good deal of his time. His house at Västerås, however, remained untouched. What gives these inventories their particular value are their very interesting descriptions of furniture, especially of textiles and above all of curtains and canopies, the names of fabrics often being added.

# STRÖDDA MEDDELANDEN OCH AKT- STYCKEN

## *Renässansfunten i Vadstena klosterkyrka*

Av *Bengt Cnattingius*

I en undersökning i en tidigare årgång av denna tidskrift har Tord O:son Nordberg framlagt ett material av dopfuntar från 1500- och 1600-talen, vilka äro tillverkade i Vadstena. Utgångspunkten för den nya funttypen anser han vara dopfunten i Säby kyrka i Småland (strax söder om Tranås). Om denna funt vet man, att den tillverkats år 1593 av "Bärnn steenhoggere" (Bernt van Münster) på beställning av drottning Gunilla. Nordberg antager, att den likartade dopfunten i Vadstena klosterkyrka skulle vara gjord av samma mästare, vilket i och för sig icke behöver vara omöjligt.<sup>1</sup> Propotypen är emellertid vadstenafunten — därför tala alla stilistiska skäl.

En uppgift i kyrkans räkenskaper bekräftar detta. I räkenskapsboken fol. nr 40 i Vadstena landsarkiv finnes för år 1584 denna anteckning: "Giffuidt Peder Stenhuggare för Funthten — — penningar 8 mk." Peder Stenhuggare är i Vadstena slotts räkenskaper ingen obekant person. Han hette Peter de la Roche. År 1556 är han första gången omtalad i Vadstena och hade tidigare varit verksam vid slottsbyggena i Åbo och Upsala. I Vadstena stannade han till sin död 1599. Peter de la Roche var den ledande stenhuggarmästaren vid slottsbygget. Han är som bekant mästaren till stora portalen, som bär årtalet 1563<sup>2</sup> men som säkerligen påbörjats tidigare.

Det är helt enkelt sin förmans, Peters, dopfunt, som Bernt van Münster efterbildat i funten till Säby kyrka.

Vadstenafunten (höjd 105,5 cm., cuppens diameter 92 cm.) är av grå kalksten och står på en fyrkantig platta, från vilken den karnisformade, åttkantiga foten höjer sig, uppbärande ett kannelerat skaft, som slutar med en vulst. På denna vilar den åttkantiga, undertill refflade skålen, som är försedd med en inskrift, anbragt på en fris: "Qui crediderit et baptizatus fuerit salvus erit, qui vero non crediderit co[n]demnat[us erit]."

<sup>1</sup> Tord O:son Nordberg, Säbyfunten och beslätade funtar, Rig 1925, s. 163 ff.

<sup>2</sup> Gustaf Upmark, Valda skrifter, Sthlm 1901, s. 128 och s. 131 f.

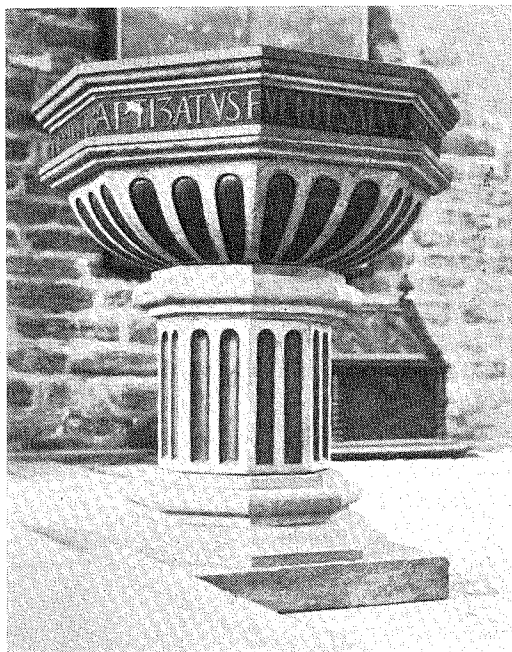

*Dopfont i Vadstena klosterkyrka.*

Funtens cuppa har behållit den medeltida storleken, trots att dopseden under 1500-talet utvecklades från det medeltida bruket med neddoppning till blott vattenösning på barnets huvud. Ännu 1529 års dopritual förutsätter neddoppning.<sup>3</sup> Det föreskrives där, att ett vitt kläde skall sättas på barnet efter dopet. Bruket med detta kristningskläde avlades 1614, då seden med neddoppning måste ha helt försvunnit. Men redan i 1571 års kyrkoordning säger Laurentius Petri, att det vanliga bruket är vattenbegjutning.<sup>4</sup> Seden kan alltså intill 1570-talet ha varit vacklande.<sup>5</sup>

Den nya dopseden kom så småningom att influera funtarnas storlek. Först på 1600-talet minskades storleken efter det nya behovet. När Peter de la Roche

<sup>3</sup> O. Quensel, *Bidrag till svenska liturgiens historia*, 1, Upsala 1890, s. 21 f. Titelbladet till dopformuläret återger också en dopakt med immersio. I. E. Rodhe, *Svenskt gudstjänstliv*, Upsala 1923, s. 264 uppgives, att 1529 års dopritual ingenting säger om dophandlingen, men detta är s. o. s. icke riktigt.

<sup>4</sup> Rodhe, a. a., s. 263.

<sup>5</sup> Troels-Lund har (*Dagligt liv i Norden*, 8, Sthlm 1931, s. 90 f.) redogjort för sedens utveckling i Danmark. Han påpekar (s. 95) med rätta, att bruket växlade i olika delar av landet, beroende på om prästen själv eller någon av faddrarna (gudmodern) höll barnet. Att det senare bruket har förekommit i Sverige framgår redan av Västgötalagen. Jfr Quensel, a. a., s. 24, not.

gjorde sin dopfunt till Vadstena klosterkyrka, var han alltså konservativ i sin uppfattning om funtens storlek. Ett par något senare renässansfuntar i Östergötland ha också något mindre dimensioner på cuppan, nämligen en från Hedvigs kyrka i Norrköping, som är daterad 1598, samt en annan i Skällviks kyrka, försedd med årtalet 1607. Båda dessa funtar härstamma sannolikt från en stenhuggareverkstad vid Stegeborg. Från vadstenafuntarna kan också en annan dopfuntstyp härledas, vars bästa exemplar finnes i Örebro läns museum och som härstammar från Nicolaikyran i Örebro, daterad 1625, skänkt och säkert även tillverkad av Jacob Stenhuggare.<sup>6</sup> En grupp dopfuntar i Dalarna, t. ex. i Sundborn (daterad 1659), Aspeboda och Mockfjärds kapell (ursprungligen från Gagnef),<sup>7</sup> synes ävenledes kunna härledas från denna örebrofunt. Det bör påpekas, att dalafuntarnas cuppor äro betydligt mindre; deras diameter är i genomsnitt 45 cm.

Till vadstenafunten tycks redan tidigt ha hört en mässingsskål för vattnet. I kyrkans inventarium 1598 omtalas nämligen "funteketelen". Dopskålen har tydligen anskaffats i samband med den gamla dopsedens upphörande, som sålunda måste ha ägt rum mellan 1584 och 1598. Den äldsta funt jag sett, som varit avpassad efter ett dopfat, är från Forssa kyrka i Södermanland och daterad 1595.

De senmedeltida funtar från norrländska kyrkor, vilka enligt J. Roosval<sup>8</sup> kunnat begagnas vid endast bestänkning av barnets huvud, ej neddopning, förbigås här.

Till slut kan meddelas, att Per stenhuggare fick flera uppdrag från klosterkyrkan. År 1590 mottog han i arbetslön 45 mark "för han uthögt fönsterstenarne till sakerstijan och för 8 lampeetter till hualffuett". Förklaringen av termen lampetter ges förmodligen av en anteckning 1594, då samme Per stenhuggare fick 2 tunnor malt för sitt arbete med 4 "slutstenar, ther hualffuett är tilhopa bundet med vdi korsett". Till Peter de la Roches övriga arbeten, särskilt hans gravmonument över Ebba Grip i Linköpings domkyrka, ämnar författaren återkomma i en uppsats i Meddelanden från Östergötlands Fornminnes- och Museiförening 1940—41.

<sup>6</sup> Sveriges kyrkor, Närke, s. 73.

<sup>7</sup> Sveriges kyrkor, Dalarna, s. 141, s. 291 och s. 315.

<sup>8</sup> Utställningen af äldre kyrklig konst i Hernösand 1912, Sthlm 1914, s. 46 f.

# *En pollett med dräktbild*

Av *Nils Ludvig Rasmusson*

Allt numismatiskt material kan ej inrymmas inom de stora kategorierna mynt, sedlar och medaljer (inklusive jettoner). Det som blir över skulle kunna sammanfattas under rubriken märken. Så sker även i de flesta länder (jfr ty. Marke, fr. méreau, eng. token, da. och no. Mærke och merke). I Sverige har emellertid sedan länge ordet pollett<sup>1</sup> begagnats i så vidsträckt mening, att det nästan blivit synonymt med märke. Då ett numismatiskt föremål är svårbestämbart till arten, säger man gärna: det är väl en pollett av något slag. Ordet polletts vidsträckta omfattning har medfört, att det kommit att täcka ett ganska heterogent material, vilket även medges av de svenska polletternas främste utforskare, A. W. Stiernstedt.<sup>2</sup> Emellertid synes ett gemensamt drag för de av honom under rubriken pollett uppförda föremålen vara, att de använts som legitimation för ett tillgodohavande (eventuellt bevis på en rättighet) eller som bevis på en utförd prestation. Huruvida det föremål som nu skall sysselsätta oss fyller detta krav är ej lätt att säga.

Tack vare älskvärt tillmötesgående av friherre Bogislaw Klingspor på Öströö i Dagsås socken i Halland har nyligen ett märke — funnet å Öströös ägor — av mera svårbestämbar art kunnat tillföras K. Myntkabinettets samlingar, fig. 1. Frånsidans inskrift, ÖSTRÖÖ, ger en klar lokalbestämning.

<sup>1</sup> E. Hellquist, Svensk etymologisk ordbok, 2:a uppl., 2, Lund 1939, omtalar för pollett följande ordförklaringar. 1) lat. pollet = "det gäller" (hämtad från Dalin, 1853); 2) äldre tyska pallet, invisningssedel; 3) förklaring från 1690-talet: vulgärform för bilet, bullete, bulletin, översatt med kvarters- eller inkvarteringssedel; betecknas av Hellquist som föga troligt. A. W. Stiernstedt, Beskrifning öfver svenska kopparmynt och polletter, 2, Sthlm 1872, s. 3 har härledning från fr. poulet = litet brev och därav i Sverige betydelsen litet kort, märke, en härledning för vilken han citerar Naucler, Delineatio magnae fodinae Cuprimontanæ, 1702, s. 85. Mot denna förklaring har von Zambaur (i Numismatische Zeitschrift N. F. 23, 1930, s. 178) opponerat och i stället föreslagit it. bolla = sigill, bulla som ursprungord. Intressant är förekomsten 1579 och 1585 av ordet "pollett" på polska räknepennyar (Karl Beyer, Polnische und lithauische Schatz- und Münzmeisterzeichen (Rechenpfennige) Blätter für Münzfreunde 1871, sp. 192 f.) I tyskan användes formen bollett, som även är belagd för Sverige 1622 (Stiernstedt, a. a., s. 3; intet dylikt uppslagsord i Svenska akademis ordbok).

<sup>2</sup> A. a., s. 3.



Fig. 1 och 2. Pollett från Öströo, resp. i naturlig storlek och i skala 2: 1.

För att vinna riktig klarhet över föremålets art är en bestämning av tiden lika nödvändig. Här ger åtsidans bild vissa hållpunkter. Ett uttalande i den kronologiska frågan har gjorts av intendenten Sigfrid Svensson, som i sitt nedan citerade utförliga yttrande, vars anförande här gör att undertecknad egentligen ej borde stå som ensam författare till detta meddelande, även kommenterat bilden ur dräkthistoriska och allmänt etnologiska synpunkter:

”Som helhet kan dräkten [se fig. 2, skala 2: 1] sägas vara 1600-tals-mäs-sig. Men mannen bär knäbyxor, som äro ganska snäva och därigenom med bestämdhet angiva en datering till 1700-talet. Frågan blir då närmast, hur länge de äldre dräktdetaljerna kunna tänkas ha kvarlevat, en fråga vars besvarande delvis är beroende av lokalbestämningen. I sydligaste Sverige ha korta skörttröjor av detta slag kvarlevat under 1700-talets senare hälft, i

Skåne och i Siljansbygden i Dalarna t. o. m. in på 1800-talet. Från Kräklinge i Närke vet man däremot, att den siste som bar en dylik tröja avled redan 1720 (jfr [Sigfrid Svensson] Skånes folkdräkter, s. 46 f. och 64 f.). Huvudbonaden, troligen en mössa med skinnbräm, är ett gammalt plagg, som länge levat kvar och som varken ger säkra daterings- eller lokaliseringmöjligheter. Däremot torde den omständigheten att mannen bär skägg ge anledning att skjuta dateringen tillbaka till 1700-talets första hälft. Mot 1600-talets slut blev det ju en modesak att ha ansiktet helt slätrakat. Bönderna följde så småningom efter, och 1742 omtalar t. ex. Kalm från Bohuslän att han i Tanums kyrka endast sett två gubbar med långt skägg (jfr Skånes folkdräkter, s. 211 f.).

Det verktyg mannen bär över sin vänstra axel kan genom det alltför smala och långa skaftet inte vara en vanlig huggyxa. En bergsmansyxa skulle det väl kunna vara, men den bäres ju ej på detta sätt. Återstår att redskapet i stället är en jordhacka, en odlingshacka. Dessa ha ofta ett blad som är något omvridet, varigenom det blir svårt att teckna och kanske därigenom av konstnären närmast fått utseendet av ett yxblad. Skaftet passar i varje fall bättre till en hacka. Spaden, som mannen håller i högra handen, har ett triangulärt handtag med uttag för handen — en typ som är mycket allmän. Det nedåt avsmalnande, tvärt avskurna spadbladet är mera ovanligt. Det kan inte vara fråga om en järnskodd tråspade, en sådan är bredare nedom än ovan mitten. I stället torde det vara en spade med ett blad helt av järn. Detta skulle kanske snarast framskjuta den ovan gjorda dateringen, men säkra daterings- eller lokaliseringmöjligheter äro dock svåra att få i fråga om ett så pass enkelt och allmänt brukat redskap.”

Till ovanstående skall endast fogas, att polletter, om man nu vågar använda denna term, av detta slag äro mycket ovanliga — fränsett nu att Öströopolletten är ensamstående i fråga om bildmotivet — i Sverige, och detta ur flera olika synpunkter. De gammaldanska landskapen äro sålunda i samlingarna överhuvudtaget obetydligt representerade med polletter äldre än 1800-talet.<sup>3</sup> Det är vidare i övervägande grad bergsbruket och industrien, som för sina arbetare tagit polletten i bruk. Polletter som kunna beläggas som brukade inom jordbruksnäringen äro sällsynta.<sup>4</sup> Öströopolletten är slutligen även så-

<sup>3</sup> De enda säkra undantagen äro en pollett av mässing utgiven på 1670-talet för Åhs klostrets linneväveri i Halland och försedd med silvercronska vapnet (Stiernstedt, a. a., s. 196), en under belägringen i Malmö 1709 använd ölpollett (ibidem s. 97 f.) och odaterade kopparpolletter från Araslöf i Skåne med wrangelska vapnet, vilket för dem ger en terminus post quem av 1730 (Stiernstedt, a. a., s. 133 f., samme förf., Tillägg, i Numismatiska Meddelanden 4, s. 2).

<sup>4</sup> Lantgodspolletter från 1700-talet äro kända t. ex. från Hällerstad och Ljung i Östergötland. Stiernstedt, a. a., s. 72 och s. 87.

tillvida märklig som att det material, varav den är gjord, bly, mera sällan har använts för pollettfremställning.<sup>5</sup>

Den rimligaste förklaringen, ehuru ingalunda säker, beträffande märket från Öströö torde vara, att man här har att göra med en dagsverkspollett, avsedd att mottagas av den dagsverksskyldige och av honom bevaras för uppvisande vid kommande uppgörelse med husbonden.<sup>6</sup>

<sup>5</sup> För bly som material se t. ex. Stiernstedt, a. a., s. 34 (Bjurfors) och s. 132 (Seglingsberg och Fermansbo; möjligen Gusum, W. Th. Strokirk, i Numismatiska Meddelanden 12, 1890, s. 21).

<sup>6</sup> Utomlands kunna parallella fall uppvisas; se Gustav Schöttle, Systematik der Marken alter und neuer Zeit, Numismatische Zeitschrift, N. F. 13, 1920, s. 11.